

GRAPHITE

- PL** PILARKA BRZESZCZOTOWA (WYRZYNARKA) AKUMULATOROWA
- GB** CORDLESS BLADE SAWING MACHINE (JIGSAW)
- DE** AKKU-BLATTSÄGE (STICHSÄGE)
- RU** АККУМУЛЯТОРНАЯ НОЖОВОЧНАЯ ПИЛА (ЛОБЗИК)
- UA** ЛОБЗИК ЕЛЕКТРИЧНИЙ АККУМУЛЯТОРНИЙ
- HU** AKKUMULÁTOROS SZÚRÓFŰRÉSZ (DEKOPÍRFŰRÉSZ)
- RO** FIERĂSTRĂU PENDULAR (PENTRU DECUPAT) CU ACUMULATOR
- CZ** AKKUMULÁTOROVÁ PÍLA OCASKA (PŘÍMOČÁRA PÍLA)
- SK** AKKUMULÁTOROVÁ LISTOVÁ (PRIAMOČIARA) PÍLKA
- SL** AKKUMULATORSKA VBODNA ŽAGA
- LT** AKKUMULIATORINIS SIAURAPJŪKLIS (PJŪKLELIS)
- LV** AKKUMULATORA FIGŪRŽĀĢIS
- EE** AKUTOITEL TIKKSAAG
- BG** АККУМУЛАТОРЕН ПРОБОДЕН ТРИОН
- HR** AKKUMULATORSKA UBODNA PÍLA
- SR** AKKUMULATORSKA TESTERA SA SEČIVOM (RUČNA TESTERA)
- GR** ΕΠΑΝΑΦΟΡΤΙΖΟΜΕΝΗ ΣΕΓΑ
- ES** SIERRA DE CALAR (CALADORA) A BATERÍA
- IT** SEGNETTO ALTERNATIVO SENZA FILI
- NL** ACCU DECOUPEERZAAG
- FR** SCIE SAUTEUSE SANS FIL

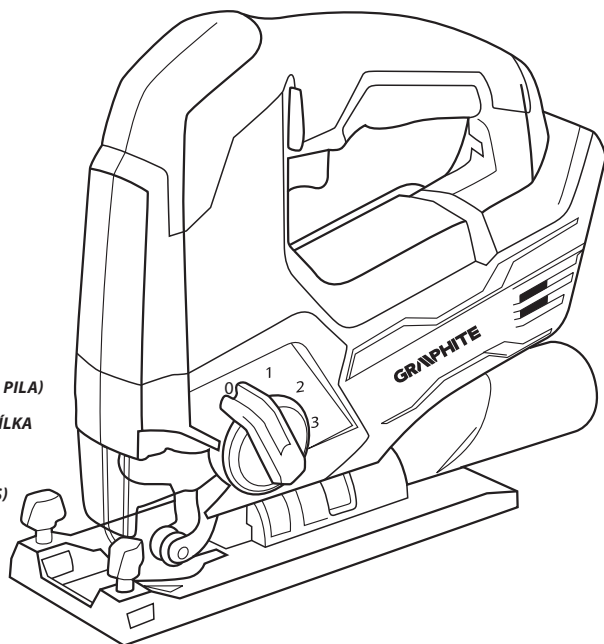

10*
LAT
DOSTĘPNOŚCI
CZĘŚCI ZAMIENNYCH

Sprawdź dostępność
części zamiennych
do tego produktu

skanując kod QR
lub wchodząc na
gtxservice.pl



58G011



PL	INSTRUKCJA OBSŁUGI	6
GB	INSTRUCTION MANUAL	12
DE	BETRIEBSANLEITUNG	16
RU	РУКОВОДСТВО ПО ЭКСПЛУАТАЦИИ	21
UA	ІНСТРУКЦІЯ З ЕКСПЛУАТАЦІЇ	27
HU	HASZNÁLATI UTASÍTÁS	32
RO	INSTRUCTIUNI DE DESERVIRE	37
CZ	INSTRUKCE K OBSLUZE	42
SK	NÁVOD NA OBSLUHU	47
SL	NAVODILA ZA UPORABO	52
LT	APTARNAVIMO INSTRUKCIJA	56
LV	LIETOŠANAS INSTRUKCIJA	61
EE	KASUTUSJUHEND	66
BG	ИНСТРУКЦИЯ ЗА ОБСЛУЖВАНЕ	70
HR	UPUTE ZA UPOTREBU	76
SR	UPUTSTVO ZA UPOTREBU	81
GR	ΟΔΗΓΙΕΣ ΧΡΗΣΗΣ	86
ES	INSTRUCCIONES DE USO	91
IT	MANUALE PER L'USO	96
NL	GEBRUIKSAANWIJZING	101
FR	MANUEL D'INSTRUCTION	106

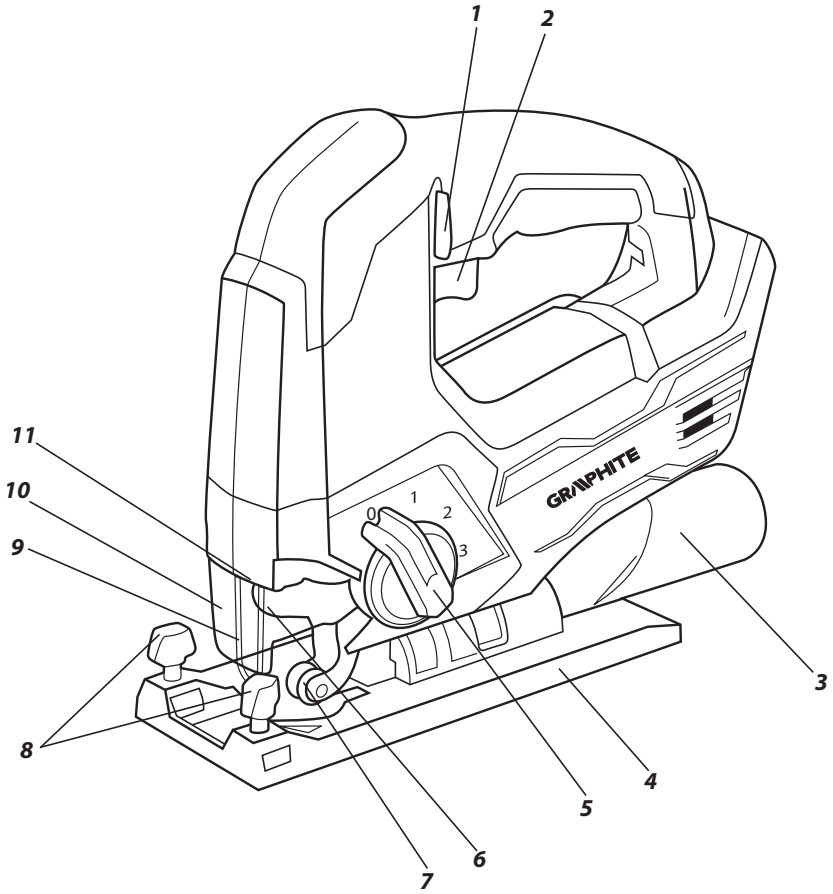

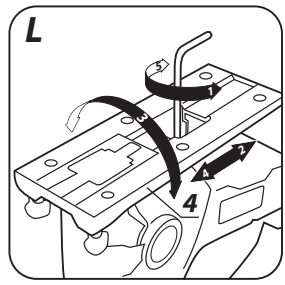
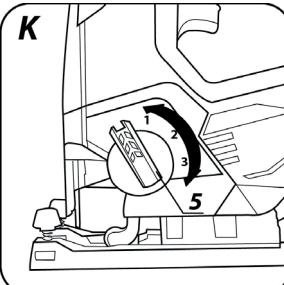
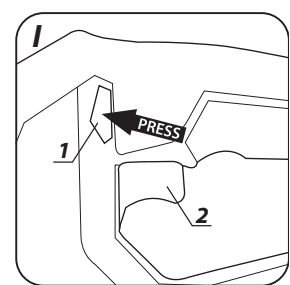
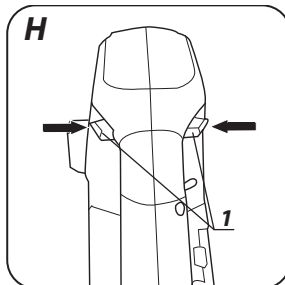
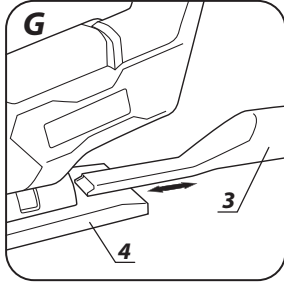
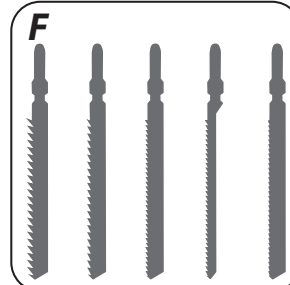
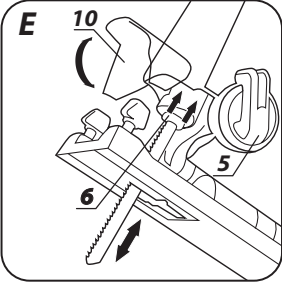
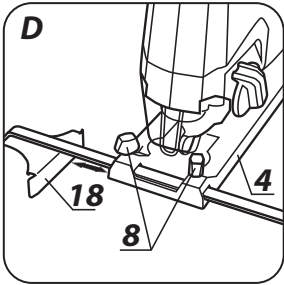
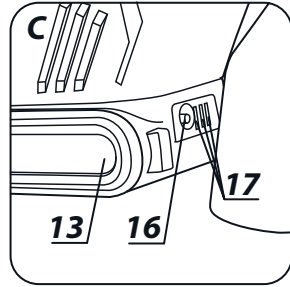
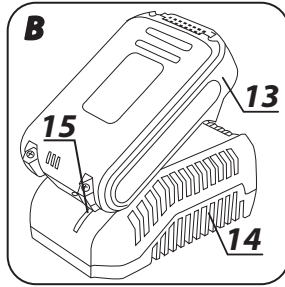
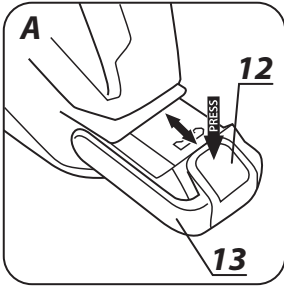

PL INSTRUKCJA ORYGINALNA (OBSŁUGI)

PILARKA BRZESZCZOTOWA (WYRZYNNARKA) AKUMULATOROWA 58G011

UWAGA: PRZED PRZYSTĄPIENIEM DO UŻYTKOWANIA ELEKTRONARZĘDZIA NALEŻY UWAGAŻYĆ PRZECZYTAĆ NINIEJSZĄ INSTRUKCJĘ I ZACHOWAĆ JĄ DO DALSZEGO WYKORZYSTANIA.

SZCZEGÓŁOWE PRZEPISY BEZPIECZEŃSTWA

SZCZEGÓLNE PRZEPISY DOTYCZĄCE BEZPIECZNEJ PRACY WYRZYNNARKI

- Podczas wykonywania prac, przy których narzędzie robocze mogłoby natrafić na ukryte przewody elektryczne, urządzenie należy trzymać za izolowane powierzchnie rękojeści. Kontakt z przewodem sieci zasilającej może spowodować pojawienie się napięcia na częściach metalowych elektronarzędzia, co mogłoby spowodować porażenie prądem elektrycznym.
- Ręce należy trzymać w odległości bezpiecznej od zakresu cięcia. Nie wsuwać ich pod obrabiany przedmiot. Przy kontakcie z brzeszczotem istnieje niebezpieczeństwo zranienia się.
- Po zakończeniu prac należy wyrzynarkę wyłączyć. Brzeszczot można wyjąć z obrabianego materiału wtedy, gdy znajduje się on w bezruchu. W ten sposób unikamy odrzutu i można bezpiecznie odłożyć elektronarzędzie.
- Należy stosować wyłącznie nieuszkodzone brzeszczoty, znajdujące się w nienagannym stanie technicznym. Wygięte, nieostre brzeszczoty mogą się złamać, dodatkowo mogą mieć wpływ na linię cięcia, a także mogą przyczynić się do odrzutu.
- Pyły niektórych gatunków drewna, lub niektórych rodzajów metalu mogą stanowić zagrożenie dla zdrowia, a także wywoływać reakcje alergiczne, schorzenia dróg oddechowych lub prowadzić do zachorowania na raka.
 - w czasie cięcia, należy używać masek przeciwpyłowych, w celu zabezpieczenia dróg oddechowych przed pyłem z cięcia.
 - należy stosować odsysanie pyłu podczas cięcia drewna.
 - należy zawsze dbać o dobrą wentylację stanowiska pracy.
- Wyrzynarkę nie wolno przecinać rur wodociągowych. Przecięcie rury powoduje szkody rzeczowe lub może spowodować porażenie elektryczne.
- Aby uniknąć przecinania gwoździ, śrub i innych twardych przedmiotów przed rozpoczęciem pracy należy skontrolować dokładnie obrabiany materiał.
- Nie wolno przecinać materiału, którego wymiary (grubość) przekraczają wymiary podane w danych technicznych.
- Wyrzynarkę należy trzymać dłońmi zamkniętą.
- Przed naciśnięciem włącznika upewnić się czy wyrzynarka nie dotyka do materiału.
- Nie wolno dotykać ręką elementów będących w ruchu.
- Nie wolno odkładać wyrzynarki, jeśli ta nadal jest w ruchu. Nie wolno włączać wyrzynarki przed uchwyceniem jej ręką.
- Nie należy dotykać brzeszczotu lub obrabianego materiału tuż po zakończeniu pracy. Elementy te mogą być silnie rozgrzane i mogą spowodować oparzenie.
- W przypadku stwierdzenia nietypowego zachowania elektronarzędzia lub wydawania dziwnych odgłosów natychmiast wyłączyć i wyjąć wtyczkę z gniazda zasilającego.
- W celu zapewnienia właściwego chłodzenia otwory wentylacyjne w obudowie wyrzynarki powinny być odsłonięte.

PRAWIDŁOWA OBSŁUGA I EKSPLOATACJA AKUMULATORÓW

- Proces ładowania akumulatora powinien przebiegać pod kontrolą użytkownika.
 - Należy unikać ładowania akumulatora w temperaturach poniżej 0°C.
 - Akumulatory należy ładować wyłącznie ładowarką zalecaną przez producenta. Użycie ładowarki przeznaczonej do ładowania innego typu akumulatorów stwarza ryzyko powstania pożaru.
 - W czasie, gdy akumulator nie jest używany, należy go przechowywać z dala od metalowych przedmiotów takich, jak spinacze do papieru, monety, klucze gwoździe, śruby, lub inne małe elementy metalowe, które mogą zwrzeć styki akumulatora. Zwarcie styków akumulatora może spowodować oparzenia lub pożar.
 - W przypadku uszkodzenia i/lub niewłaściwego użytkowania akumulatora może dojść do wydzielania się gazów. Należy wywietrzyć pomieszczenie, w razie dolegliwości skonsultować się z lekarzem. Gazy mogą uszkodzić drogi oddechowe.
 - W warunkach ekstremalnych może wystąpić wyciek płynu z akumulatora. Wydostająca się z akumulatora ciecz może spowodować podrażnienia lub oparzenia. Jeśli zostanie stwierdzony wyciek, należy postępować w sposób podany niżej:
 - ostrożnie wytrzeć płyn kawałkiem tkaniny. Unikać kontaktu płynu ze skórą lub oczami.
 - jeśli dojdzie do kontaktu płynu ze skórą, odpowiednie miejsce na ciele należy przemyć natychmiast obfitą ilością czystej wody, ewentualnie zneutralizować płyn za pomocą łagodnego kwasu, takiego jak sok cytrynowy lub ocet.
 - jeśli płyn dostanie się do oczu, to należy je natychmiast przepłukać dużą ilością czystej wody, przez co najmniej 10 minut i zasięgnąć porady lekarza.
 - Nie wolno używać akumulatora, który jest uszkodzony lub zmodyfikowany. Uszkodzone lub zmodyfikowane akumulatory mogą działać w sposób nieprzewidywalny, prowadząc do pożaru, wybuchu lub niebezpieczeństwa obrażeń.
 - Akumulator nie wolno wystawiać na działanie wilgoci lub wody.
 - Akumulator należy zawsze utrzymywać z dala od źródła ciepła. Nie wolno pozostawiać go na dłuższy czas w środowisku, w którym panuje wysoka temperatura (w miejscach nasłonecznionych, w pobliżu grzejników lub gdziekolwiek tam, gdzie temperatura przekracza 50°C).
 - Nie wolno narażać akumulatora na działanie ognia ani nadmiernej temperatury. Wystawienie na działanie ognia lub temperatury powyżej 130°C może spowodować eksplozję.
- UWAGA!** Temperatura 130°C może być określona jako 265°F.
- Należy przestrzegać wszystkich instrukcji ładowania, nie wolno ładować akumulatora w temperaturze wykraczającej poza zakres określony w tabeli danych znamionowych w instrukcji obsługi. Ładowanie niewłaściwe lub w temperaturze spoza określonego przedziału może uszkodzić akumulator i zwiększyć niebezpieczeństwo pożaru.
- ##### **NAPRAWA AKUMULATORÓW**
- Nie wolno naprawiać uszkodzonych akumulatorów. Wykonywanie napraw akumulatora jest dopuszczalne wyłącznie przez producenta lub w autoryzowanym serwisie.
 - Zużyty akumulator należy dostarczyć do punktu zajmującego się utylizacją tego typu niebezpiecznych odpadów.
- ##### **WSKAZÓWKI BEZPIECZEŃSTWA DOTYCZĄCE ŁADOWARKI**
- Ładowarki nie wolno wystawiać na działanie wilgoci lub wody. Przedostanie się wody do ładowarki zwiększa ryzyko porażenia. Ładowarkę można stosować tylko wewnątrz suchych pomieszczeń.
 - Przed przystąpieniem do jakichkolwiek czynności obsługowych lub czyszczenia ładowarki należy odłączyć ją od zasilania z sieci.
 - Nie korzystać z ładowarki umieszczonej na łatwopalnym podłożu (np. papier, tekstylia) ani w sąsiedztwie łatwopalnych

substancji. Ze względu na wzrost temperatury ładowarki podczas procesu ładowania istnieje niebezpieczeństwo pożaru.

- **Każdorazowo przed użyciem należy sprawdzić stan ładowarki, przewodu i wtyku. W przypadku stwierdzenia uszkodzeń – nie należy używać ładowarki. Nie wolno podejmować prób rozbierania ładowarki.** Wszelkie naprawy trzeba powierzać autoryzowanemu warsztatowi serwisowemu. Niewłaściwie przeprowadzony montaż ładowarki grozi porażeniem elektrycznym lub pożarem.
- Dzieci i niepełnosprawne fizycznie, emocjonalnie lub psychicznie osoby oraz inne osoby, których doświadczenie lub wiedza jest niewystarczająca aby obsługiwać ładowarkę przy zachowaniu wszelkich zasad bezpieczeństwa, nie powinny obsługiwać ładowarki bez nadzoru osoby odpowiedzialnej. W przeciwnym wypadku istnieje niebezpieczeństwo, iż urządzenie zostanie niewłaściwie obsłużone w następstwie czego może dojść do obrażeń.
- **Gdy ładowarka nie jest użytkowana należy odłączyć ją od sieci elektrycznej.**
- **Należy przestrzegać wszystkich instrukcji ładowania, nie wolno ładować akumulatora w temperaturze wykraczającej poza zakres określony w tabeli danych znamionowych w instrukcji obsługi.** Ładowanie niewłaściwie lub w temperaturze spoza określonego przedziału może uszkodzić akumulator i zwiększyć niebezpieczeństwo pożaru.

NAPRAWA ŁADOWARKI

- **Nie wolno naprawiać uszkodzonej ładowarki.** Wykonywanie napraw ładowarki jest dopuszczalne wyłącznie przez producenta lub w autoryzowanym serwisie.
- Zużyta ładowarkę należy dostarczyć do punktu zajmującego się utylizacją tego typu odpadów.

UWAGA! Urządzenie służy do pracy wewnątrz pomieszczeń.

Mimo zastosowania konstrukcji bezpiecznej z samego założenia, stosowania środków zabezpieczających i dodatkowych środków ochronnych, zawsze istnieje ryzyko szczałtkowe doznania urazów podczas pracy.

Akumulatory Li-Ion mogą wyciec, zapalić się lub wybuchnąć, jeśli zostaną nagrzane do wysokich temperatur lub zwarte. Nie należy ich przechowywać w samochodzie podczas upalnych i słonecznych dni. Nie należy otwierać akumulatora. Akumulatory Li-Ion zawierają elektroniczne urządzenia zabezpieczające, które, jeśli zostaną uszkodzone, mogą spowodować, że akumulator zapali się lub wybuchnie.

Objaśnienie zastosowanych piktogramów

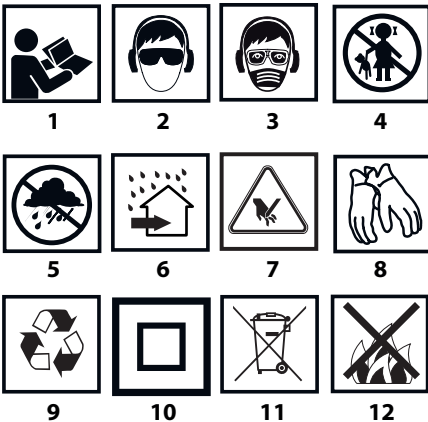

13

14

1. Przeczytaj instrukcję obsługi, przestrzegaj ostrzeżeń i warunków bezpieczeństwa w niej zawartych.
2. Stosuj okulary ochronne i ochronniki słuchu.
3. Pracuj w masce ochronnej.
4. Nie dopuszczaj dzieci do urządzenia.
5. Chronić przed deszczem.
6. Stosować wewnątrz pomieszczeń, chronić przez wodą i wilgocią.
7. Uwaga, ostre elementy!
8. Stosuj rękawice ochronne.
9. Recykling.
10. Druga klasa ochronności.
11. Selektywne zbieranie.
12. Nie wrzucać ogniw do ognia.
13. Stwarzające zagrożenie dla środowiska wodnego.
14. Nie dopuszczaj do nagrzania powyżej 50°C.

BUDOWA I ZASTOSOWANIE

Wyrzynarka jest ręcznym urządzeniem zasilanym z akumulatora. Napęd stanowi silnik komutatorowy prądu stałego. Urządzenie przeznaczone jest do wykonywania prostego cięcia rozdzielającego, cięcia krzywoliniowego oraz wycięć w drewnie, materiałach drewnopochodnych oraz tworzywach sztucznych i metalach (pod warunkiem zastosowania odpowiedniego brzeszczotu).

Obszary jej użytkowania to wykonawstwo prac remontowo - budowlanych oraz wszelkich prac z zakresu samodzielnej działalności amatorskiej (majsterkowanie).



Nie wolno używać urządzenia niezgodnie z jego przeznaczeniem.

OPIS STRON GRAFICZNYCH

Poniższa numeracja odnosi się do elementów urządzenia przedstawionych na stronach graficznych niniejszej instrukcji.

1. Przycisk blokady włącznika
2. Włącznik
3. Adapter
4. Stopa
5. Przelicznik regulacji ruchu wahadłowego
6. Uchwyt brzeszczotu
7. Rolka prowadząca
8. Śruby blokady prowadnicy równoległej
9. Pręt ochronny
10. Osłona
11. Oświetlenie
12. Przycisk mocowania akumulatora
13. Akumulator
14. Ładowarka
15. Diody LED
16. Przycisk sygnalizacji stanu naładowania akumulatora
17. Sygnalizacja stanu naładowania akumulatora (diody LED).
18. Prowadnica równoległa

* Mogą występować różnice między rysunkiem a wyrobem.

OPIS UŻYTYCH ZNAKÓW GRAFICZNYCH



UWAGA



OSTRZEŻENIE



MONTAŻ/USTAWIENIA



INFORMACJA

WYPOSAŻENIE I AKCESORIA

1. Klucz sześciokątny - 1 szt.
2. Prowadnica równoległa - 1 szt.

PRZYGOTOWANIE DO PRACY

WYJMOWANIE / WKŁADANIE AKUMULATORA



- Naciśnąć przycisk mocowania akumulatora (12) i wysunąć akumulator (13) (rys. A).
- Włożyć naładowany akumulator (13) do uchwytu w rękojeści, aż do słyszalnego zaskoczenia przycisku mocowania akumulatora (12).

ŁADOWANIE AKUMULATORA



Urządzenie jest dostarczone z akumulatorem częściowo naładowanym. Ładowanie akumulatora należy przeprowadzać w warunkach, gdy temperatura otoczenia wynosi 40°C - 40°C. Akumulator nowy lub taki, który przez dłuższy czas nie był użytkowany, osiągnie pełną zdolność do zasilania po około 3 - 5 cyklach ładowania i rozładowania.



- Wyjąć akumulator (13) z urządzenia (rys. A).
- Włączyć ładowarkę do gniazda sieci (230 V AC).
- Wsunąć akumulator (13) do ładowarki (14) (rys. B). Sprawdzić czy akumulator jest właściwie osadzony (wsunięty do końca).



Po włączeniu ładowarki do gniazda sieci (230 V AC) zaświeci się zielona dioda (15) na ładowarce, która sygnalizuje podłączenie napięcia.

Po umieszczeniu akumulatora (13) w ładowarce (14) zaświeci się czerwona dioda (15) na ładowarce, która sygnalizuje że trwa proces ładowania akumulatora.

Równocześnie świecą pulsacyjnie zielone diody (17) stanu naładowania akumulatora w różnym układzie (patrz opis poniżej).

- **Świecenie pulsacyjne wszystkich diod** - sygnalizuje wyczerpanie akumulatora i konieczność jego naładowania.
- **Świecenie pulsacyjne 2 diod** - sygnalizuje częściowe rozładowanie.
- **Świecenie pulsacyjne 1 diody** - sygnalizuje wysoki poziom naładowania akumulatora.



Po naładowaniu akumulatora dioda (15) na ładowarce świeci na zielono, a wszystkie diody stanu naładowania akumulatora (17) świecą światłem ciągłym. Po pewnym czasie (ok. 15s) diody stanu naładowania akumulatora (17) gasną.



Akumulator nie powinien być ładowany dłużej niż 8 godzin. Przekroczenie tego czasu może spowodować uszkodzenie ogniw akumulatora. Ładowarka nie wyłączy się automatycznie, po całkowitym naładowaniu akumulatora. Zielona dioda na ładowarce będzie się świecić nadal. Diody stanu naładowania akumulatora gasną po pewnym czasie. Odłączyć zasilanie przed wyjęciem akumulatora z gniazda ładowarki. Unikać kolejno po sobie następujących krótkich ładowań. Nie należy poddawać akumulatorów doładowywaniu po krótkim użytkowaniu urządzenia. Znaczny spadek czasu między koniecznymi ładowaniami świadczy o tym, że akumulator jest zużyty i powinien zostać wymieniony.



W procesie ładowania akumulatory mocno się nagrzewają. Nie podejmować pracy tuż po ładowaniu - odczekać do osiągnięcia przez akumulator temperatury pokojowej. Uchroni to przed uszkodzeniem akumulatora.

SYGNALIZACJA STANU NAŁADOWANIA AKUMULATORA



Akumulator jest wyposażony w sygnalizację stanu naładowania akumulatora (3 diody LED) (17). Aby sprawdzić stan naładowania akumulatora należy wcisnąć przycisk sygnalizacji stanu naładowania akumulatora (13) (rys. C). Świecenie wszystkich diod sygnalizuje wysoki poziom naładowania akumulatora. Świecenie 2 diod sygnalizuje częściowe rozładowanie. Świecenie tylko 1 diody oznacza wyczerpanie akumulatora i konieczność jego naładowania.

MONTAŻ PROWADNICZY DO CIĘCIA RÓWNOLEGŁEGO



Prowadnica do cięcia równoległego może być montowana z prawej lub lewej strony stopy urządzenia.



- Poluzować śruby blokady prowadnicy równoległej (8).
- Wsunąć listwę prowadnicy równoległej (18) w otwory w stopie (4), ustawić pożądaną odległość (wykorzystując podziałkę) i zamocować dokręcając śruby blokady prowadnicy równoległej (8) (rys. D).



Listwa prowadząca prowadnicy równoległej powinna być skierowana do dołu.



Prowadnica równoległa (18) może być wykorzystywana również do cięcia pod kątem w zakresie od 0° do 45°.

MOCOWANIE BRZESZCZOTU



Montaż i wymiana brzeszczotu odbywa się bez użycia narzędzi.



Montaż brzeszczotu

- Ustawić przełącznik regulacji ruchu wahadłowego (5) w pozycji „III” i podnieść osłonę (10).
- Wsunąć brzeszczot do oporu w uchwyt brzeszczotu (6) (zęby brzeszczotu powinny być skierowane do przodu) (rys. E).

Ważne! Zwrócić uwagę, aby brzeszczot był właściwie osadzony w rolce prowadzącej (7).

Demontaż brzeszczotu

- Ustawić przełącznik regulacji ruchu wahadłowego (5) w pozycji „III” i podnieść osłonę (10).
- Odciągnąć dźwignię uchwytu brzeszczotu (6) do góry i wysunąć brzeszczot (rys. E).
- Zwolnić dźwignię uchwytu brzeszczotu (7)



Należy stosować brzeszczoty z systemem mocowania T jak przedstawiono na rys. F.

ODPROWADZANIE PYŁU



Aby usprawnić usuwanie pyłu z powierzchni obrabianego materiału, wyrzynarka została wyposażona w własny układ zdmuchiwania i odprowadzania pyłu, który oczyszcza powierzchnię cięcia. Układ zdmuchiwania i odprowadzania pyłu pracuje bardziej skutecznie, gdy osłona jest opuszczona.



- Wsunąć adapter (3) do oporu w stopę (4) (rys. G).
- Podłączyć wąż ssący systemu odprowadzania pyłu do adaptera (3).
- Demontaż adaptera przebiega w kolejności odwrotnej do jego montażu.

PRACA / USTAWIENIA

WŁĄCZANIE / WYŁĄCZANIE



Urządzenie jest wyposażone w przycisk blokady włącznika (1) zabezpieczający przed przypadkowym uruchomieniem. Przycisk zabezpieczający znajduje się po obu stronach obudowy urządzenia.



Włączenie

- Wcisnąć jeden koniec przycisku blokady włącznika (1) i przytrzymać w tej pozycji (rys. H)
- Wcisnąć przycisk włącznika (2) (rys. I).
- Po uruchomieniu urządzenia przycisk blokady włącznika (1) można zwolnić.

Wyłączenie

- Zwolnienie nacisku na przycisk włącznika (2) powoduje zatrzymanie urządzenia.



Zakres prędkości pracy urządzenia regulowany jest stopniem nacisku na przycisk włącznika.



Każdorazowe wciśnięcie przycisku włącznika (2) powoduje świecenie diody (LED) (11) oświetlającej miejsce pracy.

REGULACJA RUCHU WAHADŁOWEGO BRZESZCZOTU



Dostępna możliwość regulacji ruchu wahadłowego brzeszczotu poza możliwością regulacji jego ruchu posuwisto-zwrotnego umożliwia lepsze dostosowanie parametrów pracy wyrzynarki do wymagań obrabianego materiału. Ruch wahadłowy regulowany jest skokowo za pomocą przełącznika regulacji ruchu wahadłowego (5) w zakresie od 0 do 3 (rys. K). Najkorzystniejszy dobór skoku ruchu wahadłowego dla poszczególnych materiałów zapewnia niżej podana tabela.

Ogólnie blacha metalowa: 0	Blacha stalowa: 0 – 1
Blacha aluminiowa: 1 – 2	Tworzywo sztuczne: 1 – 2
Sklejka drewniana: 0 – 1	Drewno: 1 - 3



Przy stosowaniu brzeszczotu typu nożowego przełącznik regulacji ruchu wahadłowego należy ustawić na 0. Przy cięciu metalu zaleca się stosowanie smarowania.

REGULACJA STOPY PRZY CIĘCIU POD KĄTEM



Regulowana stopa wyrzynarki umożliwia wykonywanie cięcia pod kątem w zakresie od 0° do 45° (w obie strony).



- Wyjąć adapter (3) ze stopy (4) (rys. G).
- Poluzować śrubę mocującą stopę (4) za pomocą klucza sześciokątnego.
- Przesunąć stopę (4) do przodu i pochylić w lewo lub prawo (w zakresie do 45°).
- Ustawić stopę (4) pod pożądanym kątem, przesunąć do tyłu i zabezpieczyć dokręcając śrubę mocującą (rys. L).



Podziłka kątowna na stopie umożliwia nachylenie stopy pod kątami 0°, 15°, 30° lub 45° (w prawo lub lewo). Po zakończeniu regulacji zawsze należy umieścić klucz sześciokątny w miejscu przeznaczonym na jego przechowywanie.

CIĘCIE



- Umieścić przednią część stopy (4) płasko na materiale przewidzianym do cięcia, tak aby brzeszczot nie dotykał materiału.
- Uruchomić wyrzynarkę i odczekać, aż osiągnie właściwą prędkość.
- Przesuwać powoli wyrzynarkę prowadząc brzeszczot po wcześniej wyznaczonej linii cięcia.
- W przypadku cięcia po linii krzywej należy bardzo delikatnie prowadzić wyrzynarkę.



Cięcie należy wykonywać równomiernie, zwracając przy tym uwagę, aby nie przeciążać wyrzynarki. Nadmierny nacisk wywierany na brzeszczot będzie działał hamująco na ruch wahadłowy, co odbije się niekorzystnie na wydajności cięcia. Jeśli zajdzie potrzeba dokonywania cięcia po łagodnym łuku należy zmniejszyć lub całkowicie wyłączyć ruch wahadłowy.



Jeśli podczas pracy cała powierzchnia stopy wyrzynarki nie przylega do powierzchni obrabianego materiału, lecz jest uniesiona nad nim to zachodzi niebezpieczeństwo odrzutu lub złamania brzeszczotu.

WYCINANIE OTWORU W MATERIALE



- Wywiercić w materiale otwór o średnicy 10 mm.
- Wprowadzić brzeszczot w otwór i rozpocząć wycinanie od wykonanego otworu.

PRZECINANIE METALU / RODZAJE BRZESZCZOTÓW



Do przecinania metalu należy stosować odpowiedni brzeszczoty o większej liczbie zębów.

Przy przecinaniu metalu należy stosować odpowiedni czynnik smarujący (olej do przecinania). Przecinanie metalu bez smarowania prowadzi do przyspieszonego zużycia brzeszczotu. Najkorzystniejszy dobór brzeszczotu zapewnia niżej podana tabela:

Liczba zębów na cal	Długość brzeszczotu	Zakres zastosowania
24	80 mm	Miękka stal, metale nieżelazne
14		Metale nieżelazne, tworzywa sztuczne
9		Drewno, sklejka drewniana

- Używać tylko właściwych i ostrych brzeszczotów.
- Nie używać brzeszczotów ze zniszczonym chwytem.
- Stosować właściwe rodzaje brzeszczotów.

OBŚLUGA I KONSERWACJA



Przed przystąpieniem do jakichkolwiek czynności związanych z instalowaniem, regulacją, naprawą lub obsługą należy wyjąć akumulator z urządzenia.

KONSERWACJA I PRZECHOWYWANIE



- Zaleca się czyszczenie urządzenia bezpośrednio po każdorazowym użyciu.
- Do czyszczenia nie należy stosować wody lub innych cieczy.
- Urządzenie należy czyścić za pomocą suchego kawałka tkaniny lub przedmuchać sprężonym powietrzem o niskim ciśnieniu.
- Nie używać żadnych środków czyszczących ani rozpuszczalników, gdyż mogą one uszkodzić części wykonane z tworzywa sztucznego.
- Regularnie należy czyścić szczeliny wentylacyjne w obudowie silnika, aby nie dopuścić do przegrzania urządzenia. Nie wolno czyścić szczelin wentylacyjnych wsuwając do nich elementy ostre jak wkrętki czy tym podobne przedmioty.
- Zaleca się okresowe smarowanie rolki prowadzącej. Kropla oleju zaaplikowana w to miejsce wydłuży jej trwałość.
- W przypadku występowania nadmiernego iskrzenia na komutatorze zlecić sprawdzenie stanu szczotek węglowych silnika osobie wykwalifikowanej.
- Urządzenie zawsze należy przechowywać w miejscu suchym, niedostępnym dla dzieci.
- Urządzenie należy przechowywać z wyjętym akumulatorem.



Wszelkiego rodzaju usterki powinny być usuwane przez autoryzowany serwis producenta.

PARAMETRY TECHNICZNE

DANE ZNAMIONOWE

Wyrzynarka akumulatorowa		
Parametr	Wartość	
Napięcie akumulatora	18 V DC	
Ilość cykli brzeszczotu (bez obciążenia)	0-2400 min ⁻¹	
Max. grubość ciętego materiału	Drewno	80 mm
	Metal	10 mm
Skok brzeszczotu	25 mm	

Klasa ochronności	III
Masa	1,700 kg
Rok produkcji	2020

Akumulator systemu Graphite Energy+		
Parametr	Wartość	
Akumulator	58G001	58G004
Napięcie akumulatora	18 V DC	18 V DC
Typ akumulatora	Li-Ion	Li-Ion
Pojemność akumulatora	2000 mAh	4000 mAh
Zakres temperatury otoczenia	4°C – 40°C	4°C – 40°C
Czas ładowania ładowarką 58G002	1 h	2 h
Masa	0,400 kg	0,650 kg
Rok produkcji	2020	2020

Ładowarka systemu Graphite Energy+	
Parametr	Wartość
Typ ładowarki	58G002
Napięcie zasilania	230 V AC
Częstotliwość zasilania	50 Hz
Napięcie ładowania	22 V DC
Max. prąd ładowania	2300 mA
Zakres temperatury otoczenia	4°C – 40°C
Czas ładowania akumulatora 58G001	1 h
Czas ładowania akumulatora 58G004	2 h
Klasa ochronności	II
Masa	0,300 kg
Rok produkcji	2020

Poziom ciśnienia akustycznego: $L_{pA} = 79,4$ dB (A), $K = 3$ dB (A)
 Poziom mocy akustycznej: $L_{wA} = 90,4$ dB (A), $K = 3$ dB (A)
 Wartość przyspieszeń drgań: $a_{h1} = 11,18$ m/s² $K = 1,5$ m/s²

OCHRONA ŚRODOWISKA



Produktów zasilanych elektrycznie nie należy wyrzucać wraz z domowymi odpadkami, lecz oddać je do utylizacji w odpowiednich zakładach. Informacji na temat utylizacji udzieli sprzedawca produktu lub miejscowe władze. Zużyty sprzęt elektryczny i elektroniczny zawiera substancje niebezpieczne dla środowiska naturalnego. Sprzęt nie poddany recyklingowi stanowi potencjalne zagrożenie dla środowiska i zdrowia ludzi.



Li-Ion

Akumulatorów / baterii nie należy wyrzucać do odpadów domowych, nie wolno ich wyrzucać do ognia lub do wody. Uszkodzone lub zużyte akumulatory należy poddawać prawidłowemu recyklingowi zgodnie z aktualną dyrektywą dotyczącą utylizacji akumulatorów i baterii.

* Zastrzegę się prawo dokonywania zmian.

„Grupa Topex Spółka z ograniczoną odpowiedzialnością” Spółka komandytowa z siedzibą w Warszawie, ul. Pograniczna 2/4 (dalej: „Grupa Topex”) informuje, iż wszelkie prawa autorskie do treści niniejszej instrukcji (dalej: „Instrukcja”), w tym m.in. jej tekstu, zamieszczonych fotografii, schematów, rysunków, a także jej kompozycji, należą wyłącznie do Grupy Topex i podlegają ochronie prawnej zgodnie z ustawą z dnia 4 lutego 1994 roku, o prawie autorskim i prawach pokrewnych (tj. Dz. U. 2006 Nr 90 Poz 631 z późn. zm.). Kopiowanie, przetwarzanie, publikowanie, modyfikowanie w celach komercyjnych całości Instrukcji jak i poszczególnych jej elementów, bez zgody Grupy Topex wyrażonej na piśmie, jest surowo zabronione i może spowodować pociągnięcie do odpowiedzialności cywilnej i karnej.

GWARANCJA I SERWIS

i Warunki gwarancji oraz opis postępowania w przypadku reklamacji zawarte są w załączonej Karcie Gwarancyjnej.

Serwis Centralny
 GTX Service tel. +48 22 573 03 85
 Ul. Pograniczna 2/4 fax. +48 22 573 03 83
 02-285 Warszawa e-mail graphite@gtxservice.pl

Sieć Punktów Serwisowych do napraw gwarancyjnych i pogwarancyjnych dostępna na platformie internetowej **gtxservice.pl**

GRAPHITE zapewnia dostępność części zamiennych oraz materiałów eksploatacyjnych dla urządzeń i elektronarzędzi. Pełna oferta części i usług na **gtxservice.pl**.

Zeskanuj QR kod i wejdź na **gtxservice.pl**



GTX SERVICE

i DANE DOTYCZĄCE HAŁASU I DRGAŃ

Informacje na temat hałasu i wibracji

Poziomy emitowanego hałasu , takie jak poziom emitowanego ciśnienia akustycznego L_{pA} oraz poziom mocy akustycznej L_{wA} i niepewność pomiaru K , podano poniżej w instrukcji zgodnie z normą EN 60745.

Wartości drgań a_{h1} i niepewność pomiaru K oznaczono zgodnie z normą EN 60745, podano poniżej.

Podany poniżej w niniejszej instrukcji poziom drgań został pomierzony zgodnie z określoną przez normą EN 60745 procedurę pomiarową i może zostać użyty do porównywania elektronarzędzi. Można go też użyć do wstępnej oceny ekspozycji na drgania.

Podany poziom drgań jest reprezentatywny dla podstawowych zastosowań elektronarzędzia. Jeżeli elektronarzędzie użyte zostanie do innych zastosowań lub z innymi narzędziami roboczymi, a także, jeśli nie będzie wystarczająco konserwowane, poziom drgań może ulec zmianie. Podane powyżej przyczyny mogą spowodować zwiększenie ekspozycji na drgania podczas całego okresu pracy.

Aby dokładnie oszacować ekspozycję na drgania , należy uwzględnić okresy, kiedy elektronarzędzie jest wyłączone lub kiedy jest włączone ale nie jest używane do pracy. W ten sposób łączna ekspozycja ma drgania może się okazać znacznie niższa. Należy wprowadzić dodatkowe środki bezpieczeństwa w celu ochrony użytkownika przed skutkami drgań, takie jak: konserwacja elektronarzędzia i narzędzi roboczych, zabezpieczenie odpowiedniej temperatury rąk, właściwa organizacja pracy.



Deklaracja Zdgodności WE

/EC Declaration of Conformity//Megfelelőség Nyilatkozat EK/
/ES vyhlášení o zhode// Prohlášení o shodě ES/

PL EN HU SK CS

Producent /Manufacturer//Gyártó//Výrobca//Výrobce/	Grupa Topex Sp. z o.o. Sp.k. ul. Pograniczna 2/4, 02-285 Warszawa
Wyrób /Product//Termék/ /Produkt//Produkt/	Wyrzynarka akumulatorowa /Cordless Jig saw/ /Akkumulátoros szurofűresz/ /Akkumulátorová píla/ /Akkumulátorová píla ocaska/
Model /Model//Modell//Model//Model/	58G011
Nazwa handlowa /Commercial name//Kereskedelmi név/ /Obchodný názov//Obchodního názvu/	GRAPHITE
Numer seryjny /Serial number//Sorszám//Poradové číslo//Výrobního čísla/	00001 ÷ 99999

Opisany wyżej wyrób jest zgodny z następującymi dokumentami:

/The above listed product is in conformity with the following UE Directives://A fent jelzett termék megfelel az alábbi irányelveknek/
/Vyššie popísaný výrobok je v zhode s nasledujúcimi dokumentmi://Výše popsaný výrobek splňuje následující dokumenty:/

Dyrektywa Maszynowa 2006/42/WE /Machinery Directive 2006/42/EC/ /2006/42/EK Gépek/ /Smernica Európskeho Parlamentu a Rady 2006/42/ES/ /Směrnice Evropského Parlamentu a Rady 2006/42/ES/	Dyrektywa o Kompatybilności Elektromagnetycznej 2014/30/UE /EMC Directive 2014/30/EU/ /2014/30/EU Elektromágneses összeférhetőség/ /EMC Smernica Európskeho Parlamentu a Rady 2014/30/UE/ /EMC Směrnice Evropského Parlamentu a Rady 2014/30/UE/
Dyrektywa RoHS 2011/65/UE zmieniona Dyrektywą 2015/863/UE /RoHS Directive 2011/65/EU as amended by Directive 2015/863/EU/ /A 2015/863/EU irányelvvvel módosított 2011/65/EU RoHS irányelv/ /Smernica RoHS 2011/65/EÚ zmenená a doplnená 2015/863/EÚ/ /Směrnice RoHS 2011/65 /EU pozmeněná 2015/863/EU/	

oraz spełnia wymagania norm:

/and fulfils requirements of the following Standards://valamint megfelel az alábbi szabványoknak://a splnía požiadavky://a splňuje požadavky norm/

EN 62841-1:2015; EN 62841-2-11:2016; EN 55014-1:2006+A1:2009+A2:2011; EN 55014-2:2015; EN 62321-1:2013; EN 62321-2:2014; EN 62321-3-1:2014; EN 62321-4:2014; EN 62321-5:2014; EN 62321-6:2015; EN 62321-7-1:2015 EN 62321-7-2:2017; EN 62321-8:2017	
--	--

Jednostka notyfikowana: /Notified body//Bejelentett szervezet:/ Notifikovaný organ://Notifikovaný orgán:/	Certyfikat badania typu WE numer://Number of EC type certificate/ /Az EK típusú bizonyítványtanúsítványa://Certiifikát počet typu osvedčenia ES://Císlo certifikátu EU prezkoušení typu:/
No. 0598; SGS FIMKO OY; P.O. Box 30 (Särkiniementie 3); 00211 HELSINKI; Finland	GS/19/HEL/10996

Deklaracja ta odnosi się wyłącznie do maszyny w stanie, w jakim została wprowadzona do obrotu i nie obejmuje części składowych dodanych przez użytkownika końcowego lub przeprowadzonych przez niego późniejszych działań. /This declaration relates exclusively to the machinery in the state in which it was placed on the market, and excludes components which are added and/or operations carried out subsequently by the final user.//Ez a nyilatkozat a gépnék kizárólag arra az állapotára vonatkozik, amelyben forgalomba hozták, és kizár minden olyan alkotórész, amelyet hozzáadnak, és/vagy olyan műveletet, amit a végső felhasználó ezt követően végez rajta.//Toto vyhlášení sa vzťahuje výlučne na strojové zariadenie v stave, v akom sa uvádza na trh, a nezahŕňa pridané komponenty a/alebo činnosti vykonávané následne koncovým používateľom.//Toto prohlášení se vztahuje výlučně na strojní zařízení ve stavu, v jakém bylo uvedeno na trh, a nevztahuje se na součásti, které byly následně přidány konečným uživatelem, nebo následně provedené zásahy konečného uživatele./

Nazwisko i adres osoby mającej miejsce zamieszkania lub siedzibę w UE upoważnionej do przygotowania dokumentacji technicznej:
/Name and address of the person who established in the Community and authorized to compile the technical file://A műszaki dokumentáció összeállítására felhatalmazott, a közösség területén lakóhellyel vagy székhellyel rendelkező személy neve és címe://Meno a adresa osoby alebo bydliska v EÚ poverená zostavením technickej dokumentácie://Jméno a adresu osoby pověřené sestavením technické dokumentace, přičemž tato osoba musí být usazena ve Společenství./

Podpisano imieniem:
/Signed for and on behalf of/
/A tanúsítványt a következő nevében és megbízásából írták alá/
/Podpisané v mene:/
/Podpisáno jménem:/
Grupa Topex Sp. z o.o. Sp.k.
ul. Pograniczna 2/4
02-285 Warszawa

Paweł Kowalski
Pełnomocnik ds. jakości firmy GRUPA TOPEX
/GRUPA TOPEX Quality Agent/
/A GRUPA TOPEX Minőségügyi meghatalmazott képviselője/
/Splnomocnenec Kvalita TOPEX GROUP/
/Zástupce Kvalitu TOPEX GROUP/
Warszawa, 2020-06-17



TRANSLATION OF THE ORIGINAL INSTRUCTIONS CORDLESS BLADE SAWING MACHINE (JIGSAW) 58G011

CAUTION: BEFORE USING THE POWER TOOL READ THIS MANUAL CAREFULLY AND KEEP IT FOR FUTURE REFERENCE.

DETAILED SAFETY REGULATIONS

SPECIFIC REGULATIONS REGARDING SAFE USE OF THE JIGSAW

- **When carrying out tasks with work tool can hit hidden electric wires, hold the tool by insulated areas of the handle.** Contact with power supply line may transfer its voltage to metal parts of the power tool and cause electric shock.
- **Keep hands at safe distance from the cutting area. Do not put them under processed piece.** Contact with blade may cause injury.
- **Switch off the jigsaw after work. Remove blade from processed piece only when it is at standstill.** This way you can avoid kick back and it is possible to safely put away the power tool.
- **Use only undamaged blades in good technical condition.** Bent, blunt blades may break, additionally may affect cutting line and contribute to or cause kick back.
- **Dust of certain wood and metal types may be dangerous to health and cause allergic reactions, respiratory tract illness or be carcinogenic.**
 - Use dust masks when cutting to protect your respiratory system against produced dust.
 - Use dust extraction system when cutting wood.
 - Always provide good ventilation of your workplace.
- **Do not cut water system pipes with the jigsaw.** Cutting a pipe may cause material damages or electric shock.
- Carefully check the processed material before cutting to eliminate possibility of cutting nails, bolts, or other hard objects.
- Do not cut objects thicker than allowed in technical specification for a given material.
- Hold the jigsaw in a closed hand.
- Ensure the jigsaw does not have contact with the material before pressing the switch.
- Do not touch moving parts with your hand.
- Do not put away the jigsaw until it stops moving. Do not switch the jigsaw on when not holding it.
- **Do not touch the blade or processed material immediately after the work has been finished.** Those elements may be hot and may cause burns.
- When you see unusual behaviour of the tool or hear strange noises, immediately switch off the tool and remove the plug from mains socket.
- To ensure proper cooling keep ventilation holes in the jigsaw body uncovered.

CORRECT OPERATION AND USE OF BATTERIES

- Battery charging process should be supervised by the user.
- Avoid charging the battery in temperature lower than 0°C.
- **Use only the charger recommended by the manufacturer.** Using charger designed for other type of battery brings the risk of fire.
- **When the battery is not in use, store it away from metal objects such as paper clips, coins, keys, nails, screws or any other small metal objects that can short-circuit the battery**

connectors. Short-circuit of battery connectors may cause burns or fire.

- **In case of battery damage and/or improper use it may produce gas. Ventilate room and seek medical attention in case of medical symptoms.** Gas can damage respiratory tract.
- **In extreme conditions liquid may leak out of the battery. The liquid coming out of the battery may cause irritations or burns.** When a leak is found, follow the below procedure:
 - Carefully wipe the liquid with a cloth. Avoid contact of the liquid with skin and eyes.
 - In case the liquid gets onto skin, immediately wash the spot abundantly with clean water, you can also neutralize the liquid with a mild acid, e.g. lemon juice or vinegar.
 - When the liquid gets into eyes, wash it immediately with a lot of clean water for at least 10 minutes. Seek medical advice.
- **Do not use damaged or modified battery.** Damaged or modified batteries may behave unpredictably, causing fire, explosion or risk of injuries.
- **Do not expose the battery to humidity or water.**
- Always keep the battery away from sources of heat. Do not leave the battery for a long time in high temperature (in direct sunlight, in proximity of heaters and wherever the temperature exceeds 50°C).
- **Do not expose the battery to fire or excessive temperature.** Exposure to fire or temperature above 130°C may cause explosion.

CAUTION! Temperature of 130°C can be also defined as 265°F.

- **Observe all charging instructions. Do not charge the battery in temperature outside of range defined in the rating data table from the instruction manual.** Incorrect charging or charging in temperature outside of defined range may damage the battery and increase the risk of fire.

BATTERY REPAIRS

- **Do not repair damaged batteries.** Battery can be repaired only by the manufacturer or in an authorised workshop.
- **When disposing of the worn out battery, take it to a service point where you can utilize such dangerous wastes.**

SAFETY REGULATIONS FOR THE CHARGER

- **Do not expose the charger to humidity or water.** Ingress of water into the charger increases risk of electric shock. Use the charger only in dry rooms.
- Disconnect the charger from power supply before starting any maintenance or cleaning.
- **Do not use the charger when placed on flammable surface (e.g. paper, textiles) or in proximity of flammable substance.** Greater charger temperature when charging increases risk of fire.
- **Check condition of the charger, cable and plug before each use. Do not use the charger if any damage is found. Do not try to disassemble the charger.** All repairs should be made at an authorized service workshop. Improper charger assembly may cause electric shock or fire.
- Children or persons who are physically, emotionally or mentally disabled and other persons, whose experience or knowledge is insufficient to use the charger while following all safety rules should not use the charger without supervision of person responsible for their safety. Otherwise there is a risk of improper use and injuries in consequence.
- **When the charger is not in use, it should be disconnected from the mains network.**
- **Observe all charging instructions. Do not charge the battery in temperature outside of range defined in the rating data table from the instruction manual.** Incorrect charging or charging in temperature outside of defined range may damage the battery and increase the risk of fire.

CHARGER REPAIRS

- **Do not repair damaged charger.** *The charger can be repaired only by the manufacturer or in an authorised workshop.*
- **When disposing of the worn out charger, take it to a service point where you can utilize such wastes.**

CAUTION! This device is designed to operate indoors.

The design is assumed to be safe, protection measures and additional safety systems are used, nevertheless there is always a small risk of injuries at work.

Li-Ion batteries may leak, set on fire or explode when heated to high temperature or short-circuited. Do not store the batteries in a car in hot and sunny days. Do not open the battery. Li-Ion batteries contain electronic protection devices that, if damaged, may cause fire or explosion of the battery.

Explanation of used symbols



1. Read instruction manual, observe warnings and safety conditions therein.
2. Use protective goggles and hearing protectors.
3. Work with protective mask on.
4. Keep the tool away from children.
5. Protect against rain.
6. Use indoors, protect from water and moisture.
7. Be careful, sharp edges!
8. Use protective gloves
9. Recycling.
10. Protection class 2.
11. Segregated waste collection.
12. Do not throw cells into fire.
13. Hazardous to water environment.
14. Do not allow to heat above 50°C.

CONSTRUCTION AND USE

Jigsaw is a hand held battery-powered device. Drive consists of a DC commutator motor. The tool is designed for making straight, coarse cuts, curved cuts and holes in wood, wood-based materials, plastics and metals (provided that appropriate blade is used).



Range of use covers repair and building works, and any work from the range of individual, amateur activities (tinkering).

Use the tool only in accordance with its purpose.

DESCRIPTION OF DRAWING PAGES

Below enumeration refers to the device elements depicted on the drawing pages of this manual.

1. Switch lock button
2. Switch
3. Adapter
4. Footplate
5. Switch for pendulum action setting
6. Blade holder
7. Guiding roller
8. Edge guide locking screws
9. Blade protection
10. Guard
11. Lighting
12. Battery lock button
13. Battery
14. Charger
15. LED diodes
16. Button for battery level indication
17. Battery level indicator (LED)
18. Edge guide

* Differences may appear between the product and drawing.

MEANING OF SYMBOLS



CAUTION



WARNING



ASSEMBLY / SETTINGS



INFORMATION

EQUIPMENT AND ACCESSORIES

1. Hexagonal key - 1 pce
2. Edge guide - 1 pce

PREPARATION FOR OPERATION

REMOVING AND INSERTING THE BATTERY



- Push the battery lock button (12) and slide out the battery (13) (fig. A).
- Insert charged battery (13) into the handle holder, you should hear when the battery lock button (12) snaps.

BATTERY CHARGING



The device is supplied with partially charged battery. The battery should be charged in ambient temperature between 4°C and 40°C. New battery, or one that has not been used for a long time, will reach full efficiency after approximately 3 to 5 charge/discharge cycles.



- Remove the battery (13) from the device (fig. A).
- Connect the charger to mains socket (230 V AC).
- Slide the battery (13) into the charger (14) (fig. B). Ensure the battery is properly fitted (pushed to the end).





When the charger is connected to a mains socket (230 V AC), the green diode (15) on the charger turns on to indicate connected supply.

When the battery (13) is placed in the charger (14), the red diode (15) on the charger turns on to indicate that the charging is in progress.

At the same time green diodes (17) of the battery level indication are flashing in different configurations, see description below.

- **All diodes are flashing** - battery is empty and requires charging.
- **2 diodes are flashing** - the battery is partially discharged.
- **1 diode is flashing** - the battery level is high.

 Once the battery is charged, the diode (15) on the charger lights green, and all battery level diodes (17) light continuously. After some time (approx. 15 s) battery level indication diodes (17) turn off.

 **Do not charge the battery for more than 8 hours. Exceeding this time limit may cause damage to battery cells. The charger will not turn off automatically when the battery is full. Green diode on the charger will remain on. Battery level indication diodes turn off after some time. Disconnect power supply before removing the battery from the charger socket. Avoid consecutive short chargings. Do not charge the battery after short use of the tool. Significant decrease of the period between chargings indicates the battery is worn out up and should be replaced.**

 Batteries heat up when charging. Do not operate just after charging – wait for the battery to cool down to room temperature. It will prevent battery damage.

BATTERY LEVEL INDICATION

 The battery is equipped with signalisation of the battery level (3 LED diodes) (17). To check battery level status, press the button for battery level indication (13) (fig. C). When all diodes are lit, the battery level is high. When 2 diodes are on, the battery is partially discharged. When only one diode is lit, the battery is discharged and must be recharged.

INSTALLATION OF THE EDGE GUIDE

 Edge guide can be installed on left or right side of the device footplate.

- Loosen the edge guide locking screws (8).
- Slide the edge guide bar (18) into holes in the footplate (4), use the scale to set required distance and fix by tightening the edge guide locking screws (8) (fig. D).

 Edge guide bar should be pointed downwards.

 The edge guide (18) can also be used for bevel cutting at angles ranging from 0° to 45°.

BLADE INSTALLATION

 Installation and removal of the blade is tool free.

Blade installation

- Set the switch for pendulum action (5) to position "III" and lift the guard (10).
- Slide blade to the blade holder (6) to mechanical stop (blade teeth should face forward) (fig. E).

Important! Make sure the blade is properly positioned in the guiding roller (7).

Blade removal

- Set the switch for pendulum action (5) to position "III" and lift the guard (10).
- Pull lever of the blade holder (6) upwards and slide the blade out (fig. E).
- Release the blade holder lever (7).

 Use blades suitable for T-shank holder mechanism, as shown on fig. F.

DUST EXTRACTION

 To improve dust extraction from processed material surface, the jigsaw is equipped with own dust blow-off and extraction system, which cleans the surface being cut. Dust blow-off and extraction system is more efficient when the guard is lowered.

- Insert the adapter (3) fully into the footplate (4) (fig. G).
- Attach suction hose of the dust extraction system to the adapter (3).
- Adapter removal is similar to installation, only the sequence of actions is reversed.

OPERATION / SETTINGS

SWITCHING ON / SWITCHING OFF

 The device is equipped with the switch lock button (1) that protects against accidental start up. The safety switch is located on both sides of the tool body.

Switching on

- Press one end of the switch lock button (1) and hold (fig. H).
- Press the switch button (2) (fig. I).
- You can release the switch lock button (1) after starting the device.

Switching off

- Release pressure on the switch button (2) to stop the tool.

 Device speed within its range is controlled with pressure on the switch button.

 Each time the switch button (2) is pressed, the LED diode (11) lights up to illuminate the workplace.

BLADE PENDULUM ACTION CONTROL

 Besides reciprocating movement control there is also possibility to set blade pendulum action level. It allows for better adjustment of the tool operation parameters to type of processed material. Pendulum action is controlled in steps with the switch for pendulum action setting (5) and its range is 0 to 3 (fig. K). The table below presents the best choices of pendulum action setting for various materials:

Metal sheet, in general: 0	Steel sheet: 0 – 1
Aluminium sheet: 1 – 2	Plastics: 1 – 2
Plywood: 0 – 1	Wood: 1 - 3

 Set the switch for pendulum action to 0 when using knife blade. Lubrication is recommended for metal cutting.

FOOTPLATE ADJUSTMENT FOR BEVEL CUTTING

 Adjustable jigsaw footplate allows to make a bevel cut in the range from 0° to 45° (to either side).

- Remove the adapter (3) from the footplate (4) (fig. G).
- Use the hexagonal key and loosen the footplate (4) fixing screws.
- Move the footplate (4) forward and tilt right or left (up to 45°).
- Set the footplate (4) at desired angle, move backward and tighten the fixing screw to secure it (fig. L).

 Footplate angular scale allows for setting the footplate at angles: 0°, 15°, 30° or 45° (right or left). Always put the hexagonal key in its storage place after adjustment has been made.

CUTTING

- Place the front part of the footplate (4) flat on the material for processing, so the blade does not have contact with the material.
- Switch on the jigsaw and wait until it reaches its working speed.
- Move the jigsaw slowly and guide the blade along previously set cutting line.
- When cutting curved lines move the jigsaw very carefully.

 Cut at a uniform rate, pay attention to avoid overloading the jigsaw. Excessive pressure applied on the blade will suppress pendulum action and will affect cutting efficiency unfavourably. Decrease or switch off the pendulum action completely when cutting along gently curved line.

 When the footplate does not rest on the processed material with its whole surface but is lifted above, there is danger of kick back or breaking the blade.

CUTTING A HOLE IN MATERIAL

- Make a hole in processed material with 10 mm diameter.
- Put blade into the hole and start cutting from that spot.

METAL CUTTING / TYPES OF BLADES

 Use appropriate blades with more teeth for cutting of metal. For metal cutting use appropriate lubricant (e.g. cutting oil). Metal cutting without lubrication leads to rapid wear of blade. The below table gives the best choices for blade type:

Teeth per inch	Blade length	Application range
24	80 mm	Soft steel, non-ferrous metals
14		Non-ferrous metals, plastics
9		Wood, plywood:

- Use only appropriate and sharp blades.
- Do not use blades with damaged shank.
- Use appropriate blade types.

OPERATION AND MAINTENANCE

 Remove the battery from the device before commencing any activities related to installation, adjustment, repair or maintenance.

MAINTENANCE AND STORAGE

- Cleaning the device after each use is recommended.
- Do not use water or any other liquid for cleaning.
- Clean the tool with a dry cloth or blow through with compressed air at low pressure.
- Do not use any cleaning agents or solvents, they may damage plastic parts.
- Clean ventilation holes in the motor casing regularly to prevent device overheating. Do not clean ventilation holes by inserting sharp objects there, such as screwdrivers and other similar objects.
- Regular lubrication of guiding roller is recommended. A drop of oil applied in this spot will prolong lifetime of the roller.
- In case of excessive commutator sparking, have the technical condition of carbon brushes of the motor checked by a qualified person.
- Always store the tool in a dry place, beyond reach of children.
- Store the device with the battery removed.

 All defects should be repaired by service workshop authorized by the manufacturer.

TECHNICAL PARAMETERS

RATED PARAMETERS

Cordless Jigsaw	
Parameter	Value
Battery voltage	18 V DC
Blade stroke cycles (without load)	0-2400 spm

Maximum thickness of cut material	Wood	80 mm
	Metal	10 mm
Blade stroke length	25 mm	
Protection class	III	
Weight	1,700 kg	
Year of production	2020	

Graphite Energy+ System Battery		
Parameter	Value	
Battery	58G001	58G004
Battery voltage	18 V DC	18 V DC
Battery type	Li-Ion	Li-Ion
Battery capacity	2000 mAh	4000 mAh
Ambient temperature range	4°C – 40°C	4°C – 40°C
Charging time for charger 58G002	1 h	2 h
Weight	0,400 kg	0,650 kg
Year of production	2020	2020

Graphite Energy+ System Charger	
Parameter	Value
Charger type	58G002
Supply voltage	230 V AC
Power supply frequency	50 Hz
Charging voltage	22 V DC
Max. charging current	2300 mA
Ambient temperature range	4°C – 40°C
Charging time of the battery 58G001	1 h
Charging time of the battery 58G004	2 h
Protection class	II
Weight	0,300 kg
Year of production	2020

NOISE LEVEL AND VIBRATION PARAMETERS

Noise and vibration information

Parameters of produced noise level, such as sound pressure level L_{p_a} and sound power level L_{w_a} with measurement uncertainty K are specified below in this manual, in compliance with EN 60745. Vibration values a_h and measurement uncertainty K are determined in accordance with EN 60745 and specified below. Vibration level specified below in this manual was measured in accordance with measurement procedure defined in EN 60745 and can be used to compare power tools. It can also be used for initial assessment of exposure to vibrations.

Specified vibration level is representative for main applications of the power tool. Vibration level may change if the power tool is used for other purposes, with different working tools or will not be maintained properly. The abovementioned factors may lead to higher exposure to vibrations during whole working time.

To precisely define exposure to vibrations, include periods when the power tool is switched off and when it is switched on but not used for working. This way total exposure to vibrations may be significantly lower. Use additional safety measures to protect the user against results of exposure to vibrations, such as: power tool and working tool maintenance, proper hand temperature conditions, good work organisation.

Sound pressure level: $L_{pA} = 79,4$ dB (A), $K = 3$ dB (A)

Sound power level: $L_{wA} = 90,4$ dB (A), $K = 3$ dB (A)

Vibration acceleration value: $a_v = 11,18$ m/s^2 $K = 1,5$ m/s^2

ENVIRONMENTAL PROTECTION

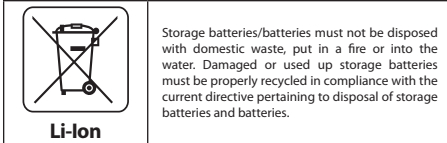
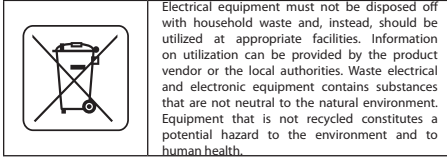

* Right to introduce changes is reserved.

"Grupa Topex Spółka z ograniczoną odpowiedzialnością" Spółka komandytowa with seat in Warsaw at ul. Pograniczna 2/4 (hereinafter Grupa Topex) informs, that all copyrights to this instruction (hereinafter Instruction), including, but not limited to, text, photographs, schemes, drawings and layout of the instruction, belong to Grupa Topex exclusively and are protected by laws accordingly to Copyright and Related Rights Act of 4 February 2004 (ustawa o prawie autorskim i prawach pokrewnych, Dz. U. 2006 No 90 item 631 with later amendments). Copying, processing, publishing, modifications for commercial purposes of the entire Instruction or its parts without written permission of Grupa Topex are strictly forbidden and may cause civil and legal liability.



ÜBERSETZUNG DER ORIGINALBETRIEBSANLEITUNG AKKU-BLATTSÄGE (STICHSÄGE) 58G011

ANMERKUNG: LESEN SIE DIE VORLIEGENDE BETRIEBSANLEITUNG VOR DER INBETRIEBNAHME DIESES ELEKTROWERKZEUGS SORGFÄLTIG DURCH UND BEWAHREN SIE DIESE FÜR SPÄTERES NACHSCHLAGEN AUF.

DETAILLIERTE SICHERHEITSVORSCHRIFTEN

SPEZIELLE VORSCHRIFTEN ZUM SICHEREN BETRIEB DER STICHSÄGE

- **Bei Arbeiten, bei denen das Arbeitswerkzeug auf verdeckte elektrische Leitungen stoßen kann, ist das Gerät ausschließlich an den isolierten Oberflächen des Handgriffs zu halten.** Die Berührung des Netzkabels kann zur Übergabe der Spannung auf metallische Teile des Elektrowerkzeugs und folglich zum Stromschlag führen.
- **Die Hände in einem sicheren Abstand vom Schnittbereich halten. Nicht unter das zu bearbeitende Werkstück schieben.** Bei einer Berührung mit dem Sägeblatt besteht die Verletzungsgefahr.
- **Die Stichsäge nach dem Gebrauch ausschalten. Das Sägeblatt aus dem bearbeiteten Material erst dann herausnehmen, wenn sich das Sägeblatt im Stillstand befindet.** So kann man einen Rückschlag vermeiden und das Elektrowerkzeug sicher ablegen.
- **Ausschließlich nicht beschädigte Sägeblätter verwenden, die sich in einem einwandfreien Zustand befinden.** Gebeugte, nicht scharfe Sägeblätter können brechen und zusätzlich einen Einfluss auf die Schnittlinie nehmen sowie zu einem Rückschlag beitragen.
- **Der Staub von manchen Holz- bzw. Metallarten können ein Gesundheitsrisiko darstellen, allergische Reaktionen, Atemwegs- bzw. Krebserkrankungen verursachen.**
 - Beim Sägen immer Staubmasken verwenden, um die Atemwege gegen den beim Sägen entstehenden Staub zu schützen.
 - Beim Sägen von Holzmaterial den Staub absaugen.
 - Für eine gute Belüftung am Arbeitsplatz sorgen.
- **Keine Wasserrohre mit der Stichsäge durchtrennen.** Das Durchtrennen eines Rohres verursacht Materialschaden bzw. kann zum Stromschlag führen.
- **Vor dem Arbeitsbeginn sorgfältig das zu bearbeitende Material überprüfen, um das Durchsägen von Nageln, Schreiben und anderen harten Gegenständen zu vermeiden.**
- **Kein Material durchtrennen, dessen Abmessungen (Stärke) die in den technischen Daten angegebenen Maße überschreiten.**
- **Die Stichsäge mit der geschlossenen Hand festhalten.**
- **Vor dem Betätigen des Hauptschalters nachprüfen, dass die Stichsäge das Material nicht berührt.**
- **Mit der Hand keine rotierenden Elemente anfassen.**
- **Die Stichsäge nicht ablegen, wenn sie noch in Bewegung ist. Die Stichsäge nicht einschalten, wenn das Gerät mit der Hand nicht festgehalten ist.**
- **Das Sägeblatt und das zu bearbeitende Material nicht unmittelbar nach der beendeten Arbeit berühren.** Diese Elemente können stark erhitzt werden und Verbrennungen verursachen.
- **Falls ein untypisches Verhalten oder nicht normale Geräusche des Elektrowerkzeugs festgestellt werden, das Elektrowerkzeug sofort ausschalten und den Stecker von der Steckdose herausziehen.**

- Um eine ausreichende Kühlung des Gerätes zu gewährleisten, dafür sorgen, dass die Lüftungsöffnungen im Gehäuse der Stichsäge frei bleiben.

RICHTIGE BETRIEBUNG UND RICHTIGER EINSATZ VON AKKUMULATOREN

- Der Ladevorgang soll unter Kontrolle des Benutzers verlaufen.
- Vermeiden Sie das Laden des Akkus bei Temperaturen unter 0°C.
- **Zum Laden der Akkumulatoren verwenden Sie nur das vom Hersteller empfohlene Ladegerät.** Das Verwenden eines Ladegeräts, das für einen anderen Akku-Typ geeignet ist, das Brandrisiko darstellt.
- **Wird der Akku nicht gebraucht, lagern Sie ihn fern von metallischen Gegenständen wie Papierklammern, Münzen, Nägel, Schrauben oder andere kleine Metallelemente, die die Klemmen des Akkus kurzschließen können.** Der Kurzschluss der Akku-Klemmen kann zu Verbrennungen oder Brand führen.
- **Im Falle einer Beschädigung und/oder einer unsachgemäßen Verwendung des Akkus kann zu einer Freisetzung von Gasen kommen. Lüften Sie den Raum, bei Beschwerden konsultieren Sie einen Arzt.** Durch Gase können die Atemwege beschädigt werden.
- **Unter den extremen Bedingungen kann es zu einer Leckage der Akku-Flüssigkeit kommen. Die aus dem Akkumulator austretende Flüssigkeit kann Reizungen oder Verbrennungen verursachen.** Falls eine Leckage festgestellt wird, soll der Benutzer folgendermaßen vorgehen:
 - die Flüssigkeit vorsichtig mit einem Lappen wischen. Den Augen- und Hautkontakt vermeiden.
 - falls es zu dem Hautkontakt kommt, ist die betroffene Körperstelle sofort reichlich mit sauberem Wasser zu spülen, die Flüssigkeit eventuell mit einer milden Säure wie Zitronensaft oder Essig zu neutralisieren.
 - beim Augenkontakt die Augen sofort reichlich mit sauberem Wasser mindestens 10 Minuten lang spülen und Arzt aufsuchen.
- **Beschädigter bzw. veränderter Akku darf nicht verwendet werden.** Beschädigte oder veränderte Akkus können unvorhersehbar funktionieren und in der Folge zum Feuer, zur Explosion oder Verletzungen führen.
- Lassen Sie keine Feuchtigkeit bzw. kein Wasser auf den Akkumulator einwirken.
- Halten Sie stets den Akku von Wärmequellen fern. Lassen Sie den Akku nicht für eine längere Zeit in einer Umgebung, in der Hitze (Stellen mit direkter Sonneneinstrahlung, in der Nähe von Heizkörpern oder da, wo die Temperatur 50°C übersteigt) herrscht.
- **Den Akku keinem Feuer bzw. keinen hohen Temperaturen aussetzen.** Das Einwirken von Feuer bzw. Temperatur von über 130°C kann zur Explosion führen.

ACHTUNG! Die Temperatur von 130°C kann als 265°F angegeben werden.

- **Sämtliche Ladeanweisungen einhalten. Den Akku bei Temperaturen, die über den in der Nennwert-Tabelle in der Anweisung genannten Bereich hinausgehen, nicht laden.** Das nicht geeignete Laden oder die Temperaturen außerhalb des angegebenen Bereichs können den Akku beschädigen und die Feuergefahr erhöhen.

AKKUS REPARIEREN

- **Beschädigte Akkus dürfen nicht repariert werden.** Mit der Reparatur des Akkus nur den Hersteller oder eine autorisierte Servicestelle beauftragen.
- **Den verbrauchten Akkumulator an eine geeignete Stelle bringen, die sich mit der Entsorgung von Gefahrstoffen befasst.**

SICHERHEITSHINWEISE IN BEZUG AUF DAS LADEGERÄT

- Lassen Sie keine Feuchtigkeit bzw. kein Wasser auf das

Ladegerät einwirken. Das Eindringen von Wasser ins Ladegerät erhöht das Risiko eines Stromschlages. Das Ladegerät kann nur in trockenen Räumen verwendet werden.

- Vor jeder Bedienungstätigkeit oder Reinigung des Ladegerätes trennen Sie es von der Netzspannung.
- **Verwenden Sie kein Ladegerät, das auf brennbaren Materialien (z.B. Papier, Textilien) oder in der Nähe von brennbaren Stoffen gelegt ist.** Aufgrund der Erhöhung der Temperatur des Ladegeräts während des Ladevorgangs besteht die Gefahr eines Brands.
- **Vor jedem Gebrauch überprüfen Sie den Zustand des Ladegeräts, des Kabels und des Steckers.** Im Falle von Schäden — verwenden Sie das Ladegerät nicht mehr. **Versuchen Sie nicht, das Ladegerät zu zerlegen.** Lassen Sie alle Instandsetzungen durch eine autorisierte Kundendienstwerkstatt ausführen. Eine unsachgemäß durchgeführte Montage des Ladegeräts kann zu einem Stromschlag oder Brand führen.
- Kinder und körperlich, seelisch oder geistig behinderte Personen und anderen Personen, deren Erfahrung oder Wissen nicht ausreichend ist, um das Ladegerät unter Einhaltung von allen Sicherheitsbestimmungen zu bedienen, sollten das Ladegerät ohne Aufsicht einer verantwortlichen Person nicht bedienen. Anderenfalls besteht die Gefahr, dass das Gerät nicht sachgemäß bedient wird und es in Folge dessen zu Verletzungen kommen kann.
- **Ziehen Sie stets den Netzstecker aus der Steckdose, wenn das Ladegerät nicht im Gebrauch ist.**
- **Sämtliche Ladeanweisungen einhalten. Den Akku bei Temperaturen, die über den in der Nennwert-Tabelle in der Anweisung genannten Bereich hinausgehen, nicht laden.** Das nicht geeignete Laden oder die Temperaturen außerhalb des angegebenen Bereichs können den Akku beschädigen und die Feuergefahr erhöhen.

LADEGERÄT REPARIEREN

- **Beschädigtes Ladegerät darf nicht repariert werden.** Mit der Reparatur des Ladegeräts nur den Hersteller oder eine autorisierte Servicestelle beauftragen.
- **Das verbrauchte Ladegerät an eine geeignete Stelle bringen, die sich mit der Entsorgung derartiger Abfälle befasst.**

ACHTUNG! Das Gerät ist für den Betrieb in Innenräumen bestimmt.

Obwohl eine sichere Konstruktion, Sicherheitseinrichtungen und zusätzliche Schutzeinrichtungen eingesetzt werden, besteht stets das Restrisiko einer Verletzung beim Betrieb der Vorrichtung.

Die Lithium-Ionen-Akkus können herausfließen, sich entzünden oder explodieren, falls sie auf hohe Temperaturen erhitzt werden bez. falls es zu einem Kurzschluss kommt. Die Akkus dürfen deswegen an heißen und sonnigen Tagen im Auto nicht aufbewahrt werden. Der Akku darf nicht geöffnet werden. Die Lithium-Ionen-Akkus enthalten elektronische Sicherungseinrichtungen, deren Beschädigung das Entflammen oder die Explosion des Akkus verursachen kann.

Erläuterung zu den eingesetzten Piktogrammen



1. Die Betriebsanleitung durchlesen und die darin enthaltenen Warnhinweise und Sicherheitshinweise beachten!
2. Schutzbrille und Gehörschutz tragen.
3. Bei der Arbeit eine Schutzmaske tragen.
4. Das Gerät von Kindern fernhalten.
5. Das Gerät vor Regen schützen.
6. In Räumen betreiben. Vor Feuchte und Wasser schützen.
7. Vorsicht – heiße Elemente!
8. Schutzhandschuhe tragen.
9. Recycling.
10. Zweite Schutzklasse.
11. Getrennt sammeln.
12. Akkuzellen nicht ins Feuer legen.
13. Gefährlich für die aquatische Umwelt.
14. Nicht über 50°C erhitzen lassen.

AUFBAU UND ANWENDUNG

Die Stichsäge ist ein manuelles akkubetriebenes Gerät. Es wird mit einem Gleichstrom-Kommutatormotor angetrieben. Dieses Gerät ist für einfaches Trennschneiden, Bahnschneiden und Ausschneiden in Holz, holzähnlichen Werkstoffen und Kunststoffen und Metallen (vorausgesetzt, es wird ein geeignetes Sägeblatt eingesetzt) bestimmt.

Der Anwendungsbereich dieses Werkzeugs umfasst die Ausführung von Sanierungs- und Bauarbeiten und aller Arbeiten, die von Heimwerker selbst durchgeführt werden.

! Nichtbestimmungsgemäße Verwendung des Gerätes ist nicht zugelassen.

BESCHREIBUNG DER SEITEN MIT GRAPHIKEN

Die unten angeführte Nummerierung bezieht sich auf die Elemente des Gerätes, die auf den Seiten mit Graphiken dargestellt werden.

1. Taste für Schalterverriegelung
2. Hauptschalter

3. Adapter
4. Fußplatte
5. Regler für Pendelbewegung
6. Sägeblattaufnahme
7. Führungsrolle
8. Schrauben für parallele Führungsverriegelung
9. Schutzstange
10. Abdeckung
11. Beleuchtung
12. Akku-Spannknopf
13. Akku
14. Ladegerät
15. LED-Dioden
16. Taste der Akku-Ladezustandsanzeige
17. Akku-Ladezustandsanzeige (LED-Diode)
18. Parallele Führung

* Es können Unterschiede zwischen der Abbildung und dem Produkt auftreten

BESCHREIBUNG DER VERWENDETEN GRAPHISCHEN ZEICHEN



ACHTUNG



WARNUNG



MONTAGE/EINSTELLUNGEN



INFORMATION

AUSSTATTUNG UND ZUBEHÖR

1. Sechskantschlüssel - 1 St.
2. Parallele Führung - 1 St.

VORBEREITUNG AUF DEN EINSATZ

AKKU HERAUSNEHMEN / EINLEGEN



- Der Akku-Befestigungsknopf (12) drücken und den Akku (13) herausnehmen (**Abb. A**).
- Den aufgeladenen Akku (13) in die Aufnahme im Handgriff bis zu einem hörbaren Einrasten des Akku-Befestigungsknopfs (12) einschieben.

AKKU LADEN



Das Gerät wird mit dem Akkumulator im teilweise aufgeladenen Zustand geliefert. Die optimalen Umgebungstemperaturen zum Laden des Akkus liegen zwischen 4–40°C. Ein neuer Akku oder ein Akku, der eine längere Zeit nicht im Gebrauch war, wird seine volle Versorgungsleistung nach ca. 3–5 Auf- und Entladungszyklen erreichen.



- Den Akku (13) vom Gerät (**Abb. A**) herausnehmen.
- Das Ladegerät an die Netzsteckdose (230 V AC) anschließen.
- Den Akku (13) ins Ladegerät (14) (**Abb. B**) einlegen. Prüfen Sie den Akku auf richtigen Sitz (eingeschoben bis zum Anschlag).



Nach dem Anschließen des Ladegerätes an die Netzsteckdose (230 V AC) leuchtet die grüne Diode (15) am Ladegerät auf und signalisiert damit, dass die Spannung anliegt.

Nach dem Hineinlegen des Akkus (13) ins Ladegerät (14) leuchtet die rote LED-Diode (15) am Ladegerät auf, die signalisiert, dass der Ladevorgang des Akkus läuft.

Gleichzeitig leuchten die grünen LED-Dioden (17) in unterschiedlicher Reihenfolge (siehe Beschreibung unten).

• **Das pulsierende Leuchten aller LED-Dioden** bedeutet, dass der Akku entladen ist und aufgeladen werden muss.

• Falls **2 Dioden pulsierend leuchten**, signalisiert es, dass der Akku teilweise entladen ist.

• Falls **1 LED-Diode pulsierend leuchtet**, signalisiert es einen hohen Akku-Ladezustand.

 Wird der Akku aufgeladen, leuchtet die grüne LED-Diode (15) am Ladegerät und alle LED-Dioden der Ladezustandsanzeige des Akkus (17) dauernd. Nach einiger Zeit (ca. 15 Sekunden) erlöschen die LED-Dioden der Ladezustandsanzeige des Akkus (17).

 **Laden Sie den Akku nicht länger als 8 Stunden.** Die Überschreitung dieser Ladezeit kann zur Beschädigung von Akkuzellen führen. Das Ladegerät schaltet automatisch nach dem vollständigen Aufladen des Akkus aus. Die grüne Diode am Ladegerät wird weiter leuchten. Die LED-Dioden der Ladezustandsanzeige des Akkus erlöschen nach einiger Zeit. Trennen Sie die Ladestation von der Netzspannung vor dem Herausnehmen des Akkus aus dem Ladegerät. Vermeiden Sie kurze nacheinander folgende Ladevorgänge. Nach kurzzeitiger Beanspruchung des Gerätes laden Sie die Akkus nicht erneut. Eine wesentliche Verkürzung der Zeit zwischen den notwendigen Ladevorgängen zeugt davon, dass der Akku verbraucht ist und ausgetauscht werden muss.

 Beim Laden werden die Akkus heiß. Keine Arbeiten unmittelbar nach dem Laden ausführen – Abwarten bis der Akku Raumtemperatur erreicht. Dies wird die Beschädigung des Akkus verhindern.

AKKU-LADEZUSTANDSANZEIGE

 Der Akku ist mit einer Akku-Ladezustandsanzeige (3 LED-Dioden) (17) ausgestattet. Um den Akku-Ladezustand zu prüfen, drücken Sie die Taste der Akku-Ladezustandsanzeige (13) (Abb. C). Das Aufleuchten aller Dioden signalisiert einen hohen Akku-Ladezustand. Leuchten 2 Dioden, bedeutet es, dass der Akku teilweise entladen ist. Das Leuchten nur einer Diode bedeutet, dass der Akku entladen ist und aufgeladen werden muss.

FÜHRUNG ZUM PARALLELSCHNEIDEN MONTIEREN

 Die Führung für das parallele Schneiden kann an der linken oder rechten Seite des Gerätes angebracht werden.

- Die Schrauben der parallelen Führung (8) lösen.
- Die Leiste der parallelen Führung (18) in die Fußplatte (4) einschieben, den gewünschten Abstand (mit der Skala) einstellen und anbringen, dazu die Schrauben der Verriegelung der parallelen Führung (8) anziehen (Abb. D).

 Die Leiste der parallelen Führung soll nach unten zeigen.

 Die parallele Führung (18) kann ebenfalls zum Schrägschneiden im Bereich von 0° bis 45° eingesetzt werden.

SÄGEBLATT SPANNEN

 Die Montage und der Austausch des Sägeblattes erfolgt ohne Werkzeuge.

Sägeblatt montieren

- Den Regler für Pendelbewegung (5) in die Position „III“ bringen und die Abdeckung (10) schwenken.
- Das Sägeblatt in die Sägeblattaufnahme (6) bis zum Anschlag einschieben (die Zähne des Sägeblattes sollen nach vorne zeigen) (Abb. E).

Wichtig! Dabei ist darauf zu achten, dass das Sägeblatt richtig in der Führungsrolle (7) sitzt.

Sägeblatt demontieren

- Den Regler für Pendelbewegung (5) in die Position „III“ bringen und die Abdeckung (10) schwenken.
- Den Hebel der Sägeblattaufnahme (6) nach oben ziehen und das Sägeblatt (Abb. E) herauschieben.
- Den Hebel der Sägeblattaufnahme (7) loslassen.

 Die mit dem T-Spannsystem ausgerüsteten Sägeblätter (in der Abb. C dargestellt) verwenden.

STAUBABFÜHRUNG

 Um den Staub von der Oberfläche des Werkstücks besser zu entfernen, ist die Stichsäge mit ihrem eigenen Staubblas- und Staubabführungssystem ausgestattet, das die Schneidefläche reinigt. Das Staubblas- und Staubsaugsystem arbeitet effizienter, wenn die Schutzabdeckung nach unten geschwenkt ist.

- Den Adapter (3) bis zum Anschlag in die Fußplatte (4) (Abb. G) hineinschieben.
- Den Absaug Schlauch des Staubabsaugsystems an den Adapter (3) anschließen.
- Zum Demontieren des Adapters ist das Montageverfahren umgekehrt anzuwenden.

BETRIEB/EINSTELLUNGEN

EIN-/AUSSCHALTEN

 Das Gerät ist mit dem Schalterverriegelungsknopf (1) ausgestattet, der vor einem versehentlichen Start des Werkzeugs schützt. Die Sicherheitstaste befindet sich auf den beiden Seiten des Gerätegehäuses.

Einschalten

- Ein Ende der Taste der Schalterverriegelung (1) drücken und in dieser Position gedrückt halten (Abb. H).
- Die Taste des Schalters (2) (Abb. I) drücken.
- Nach der Inbetriebnahme des Gerätes kann die Taste der Schalterverriegelung (1) losgelassen werden.

Ausschalten

- Die Freigabe der Taste des Hauptschalters (2) bringt das Gerät zum Stoppen.
- Mit der Druckkraft auf die Taste des Schalters (5) wird der Bereich der Betriebsgeschwindigkeit des Gerätes geregelt.

 Jedes Betätigen des Hauptschalters (2) bewirkt das Leuchten der LED-Diode (11), die den Arbeitsbereich beleuchtet.

PENDELBEWEGUNG DES SÄGEBLATTES REGULIEREN

 Neben der Regulierung der hin- und hergehenden Bewegung ermöglicht die verfügbare Regulierung der Pendelbewegung des Sägeblattes ermöglicht auch eine bessere Anpassung von Betriebsparametern der Stichsäge an die Anforderungen des bearbeiteten Materials. Die Pendelbewegung wird hubartig mit dem Regler der Pendelbewegung (5) innerhalb des Regelungsbereichs von 0 bis 3 reguliert (Abb. K). Die Auswahl des günstigsten Hubs der Pendelbewegung für einzelne Stoffe gibt die unten angeführte Tabelle an.

Metallblech allgemein: 0	Stahlblech: 0 – 1
Alu-Blech: 1 – 2	Kunststoff: 1 – 2
Sper Holz: 0 – 1	Holz: 1 - 3

 Beim Einsatz des messerartigen Sägeblattes ist der Regler der Pendelbewegung auf 0 zu stellen. Bei der Bearbeitung von Metall ist das Schmieren empfohlen.

FUSSPLATTE BEIM SCHRÄGSCHNEIDEN REGULIEREN

 Mit der regulierbaren Fußplatte der Stichsäge kann der Schrägschnitt im Bereich von 0° bis 45° (beiderseits) ausgeführt werden.

- Den Adapter (3) aus der Fußplatte (4) herausnehmen (Abb. G).
- Die Befestigungsschraube der Fußplatte (4) mit dem Sechskantschlüssel lösen.
- Die Fußplatte (4) nach vorne verschieben und nach links oder rechts (im Bereich bis zu 45°) neigen.
- Die Fußplatte (4) im gewünschten Winkel einstellen, nach hinten verschieben und sichern, dazu die Befestigungsschraube (Abb. L) nachziehen.

i Mit der Winkelskala an der Fußplatte kann der Winkel von 0°, 15°, 30° oder 45° (links oder rechts) eingestellt werden. Nach der Regulierung ist der Sechskantschlüssel stets in der dafür bestimmten Ablage aufzubewahren.

SCHNEIDEN

- Den Vorderteil der Fußplatte (4) flach auf das Werkstück legen, sodass das Sägeblatt das Werkstück nicht berührt.
- Betätigen Sie die Stichsäge und abwarten, bis die geeignete Geschwindigkeit erreicht wird.
- Die Stichsäge langsam verschieben, dabei das Sägeblatt an der vorher bestimmten Schneidlinie schieben.
- Beim Bogenschneiden ist die Stichsäge sehr fein zu führen.

i Führen Sie den Schnitt gleichmäßig aus und beachten dabei, dass die Stichsäge nicht überlastet wird. Beim übermäßigen Andrücken auf das Sägeblatt wird die Pendelbewegung gebremst, was sich dann negativ auf die Schneidleistung auswirken wird. Fall Sie einen Schnitt im leichten Bogen auszuführen haben, reduzieren Sie die Pendelbewegung oder schalten Sie sie komplett aus.

i Liegt die gesamte Fußfläche der Stichsäge beim Betrieb an die Oberfläche des Werkstücks nicht an, sondern darüber angehoben ist, so besteht die Gefahr des Rückschlags bzw. des Sägeblattbruchs.

ÖFFNUNG IM WERKSTÜCK AUSSCHNEIDEN

- Im Werkstück eine Öffnung mit dem Durchmesser von 10 mm bohren.
- Das Sägeblatt in die Öffnung einführen und mit dem Ausschneiden beginnen.

METALL DURCHSCHNEIDEN / SÄGEBLATTARTEN

i Zum Durchtrennen von Metall geeignete Sägeblätter mit größerer Zahnanzahl verwenden.

Beim Durchtrennen von Metall ein entsprechendes Schmiermittel (Schneidöl) einsetzen. Das Durchschneiden von Metall ohne Schneidöl führt zum vorzeitigen Verschleiß des Sägeblattes. Die unten angeführte Tabelle gibt die Auswahl der günstigsten Sägeblätter an:

Zahnanzahl pro Zoll	Länge des Sägeblattes	Anwendungsbereich
24	80 mm	Weicher Stahl, Nichteisenmetalle.
14		Nichteisenmetalle, Kunststoffe.
9		Holz, Sperrholz.

- Nur geeignete und scharfe Sägeblätter verwenden.
- Keine Sägeblätter mit beschädigter Aufnahme verwenden.
- Geeignete Arten von Sägeblättern einsetzen.

BEDIENUNG UND WARTUNG

! Vor allen Montage-, Einstellungs-, Reparatur- oder Bedienungsarbeiten den Akku vom Gerät herausnehmen.

WARTUNG UND AUFBEWAHRUNG

- Es wird empfohlen, das Gerät direkt nach jedem Gebrauch zu reinigen.
- Zum Reinigen kein Wasser oder keine anderen Flüssigkeiten verwenden.
- Das Gerät ist mit einem trockenen Lappen zu wischen oder mit Druckluft mit niedrigem Druckwert durchzublasen.
- Keine Reinigungs- oder Lösungsmittel verwenden, denn sie können die Kunststoffteile beschädigen.
- Die Lüftungsschlitze der Motorstichsäge regelmäßig reinigen, um die Überhitzung des Motors zu vermeiden. Die Reinigung von

Lüftungsöffnungen durch Einschleiben von scharfen Elementen wie Schraubendrehern usw. ist nicht zugelassen.

- Es wird empfohlen, die Führungsrolle regelmäßig zu schmieren. Ein an dieser Stelle verwendete Öltropfen wird die Lebensdauer der Rolle verlängern.
- Beim übermäßigen Funken am Kommutator ist eine Fachkraft mit der Prüfung des Zustandes der Motor-Kohlebürsten zu beauftragen.
- Das Gerät in einem trockenen Ort, außerhalb der Reichweite von Kindern aufbewahren.
- Das Gerät ist mit herausgenommenem Akku aufzubewahren.

i Alle Störungen sind durch den autorisierten Kundendienst des Herstellers zu beheben.

TECHNISCHE PARAMETER

NENNWERTE

Stichsäge		Parameter	Wert
Spannung des Akkumulators			18 V DC
Anzahl der Zyklen des Sägeblattes (ohne Belastung)			0-2400 min ⁻¹
Max. Dicke des Werkzeugs	Holz		80 mm
	Metall		10 mm
Hub Sägeblatt			25 mm
Schutzklasse			III
Masse			1,700 kg
Baujahr			2020

Akkumulator aus dem Graphite Energy+-System

Parameter	Wert	
Akkumulator	58G001	58G004
Voltage akku	18 V DC	18 V DC
Typ des Akkumulators	Li-Ion	Li-Ion
Akku-Kapazität	2000 mAh	4000 mAh
Umgebungstemperaturbereich	4°C – 40°C	4°C – 40°C
Ladezeit beim Laden mit einem Ladegerät 58G002	1 h	2 h
Masse	0,400 kg	0,650 kg
Baujahr	2020	2020

Ladegerät aus dem Graphite Energy+ System

Parameter	Wert
Ladegerättyp	58G002
Versorgungsspannung	230 V AC
Versorgungsfrequenz	50 Hz
Ladespannung	22 V DC
Max. Ladestrom	2300 mA
Umgebungstemperaturbereich	4°C – 40°C
Akku-Ladezeit 58G001	1 h
Akku-Ladezeit 58G004	2 h
Schutzklasse	II

Masse	0,300 kg
Baujahr	2020



LÄRM- UND SCHWINGUNGSANGABEN

Informationen über Lärm und Vibrationen

Der Lärmpegel wie der Schalldruckpegel L_{pA} und Schalleistungspegel L_{WA} und die Messunsicherheit K, sind unten in der Anleitung nach EN 60745 angegeben.

Die Vibrationswerte a_h und die Messunsicherheit K wurden nach der Norm EN 60745 unten angegeben.

Der in dieser BA unten angegebene Vibrationspegel wurde gemäß dem in der Norm EN 60745 bestimmten Messverfahren gemessen und kann zum Vergleich der Elektrowerkzeuge verwendet werden. Er kann auch für eine vorläufige Einschätzung der Vibrationsbelastung verwendet werden.

Der angegebene Vibrationspegel ist repräsentativ für standardmäßige Anwendungen des Elektrowerkzeugs. Der Vibrationspegel kann sich ändern, wenn das Elektrowerkzeug für andere Anwendungen oder mit anderen Arbeitswerkzeugen verwendet wird bzw. nicht ausreichend gewartet wird. Die oben genannten Gründe können zu einer erhöhten Exposition gegenüber Vibrationen während der gesamten Arbeitszeit führen. Um genau die Vibrationsbelastung einzuschätzen, sind Perioden, in den das Elektrowerkzeug abgeschaltet ist oder eingeschaltet ist, aber nicht gebraucht, ebenfalls zu berücksichtigen. Dadurch kann sich die Exposition gegenüber Vibrationen als viel niedriger erweisen. Zusätzliche Sicherheitsmaßnahmen vornehmen, um den Benutzer vor den Auswirkungen von Vibrationen beispielsweise durch die Wartung des Elektrowerkzeugs und der Arbeitswerkzeuge, die Sicherung der richtigen Temperatur der Hände, die richtige Arbeitsorganisation, zu schützen.

Schalldruckpegel: $L_{pA} = 79,4$ dB (A), $K = 3$ dB (A)

Schalleistungspegel: $L_{WA} = 90,4$ dB (A), $K = 3$ dB (A)

Wert der Schwingungsbeschleunigung: $11,18$ m/s² $K = 1,5$ m/s²

UMWELTSCHUTZ



Werfen Sie elektrisch betriebene Produkte nicht in den Hausmüll, sondern einer umweltgerechten Wiederverwertung zuführen. Fragen Sie den Vertreiber oder lokale Verwaltung nach Informationen über die Entsorgung. Elektro- und Elektronik-Altgeräte enthalten Substanzen, die für die Umwelt nicht neutral sind. Das der Wiederverwertung nicht zugeführte Gerät stellt eine potentielle Gefahr für die Umwelt und Gesundheit der Menschen dar.

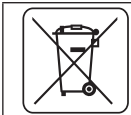

Li-Ion

Akkumulatoren/Batterien nicht in den Hausmüll, Feuer bzw. Wasser werfen. Beschädigte bzw. Verbrauchte Akkumulatoren sind ordnungsgemäß in Übereinstimmung mit der gültigen Richtlinie über die Entsorgung von Batterien und Akkumulatoren zu recyceln.

* Änderungen vorbehalten.

„Grupa Topex Spółka z ograniczoną odpowiedzialnością“ Spółka komandytowa mit Sitz in Warschau, ul. Pograniczna 2/4 (nachfolgend: „Grupa Topex“) teilt mit, dass alle Urheberrechte auf den Inhalt der vorliegenden Betriebsanleitung (nachfolgend: „Betriebsanleitung“), darunter u. a. derer Text, Bilder, Schemata, Zeichnungen, sowie Anordnung, ausschließlich Grupa Topex angehören und laut Gesetz über das Urheberrecht und verwandte Rechte vom 4. Februar 1994 (GBL 2006 Nr. 90 Pos. 631 mit späteren Änderungen) rechtlich geschützt werden. Das Kopieren, Verarbeiten, Veröffentlichungen sowie Modifizieren der gesamten Betriebsanleitung bzw. derer Einzelelemente für kommerzielle Zwecke ohne Einwilligung von Grupa Topex in Schriftform ist streng verboten und kann zivil- und strafrechtlich verfolgt werden.

RU ПЕРЕВОД ОРИГИНАЛЬНОЙ ИНСТРУКЦИИ ПО ЭКСПЛУАТАЦИИ

АККУМУЛЯТОРНАЯ НОЖОВОЧНАЯ ПИЛА (ЛОБЗИК) 58G011

ВНИМАНИЕ: ПЕРЕД НАЧАЛОМ ЭКСПЛУАТАЦИИ ЭЛЕКТРОИНСТРУМЕНТА СЛЕДУЕТ ВНИМАТЕЛЬНО ПРОЧИТАТЬ ДАННУЮ ИНСТРУКЦИЮ И СОХРАНИТЬ В КАЧЕСТВЕ СПРАВОЧНОГО МАТЕРИАЛА.

СПЕЦИАЛЬНЫЕ ТРЕБОВАНИЯ ПО БЕЗОПАСНОСТИ

СПЕЦИАЛЬНЫЕ ТРЕБОВАНИЯ БЕЗОПАСНОСТИ ПРИ РАБОТЕ С ЛОБЗИКОМ

- **Удерживайте электроинструмент за изолированные поверхности захвата, поскольку режущий инструмент при работе может прикоснуться к скрытой проводке.** При прикосновении режущего инструмента к находящемуся под напряжением проводу открытые металлические части электроинструмента могут попасть под напряжение и вызвать поражение оператора электрическим током.
- **Держите руки на безопасном расстоянии от зоны распила. Не суйте руки под распиливаемую заготовку.** При контакте с пыльным полотном можно пораниться.
- **После завершения работы выключите лобзик. Пильное полотно можно вынуть из распиливаемой заготовки только после его полной остановки.** Благодаря этому вы предотвратите отскок и сможете безопасно отложить электроинструмент в сторону.
- **Пользуйтесь неповрежденными пыльными полотнами, в безупречном техническом состоянии.** Изогнутые и неострые пыльные полотна могут повлиять на качество распила, сломаться, либо вызвать отдачу.
- **Пыль некоторых пород древесины или некоторых металлов может быть опасна для здоровья, а также может вызывать аллергическую реакцию, заболевание дыхательной системы либо онкологическое заболевание.**
 - во время распила используйте пылезаститными масками для защиты дыхательных путей от образующейся пыли.
 - во время распила древесины подключайте вытяжку пыли.
 - заботьтесь о хорошей вентиляции на рабочем месте.
- **Запрещается распиливать ножовочной пилой водопроводные трубы.** Вследствие повреждения водопроводных труб может быть причинен имущественный ущерб, а также возможно поражение электрическим током.
- Чтобы избежать контакта электроинструмента с гвоздями, винтами и другими твердыми предметами, перед началом работы тщательно осмотрите обрабатываемый материал.
- Запрещается распиливать материал, размеры которого (толщина) превышают размеры, указанные в технических характеристиках электроинструмента.
- Держите лобзик, захватив рукоятку всей ладонью.
- Перед включением лобзика убедитесь, что он не прикасается к обрабатываемому материалу.
- Запрещается прикасаться рукой к находящимся в движении деталям электроинструмента.
- Запрещается откладывать в сторону лобзик, если он продолжает работать. Запрещается включать лобзик, не взяв его в руку.
- **Запрещается прикасаться к пыльному полотну или обрабатываемому материалу сразу после завершения**

работы. Эти элементы могут сильно нагреться и вызвать ожоги.

- Если электроинструмент издает во время работы странный звук или не работает надлежащим образом, его необходимо выключить – отпустить кнопку включения и вынуть вилку из розетки.
- Для обеспечения правильного охлаждения, не следует закрывать вентиляционные отверстия в корпусе лобзика.

ПРАВИЛЬНОЕ ОБСЛУЖИВАНИЕ И ЭКСПЛУАТАЦИЯ АККУМУЛЯТОРНЫХ БАТАРЕЙ

- Пользователь должен контролировать процесс заряда аккумуляторной батареи.
- Не заряжайте аккумуляторную батарею при температуре ниже 0 °C.
- **Заряжайте аккумуляторную батарею только зарядным устройством, рекомендованным изготовителем.** Зарядное устройство, пригодное для одного типа аккумуляторной батареи, может создавать риск пожара при применении с другим типом аккумуляторной батареи.
- Когда аккумуляторная батарея не используется, держите ее на безопасном расстоянии от металлических предметов, таких как скрепки, монеты, ключи, гвозди, винты или иные мелкие металлические предметы, которые могут замкнуть клеммы аккумуляторной батареи. Короткое замыкание клемм аккумуляторной батареи может вызвать ожоги или пожар.
- В случае повреждения и неправильной эксплуатации из аккумуляторной батареи могут выделяться газы. Следует проверить помещение, а в случае недопомогания обратиться к врачу. Газы могут повредить дыхательные пути.
- При небрежном обращении из аккумуляторной батареи может вытекать жидкость. Вытекающая из аккумуляторной батареи жидкость может вызвать раздражение или ожоги. В таком случае следует действовать как описано ниже:
 - осторожно удалите жидкость тряпкой. Избегайте попадания жидкости на кожу или в глаза.
 - в случае контакта жидкости с кожей, поврежденное место обильно промойте водой, можно нейтрализовать жидкость неагрессивной кислотой, например, лимонным соком или уксусом.
 - в случае попадания жидкости в глаза, обильно промойте глаза водой в течение 10 минут и обратитесь к врачу.
- Не пользуйтесь поврежденной или модифицированной аккумуляторной батареей. Поврежденные или модифицированные аккумуляторные батареи могут вести себя непредсказуемо, привести к пожару, взрыву, либо создать опасность телесных повреждений.
- Не подвергайте аккумуляторную батарею воздействию влаги или воды.
- Держите аккумуляторную батарею на безопасном расстоянии от источника тепла. Запрещается оставлять аккумуляторную батарею на длительное время в местах воздействия высоких температур (под прямыми солнечными лучами, вблизи обогревателей или там, где температура превышает 50 °C).
- Не подвергайте аккумуляторную батарею воздействию огня или чрезмерно высокой температуры. Воздействие огня или температуры выше 130°C может вызвать взрыв.

ВНИМАНИЕ! Вместо температуры 130°C может быть указана температура 265 °F.

- Соблюдайте все инструкции по зарядке, запрещается заряжать аккумуляторную батарею при температуре, выходящей за пределы диапазона температур, приведенного в таблице номинальных характеристик в инструкции по эксплуатации. *Неправильная зарядка*

или зарядка с несоблюдением рекомендуемых пределов температур может повредить аккумуляторную батарею и повысить риск возникновения пожара.

РЕМОНТ АККУМУЛЯТОРНЫХ БАТАРЕЙ

- Ни в коем случае не ремонтируйте поврежденные аккумуляторные батареи. Поручайте ремонт аккумуляторной батареи только изготовителю или авторизованной мастерской.
- Отработавшую свой ресурс аккумуляторную батарею следует передать в специальный пункт приема и утилизации опасных отходов данного типа.

УКАЗАНИЯ ПО БЕЗОПАСНОЙ ЭКСПЛУАТАЦИИ ЗАРЯДНОГО УСТРОЙСТВА

- Не подвергайте зарядное устройство воздействию влаги или воды. Попадание воды внутрь зарядного устройства повышает вероятность поражения электрическим током. Зарядное устройство можно использовать только внутри сухих помещений.
- Приступая к каким-либо действиям, связанным с техническим обслуживанием или чисткой зарядного устройства, отключите его от сети.
- Не пользуйтесь зарядным устройством, стоящим на легковоспламеняющихся материалах (например, бумага, текстиль), а также вблизи легковоспламеняющихся веществ. Нагрев зарядного устройства при зарядке создает опасность возникновения пожара.
- Проверяйте техническое состояние зарядного устройства, шнура питания и штепсельной вилки перед каждым использованием. Не пользуйтесь зарядным устройством при наличии повреждений. Не пытайтесь разобрать зарядное устройство. Любой ремонт поручайте авторизованной мастерской. Неправильная сборка зарядного устройства может привести к поражению электрическим током или пожару.
- Зарядное устройство не предназначено для использования лицами (включая детей) с пониженными физическими, чувственными или умственными способностями или при отсутствии у них жизненного опыта или знаний, если они не находятся под контролем или не проинструктированы об использовании устройства лицом, ответственным за их безопасность. В противном случае существует опасность неправильного обращения с зарядным устройством, что может привести к травмам.
- Неиспользуемое зарядное устройство следует отключить от сети.
- Соблюдайте все инструкции по зарядке, запрещается заряжать аккумуляторную батарею при температуре, выходящей за пределы диапазона температур, приведенного в таблице номинальных характеристик в инструкции по эксплуатации. *Неправильная зарядка или зарядка с несоблюдением рекомендуемых пределов температур может повредить аккумуляторную батарею и повысить риск возникновения пожара.*

РЕМОНТ ЗАРЯДНОГО УСТРОЙСТВА

- Ни в коем случае не ремонтируйте поврежденное зарядное устройство. Поручайте ремонт зарядного устройства только изготовителю или авторизованной мастерской.
- Отработавшее свой ресурс зарядное устройство передайте в специальный пункт приема и утилизации опасных отходов данного типа.

ВНИМАНИЕ! Электроинструмент служит для работы внутри помещений.

Несмотря на безопасную конструкцию, предпринятые защитные меры и использование средств защиты, всегда существует некоторый остаточный риск получения травмы во время работы.

Аккумуляторные батареи Li-Ion могут потечь, загореться или взорваться, если будут нагреты до высоких температур или произойдет короткое замыкание. Не храните аккумуляторные батареи в автомобиле в жаркие, солнечные дни. Не вскрывайте аккумуляторные батареи. Аккумуляторные батареи Li-Ion снабжены электронной защитой, повреждение которой может вызвать их возгорание или взрыв.

Расшифровка пиктограмм:



1. Прочитайте инструкцию по эксплуатации, соблюдайте указания и правила техники безопасности, приведенные в инструкции.
2. Носите защитные очки и средства защиты органов слуха.
3. Работайте в защитной маске.
4. Не разрешайте детям прикасаться к оборудованию.
5. Берегите от дождя.
6. Эксплуатируйте внутри помещений, берегите от воды и влаги.
7. Внимание, острые элементы!
8. Пользуйтесь защитными перчатками.
9. Вторичная переработка.
10. Класс защиты II.
11. Селективный сбор отходов.
12. Не бросайте аккумуляторные батареи в огонь.
13. Создает опасность для водной среды.
14. Не нагревайте выше 50 °C.

КОНСТРУКЦИЯ И ПРИМЕНЕНИЕ

Лобзик – это ручной электроинструмент с питанием от аккумуляторной батареи. В качестве привода используется коллекторный электродвигатель постоянного тока. Электроинструмент предназначен для выполнения прямых и криволинейных распилов, а также фигурной резки древесины, материалов на основе древесины, полимерных материалов и металла (при условии использования соответствующего пильного полотна).

Сфера применения лобзика – ремонтно-строительные работы, а также все работы, выполняемые домашними мастерами.



Запрещается применять электроинструмент не по назначению.

ОПИСАНИЕ К ГРАФИЧЕСКИМ ИЗОБРАЖЕНИЯМ

Перечисленная ниже нумерация касается элементов электроинструмента, представленных на страницах с графическими изображениями.

1. Клавиша блокировки включателя
2. Включатель
3. Штуцер
4. Опорная подошва
5. Переключатель-регулятор маятникового движения
6. Патрон пильного полотна
7. Направляющий ролик
8. Винт блокировки параллельной направляющей
9. Защитный стержень
10. Защитный кожух
11. Подсветка
12. Кнопка крепления аккумуляторной батареи
13. Аккумуляторная батарея
14. Зарядное устройство
15. Светодиоды
16. Кнопка сигнализации степени заряда аккумулятора
17. Сигнализация степени заряда аккумулятора (светодиоды).
18. Параллельная направляющая

* Внешний вид приобретенного электроинструмента может незначительно отличаться от изображенного на рисунке

РАСШИФРОВКА ПРЕДУПРЕЖДАЮЩИХ ЗНАКОВ



ВНИМАНИЕ



ПРЕДУПРЕЖДЕНИЕ



СБОРКА/НАСТРОЙКА



ИНФОРМАЦИЯ

ОСНАЩЕНИЕ И ДОПОЛНИТЕЛЬНЫЕ ПРИНАДЛЕЖНОСТИ

1. Штепсельный ключ - 1 шт.
2. Параллельная направляющая - 1 шт.

ПОДГОТОВКА К РАБОТЕ

ВЫЕМКА / КРЕПЛЕНИЕ АККУМУЛЯТОРА



- Нажмите кнопку крепления аккумуляторной батареи (12) и вытащите аккумуляторную батарею (13) (рис. А).
- Вставьте заряженную аккумуляторную батарею (13) в рукоятку до щелчка – чтобы сработала кнопка крепления аккумуляторной батареи (12).

ЗАРЯДКА АККУМУЛЯТОРА



Электроинструмент поставляется в торговую сеть с частично заряженной аккумуляторной батареей. Аккумуляторную батарею заряжайте при температуре окружающей среды от 4°C до 40°C. Новая аккумуляторная батарея, либо аккумуляторная батарея, которая не использовалась в течение длительного времени, достигнет своей номинальной емкости после 3-5 циклов заряда и разряда.



- Выньте аккумуляторную батарею (13) из электроинструмента (рис. А).

- Подключите зарядное устройство к электрической сети (230 В АС).

- Вставьте аккумуляторную батарею (13) в зарядное устройство (14) (рис. В). Проверьте правильное положение аккумуляторной батареи (она должна быть вставлена до конца).

i После включения зарядного устройства в розетку (230 В АС) загорится зеленый светодиод (15) зарядного устройства, который сигнализирует о наличии напряжения.

После того, как аккумуляторная батарея (13) будет вставлена в зарядное устройство (14), загорится красный светодиод (15) зарядного устройства, который сигнализирует о том, что идет процесс зарядки аккумуляторной батареи.

Зеленые светодиоды, сигнализирующие о степени заряда аккумуляторной батареи (17), включаются одновременно – свечение пульсирующее, комбинация их свечения разная (см. описание ниже).

- **Пульсируют все светодиоды** – это означает, что заряд на исходе и аккумуляторная батарея требует зарядки.
- **Светятся 2 светодиода** – это означает частичную разрядку.
- **Пульсирующее свечение 1 светодиода** – это свидетельствует о высоком уровне заряда аккумулятора.

i После зарядки аккумуляторной батареи светодиод (15) зарядного устройства загорается зеленым цветом, а все светодиоды, сигнализирующие о степени заряда аккумуляторной батареи (17), светят непрерывно. Через некоторое время (порядка 15 секунд) светодиоды, сигнализирующие о степени заряда аккумуляторной батареи (17), гаснут.

! Продолжительность процесса зарядки аккумуляторной батареи не должна превышать 8 часов. Превышение данного времени может вызвать повреждение аккумуляторов батареи. Зарядное устройство не выключается автоматически после полной зарядки аккумуляторной батареи. Зеленый светодиод зарядного устройства будет продолжать светить. Светодиоды, сигнализирующие о степени заряда, погаснут через некоторое время. Отключите питание перед выемкой аккумуляторной батареи из зарядного устройства. Избегайте коротких и частых подзарядок. Не подзаряжайте аккумуляторную батарею после кратковременного использования электроинструмента. Существенное сокращение времени работы аккумуляторной батареи между подзарядками свидетельствует об ее износе и необходимости замены.

i Во время зарядки аккумуляторные батареи очень сильно нагреваются. Не начинайте работу сразу после завершения процесса зарядки – дайте аккумуляторной батарее остыть до комнатной температуры. Это защитит аккумуляторную батарею от повреждения.

СИГНАЛИЗАЦИЯ СТЕПЕНИ ЗАРЯДА АККУМУЛЯТОРНОЙ БАТАРЕИ

i Аккумуляторная батарея оснащена сигнализацией степени заряда (3 светодиода) (17). Чтобы проверить степень заряда аккумуляторной батареи, следует нажать кнопку степени заряда аккумуляторной батареи (13) (рис. С). Свечение всех светодиодов свидетельствует о высоком уровне заряда аккумуляторной батареи. Свечение 2 светодиодов означает частичную разрядку. Свечение только 1 светодиода означает, что заряд на исходе и аккумуляторная батарея требует зарядки.

КРЕПЛЕНИЕ НАПРАВЛЯЮЩЕЙ ДЛЯ ПАРАЛЛЕЛЬНОГО РАСПИЛА

i Параллельную направляющую можно закреплять с правой и левой стороны электроинструмента.

- Ослабьте винты блокировки параллельной направляющей (8).
- Вставьте планку направляющей (18) в отверстия в опорной подошве (4), задайте требуемое расстояние (с помощью шкалы) и закрепите, затягивая винты блокировки параллельной направляющей (8) (рис. Д).

i Планка параллельной направляющей должна быть направлена вниз.

i Параллельную направляющую (18) можно использовать для наклонного распила в диапазоне от 0° до 45°.

КРЕПЛЕНИЕ ПИЛЬНОГО ПОЛОТНА

i Для крепления и замены пильного полотна никакой инструмент не требуется.

Крепление пильного полотна

- Поставьте переключатель маятникового движения (5) в позицию «III» и поднимите кожух (10).
- Вставьте пильное полотно в патрон пильного полотна до упора (6) (зубья пильного полотна должны смотреть вперед) (рис. Е).

Внимание! Обратите внимание на правильную установку пильного полотна в направляющем ролике (7).

Демонтаж пильного полотна

- Поставьте переключатель маятникового движения (5) в позицию «III» и поднимите кожух (10).
- Потяните за рычаг патрона пильного полотна (6) вверх и вытащите пильное полотно (рис. Е).
- Отпустите рычаг патрона пильного полотна (7).

i Пользуйтесь пильными полотнами с Т-образным креплением, представленными на рис. F.

УДАЛЕНИЕ ПЫЛИ

i Для более эффективного удаления пыли из рабочей зоны лобзик имеет собственную систему сдува и удаления пыли, которая очищает рабочую поверхность. Эффективность работы системы удаления пыли выше при опущенном кожухе лобзика.

- Вставьте штуцер (3) в опорную подошву до упора (4) (рис. G).
- Конец всасывающего шланга системы пылеудаления подключите к штуцеру (3).
- Демонтаж штуцера осуществляется в последовательности, обратной его монтажу.

РАБОТА / НАСТРОЙКА

ВКЛЮЧЕНИЕ / ВЫКЛЮЧЕНИЕ

i Электроинструмент оснащен клавишей, предохраняющей от случайного включения (1). Клавиша, предохраняющая от случайного включения, находится по обе стороны корпуса.

Включение

- Нажмите на клавишу блокировки включателя (1) и удерживайте в этом положении (рис. H)
- Нажмите на включатель (2) (рис. I).
- После включения лобзика можно отпустить клавишу блокиратора (1).

Выключение

- Отпустите включатель (2), электроинструмент остановится.

i Частота вращения электроинструмента регулируется силой нажима на включатель.

i При каждом нажатии включателя (2) загорается светодиод (11), освещающий рабочее место.

РЕГУЛИРОВКА МАЯТНИКОВОГО ДВИЖЕНИЯ ПИЛЬНОГО ПОЛОТНА

i Кроме регулировки возвратно-поступательного движения пильного полотна, доступна также регулировка маятникового движения, благодаря чему можно отрегулировать рабочие параметры электроинструмента в зависимости от обрабатываемого материала. Амплитуда маятникового хода регулируется с помощью переключателя-регулятора

маятникового движения (5) в диапазоне от 0 до 3 (рис. К). Самый эффективный подбор маятникового хода для материалов разного типа представлен в таблице ниже

Листовой металл: 0	Листовая сталь: 0 – 1
Листовой алюминий: 1 – 2	Пластмасса: 1 – 2
Клееная фанера: 0 – 1	Дерево: 1 - 3

 При работе с пильным полотном переключатель-регулятор маятникового движения следует установить на 0. При резке металла рекомендуется применять смазку.

РЕГУЛИРОВКА ОПОРНОЙ ПОДОШВЫ ПРИ РАСПИЛЕ ПОД УГЛОМ

 Благодаря регулируемой опорной подошве можно производить распил под углом в диапазоне от 0° до 45° (в двух направлениях).

 Вставьте шпатель (3) в опорную подошву до упора (4) (рис. G).

 Ослабьте крепежные винты опорной подошвы (4) с помощью шестигранного ключа.

• Переместите подошву (4) вперед и наклоните влево или вправо (в диапазоне до 45°).

• Поставьте опорную подошву (4) под необходимым углом, переместите назад и предохраните, затягивая крепежный винт (рис. L).

 Специальная шкала на опорной подошве позволяет наклонять ее под углом 0°, 15°, 30° или 45° (вправо или влево). Завершив регулировку, вставьте шестигранный ключ в отверстие, предназначенное для его хранения.

РАСПИЛ

 Поставьте переднюю часть опорной подошвы (4) на материал, предназначенный для распила, так, чтобы пильное полотно не соприкасалось с материалом.

• Включите лобзик и дайте ему набрать максимальную скорость.

• Медленно перемещайте лобзик по заранее намеченной линии распила.

• При выполнении криволинейных резов ведите лобзик без чрезмерного нажима.

 Работайте равномерно, следите за тем, чтобы не перегрузить лобзик. Чрезмерный нажим на пильное полотно будет задерживать маятниковое движение, что неблагоприятно повлияет на производительность работы. При распиле по дуге следует уменьшить или полностью выключить маятниковое движение.

 Если опорная подошва лобзика не перемещается по обрабатываемому материалу, она приподнята, это может вызвать отдачу или поломку пильного полотна.

ВЫПОЛНЕНИЕ ОТВЕРСТИЙ

 Просверлите отверстие диаметром 10 мм в материале.

 Введите пильное полотно в отверстие и начните вырезать с этого места.

РАСПИЛ МЕТАЛЛА/ТИПЫ ПОЛОТЕН

 Для распила металла используйте специальные пильные полотна с большим количеством зубьев.

При распиле металла используйте специальную смазку (маслом для резки металла). Распил металла без смазки вызывает быстрый износ пильного полотна. Самый эффективный подбор пильного полотна представлен в таблице ниже:

Кол-во зубьев/дюйм	Длина пильного полотна	Область применения
24	80 мм	Мягкая сталь, цветные металлы.
14		Цветные металлы, пластмасса.
9		Дерево, клееная фанера.

• Пользуйтесь только подходящими для работы и острыми пильными полотнами.

• Запрещается использовать пильные полотна с поврежденным хвостовиком.

• Пользуйтесь пильными полотнами, тип которых соответствует типу выполняемой работе.

ТЕХНИЧЕСКОЕ ОБСЛУЖИВАНИЕ



Приступая к каким-либо действиям, связанным со сборкой, регулировкой, ремонтом или обслуживанием, следует вынуть аккумулятор из электроинструмента.

УХОД И ХРАНЕНИЕ



• Рекомендуется чистить электроинструмент после каждого использования.

• Для чистки запрещается использовать воду и прочие жидкости.

• Чистите электроинструмент сухой тряпочкой или сжатым воздухом под небольшим давлением.

• Запрещается использовать для чистки чистящие средства и растворители, так как они могут повредить пластмассовые элементы электроинструмента.

• Систематически очищайте вентиляционные отверстия, чтобы не допустить перегрева электроинструмента. Запрещается чистить вентиляционные отверстия, вводя в них какие-либо острые предметы, например, отвертку.

• Рекомендуется периодически смазывать направляющий ролик. Капля масла продлит срок службы ролика.

• В случае сильного искрения на коллекторе поручите специалисту проверить состояние угольных щеток двигателя.

• Храните электроинструмент в сухом и недоступном для детей месте.

• На время хранения следует вынуть аккумуляторную батарею из электроинструмента.



Все неполадки должны устраняться авторизованной сервисной мастерской производителя.

ТЕХНИЧЕСКИЕ ХАРАКТЕРИСТИКИ

НОМИНАЛЬНЫЕ ХАРАКТЕРИСТИКИ

Аккумуляторный лобзик		
Параметр		Величина
Напряжение аккумуляторной батареи		18 В DC
Кол-во циклов полотна (без нагрузки)		0-2400 мин ⁻¹
Макс. толщина распиливаемой заготовки	Древесина	80 мм
	Металл	10 мм
Шаг пильного полотна		25 мм
Класс защиты		III
Масса		1,700 кг
Год выпуска		2020

Аккумуляторная батарея системы Graphite Energy+		
Параметр	Величина	
Аккумулятор	58G001	58G004
Напряжение аккумулятора	18 В DC	18 В DC
Тип аккумулятора	Li-Ion	Li-Ion
Емкость аккумулятора	2000 мАч	4000 мАч
Диапазон температур окружающей среды	4°C – 40°C	4°C – 40°C
Продолжительность зарядки зарядным устройством 58G002	1 ч	2 ч
Масса	0,400 кг	0,650 кг
Год выпуска	2020	2020

Зарядное устройство системы Graphite Energy+		
Параметр	Величина	
Тип зарядного устройства	58G002	
Напряжение питания	230 V AC	
Частота тока питающей сети	50 Hz	
Напряжение заряда	22 V DC	
Макс. ток заряда	2300 mA	
Диапазон температур окружающей среды	4°C – 40°C	
Продолжительность зарядки аккумуляторной батареи 58G001	1 h	
Продолжительность зарядки аккумуляторной батареи 58G004	2 h	
Класс защиты	II	
Масса	0,300 kg	
Год выпуска	2020	

технический уход за электроинструментом и рабочими принадлежностями, поддерживать температуру рук на приемлемом уровне, соблюдать режим труда.

Уровень звукового давления: $L_{pA} = 79,4 \text{ dB (A)}$, $K = 3 \text{ dB (A)}$
 Уровень звуковой мощности: $L_{WA} = 90,4 \text{ dB (A)}$, $K = 3 \text{ dB (A)}$
 Виброускорение: $a_v = 11,18 \text{ m/s}^2$, $K = 1,5 \text{ m/s}^2$

ЗАЩИТА ОКРУЖАЮЩЕЙ СРЕДЫ

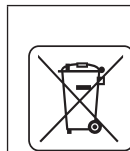

Электроприборы не следует выбрасывать вместе с домашними отходами. Их следует передать в специальный пункт утилизации. Информацию на тему утилизации может предоставить продавец изделия или местные власти. Электронное и электрическое оборудование, отработавшее свой срок эксплуатации, содержит опасные для окружающей среды вещества. Неутилизированное оборудование представляет потенциальную угрозу для окружающей среды и здоровья людей.



Аккумуляторы / батареи не следует выбрасывать вместе с домашними отходами, а также запрещается бросать в огонь или в воду. Поврежденные или отработанные аккумуляторы следует утилизировать в соответствии с действующей директивой, касающейся утилизации аккумуляторов и батарей.

* Оставляем за собой право вводить изменения.

Компания „Grupa Topex Spółka z ograniczoną odpowiedzialnością” Spółka komandytowa, расположенная в Варшаве по адресу: ul. Pograniczna 2/4 (далее „Grupa Topex”) сообщает, что все авторские права на содержание настоящей инструкции (далее „Инструкция”), в т.ч. текст, фотографии, схемы, рисунки и чертежи, а также компоновка, принадлежат исключительно компании Grupa Topex и защищены законом от 4 февраля 1994 года об авторском праве и смежных правах (Вестник законодательных актов RP № 90 поз. 631 с послед. изм.). Копирование, воспроизведение, публикация, изменение элементов инструкции без письменного согласия компании Grupa Topex строго запрещено и может повлечь за собой гражданскую и уголовную ответственность. Информация о дате изготовления указана в серийном номере, который находится на изделии

ИНФОРМАЦИЯ О ДАТЕ ИЗГОТОВЛЕНИЯ УКАЗАНА В СЕРИЙНОМ НОМЕРЕ, КОТОРЫЙ НАХОДИТСЯ НА ИЗДЕЛИИ

Порядок расшифровки информации

2XXXYYG*****

где

2XXX – год изготовления,

YY – месяц изготовления

G- код торговой марки (первая буква)

***** - порядковый номер изделия

Изготовлено в КНР для GRUPA TOPEX Sp. z o.o. Sp. k., ul. Pograniczna 2/4, 02-285 Warszawa, Польша



ИНФОРМАЦИЯ ОБ УРОВНЕ ШУМА И ВИБРАЦИИ

Информация об уровне шума и вибрации

Уровни шума, то есть уровень звукового давления L_{pA} , а также уровень звуковой мощности L_{WA} и значение неопределенности измерения K , приведенные ниже в данной инструкции по эксплуатации, определены по EN 60745.

Уровень вибрации (значение виброускорения) a_v и значение неопределенности измерения K определены по EN 60745, и приведены ниже.

Приведенный в данной инструкции по эксплуатации уровень вибрации определен по методу измерений, установленному стандартом EN 60745, и может использоваться для сравнения разных моделей электроинструмента одного класса. Параметры вибрационной характеристики можно также использовать для предварительной оценки вибрационной экспозиции.

Заявленная вибрационная характеристика представительна для основных рабочих заданий электроинструмента. Вибрационная характеристика может измениться, если электроинструмент будет использоваться для других целей, либо с другими рабочими принадлежностями, а также в случае недостаточного технического ухода за электроинструментом. Приведенные выше причины могут вызвать увеличение длительности вибрационной экспозиции за период работы.

Для точной оценки вибрационной экспозиции следует учесть время, в течение которого электроинструмент находится в отключенном состоянии, либо во включенном, но не работает. В данном случае значение полной вибрации может быть значительно ниже. Для защиты оператора от вредного воздействия вибрации необходимо применять дополнительные меры безопасности, а именно: обеспечивать



ПЕРЕКЛАД ІНСТРУКЦІЇ З ПОЛЬСЬКОГО ОРИГІНАЛУ

ЛОБЗИК ЕЛЕКТРИЧНИЙ АКУМУЛЯТОРНИЙ 58G011

УВАГА! ПЕРШ НІЖ ПРИСТАТИ ДО ЕКСПЛУАТАЦІЇ ЕЛЕКТРОІНСТРУМЕНТУ, СЛІД УВАЖНО ОЗНАЙОМИТИСЯ З ЦЬЮ ІНСТРУКЦІЄЮ І ЗБЕРЕГТИ ЇЇ У ДОСТУПНОМУ МІСЦІ.

СПЕЦІАЛЬНІ ПРАВИЛА ТЕХНІКИ БЕЗПЕКИ ПІД ЧАС КОРИСТУВАННЯ УСТАТКУВАННЯМ

ДОДАТКОВІ ПРАВИЛА ТЕХНІКИ БЕЗПЕКИ ПІД ЧАС КОРИСТУВАННЯ ЕЛЕКТРОЛОБЗИКОМ

- Під час виконання робіт, протягом яких робочий інструмент здатен натрапити на приховану електропроводку, слід тримати устаткування виключно за ізольовані поверхні руків'я. Контакт із дротом під напругою здатен спричинити проведення струму на металеві частини електроінструмента і, як наслідок, поразку електричним струмом.
- Руки слід тримати на безпечній відстані від об'єктів різання. Забороняється підсовувати їх під предмет, що обробляється. При контакті з пиляним полотном існує ризик поранення.
- Після закінчення робіт слід вимкнути електроінструмент. Пильне полотно допускається виймати з оброблюваного матеріалу тільки тоді, коли воно не рухається. Таким чином можна уникнути явища відбиття та безпечно відкласти електроінструмент.
- Допускається використовувати виключно непошкоджені пиляні полотна у бездоганному технічному стані. Вигнуті, затуплені пиляні полотна здатні зламатися, що додатково вплине на кшталт лінії різання, а також спричинитися до відбиття.
- Пил деяких ґатунків дерева і деяких видів металу може становити загрозу для здоров'я і викликати алергічні реакції, захворювання дихальних шляхів або спричинитися до онкозахворювань.
 - під час користування електроінструментом наполегливо рекомендується працювати у захисній протипиліовій масці з метою захисту дихальних шляхів від пилу, що повстає внаслідок розпиловки матеріалу.
 - слід використовувати засоби відсмоктування пилу під час різання деревини.
 - слід завжди дбати про добру вентиляцію місця праці.
- Лобзик не призначений для перерізання водопровідних труб. Перерізання труб здатне допровадити до матеріальних збитків або поразки електричним струмом.
- Перш ніж заходитися обробляти матеріал електроінструментом, слід перевірити наявність у матеріалі сторонніх предметів: цвяхів, гвинтів, шрубів тощо.
- Не допускається перерізати матеріал, параметри якого (товщина) перевищує величину, що вказана у технічних характеристиках.
- Лобзик слід цілком тримати рукою.
- Перш увімкнути кнопку ввімкнення, слід упевнитися, що лобзик не торкається матеріалу, що його слід обробити.
- Не допускається торкатися різального інструмента чи поверхонь, що рухаються.

- Не допускається відкладати невимкнений електролобзик, що його лезо рухається. Не допускається ввімкнення електролобзика до того, як його буде цілком стиснуто в ручі.
- Не допускається торкатися пильного полотна чи поверхонь, що оброблюються, одразу ж після закінчення праці. Вони можуть бути розпеченими, і торкання до них загрожує опіком.
- У разі нестандартної поведінки електроінструменту чи появи сторонніх звуків слід негайно вимкнути живлення і витягти виделку з розетки.
- З метою забезпечення адекватного охолодження електроінструменту слід стежити за тим, щоб вентиляційні отвори в його корпусі не затулялися.

ПРАВИЛА ЕКСПЛУАТАЦІЇ АКУМУЛЯТОРІВ І ДОГЛЯДУ ЗА НИМИ

- Процес ладування акумулятора повинен проходити під контролем користувача.
- Не рекомендується ладувати акумулятор за температури нижче 0°C.
- Акумулятори допускається ладувати виключно за допомогою зарядного пристрою, рекомендованого виробником. Використання іншого типу зарядного пристрою до ладування акумуляторів невідповідного типу здатне спричинитися до пожежі.
- У випадку перевіри у виробітанні акумулятора його належить зберігати окремо від металевих предметів, наприклад, скріпок для паперу, монет, цвяхів, гвинтів тощо, які здатні з'єднати контактні площадки. У випадку закорочення контактів акумулятора не виключена можливість отримання опіку чи повстання пожежі.
- У випадку пошкодження акумулятора або його неправильної експлуатації з акумулятора можуть виділятися гази. Провітріть приміщення; у випадку поганого самопочуття зверніться до лікаря. Гази здатні пошкодити дихальні шляхи.
- В екстремальних умовах існує можливість витікання електроліту з акумулятора. Рідина, що витікає з акумулятора, може спричинитися до опіку чи подразнення. Нижче описаний порядок дій у випадку виявлення витікання електроліту.
 - Обережно витріть рідину шматком тканини. Уникайте контакту електроліту зі шкірою та очима.
 - У випадку контакту електроліту зі шкірою негайно промийте місце контакту великою кількістю води, і у разі потреби нейтралізуйте електроліт ладним розчином кислоти, наприклад, лимонним соком чи оцтом.
 - У випадку потрапляння електроліту до очей негайно промийте очі великою кількістю проточної води протягом не менше 10 хвилин і зверніться до лікаря.
- Не допускається використовувати пошкоджені акумулятор або акумулятор, до конструкції якого внесено зміни. Поводження акумуляторів, які було пошкоджено, або конструкцію яких було змінено, неможливо прогнозувати, що може призвести до пожежі, вибуху або небезпеки травматизму.
- Не допускається піддавати акумулятор дії води чи вологи.
- Акумулятор завжди повинен знаходитися на безпечній відстані від джерел тепла. Не допускається наражати його на тривалу дію підвищених температур (прямих сонячних променів, залишати поблизу обігрівачів або ж у середовищі, температура якого перевищує 50°C).
- Забороняється піддавати акумулятор дії вогню або високих температур. Дія вогню або температур понад 130°C здатна призвести до вибуху.

УВАГА! Температура 130°C може бути виражена у градусах Фаренгейта як 265°F.

- Слід дотримуватися всіх інструкцій щодо ладування; забороняється ладувати акумулятор за температури, що виходить за межі діапазону, вказаного у таблиці технічних характеристик в інструкції з експлуатації. *Неправильне ладування або ладування за температур, що виходять за обумовлені межі, може пошкодити акумулятор і підвищити ризик виникнення пожежі.*

РЕМОНТ АКУМУЛЯТОРІВ

- Забороняється ремонтувати пошкоджені акумулятори. Ремонт акумуляторів повинен виконуватися виключно виробником або в авторизованому сервісному центрі.
- Зужитий акумулятор слід доставити до спеціального закладу з утилізації відходів такого типу.

ПРАВИЛА ТЕХНІКИ БЕЗПЕКИ ПІД ЧАС ВИКОРИСТАННЯ ЗАРЯДНОГО ПРИСТРОЮ

- Не допускається піддавати адаптер дії води чи вологи. Вода, що потрапляє всередину пристрою, збільшує ризик поразки електричним струмом. Зарядний пристрій призначений для експлуатації виключно всередині сухих приміщень.
- Перш ніж проводити регламентні роботи чи ремонтувати адаптер, його слід від'єднати від мережі живлення.
- Не допускається користуватися зарядним пристроєм, що встановлений на легкозаймистій поверхні (напр., папері, тканині) або знаходиться поблизу легкозаймистих речовин. З огляду на зростання температури зарядного пристрою під час процесу ладування існує загроза виникнення пожежі.
- Щоразу перед використанням слід перевірити технічний стан зарядного пристрою, шнуру і виделки. У випадку виявлення пошкоджень слід відмовитися від використання такого зарядного пристрою. Не допускається заходитися самостійно розкладати зарядний пристрій. Будь-який ремонт повинен проводитися в авторизованому сервісному центрі. У разі невалідізованого складання-розкладання зарядного пристрою існує ризик поразки електричним струмом або виникнення пожежі.
- Діти й особи з обмеженими чутливістю, фізичними та психічними можливостями, або особи з браком досвіду чи обізнаності з обладнанням, не допускаються до самостійного обслуговування зарядного адаптера без нагляду відповідальної особи, навіть за умови дотримання всіх правил техніки безпеки. У противному випадку існує ризик неправильної експлуатації устаткування, внаслідок чого може дійти до травматизму.
- Якщо зарядний пристрій не експлуатується, його слід від'єднати від електромережі.
- Слід дотримуватися всіх інструкцій щодо ладування; забороняється ладувати акумулятор за температури, що виходить за межі діапазону, вказаного у таблиці технічних характеристик в інструкції з експлуатації. *Неправильне ладування або ладування за температур, що виходять за обумовлені межі, може пошкодити акумулятор і підвищити ризик виникнення пожежі.*

РЕМОНТ ЗАРЯДНОГО ПРИСТРОЮ

- Не допускається ремонтувати пошкоджені зарядні пристрій. Ремонт зарядного пристрою повинен виконуватися виключно виробником або в авторизованому сервісному центрі.
- Зужитий зарядний пристрій слід доставити до спеціального закладу з утилізації відходів такого типу.

УВАГА! Устаткування призначене для експлуатації у приміщеннях і не призначене для праці назовні.

Незважаючи на застосування безпечної конструкції, заходи безпеки й додаткові засоби особистої безпеки, завжди існує залишковий ризик травматизму під час праці.

Існує імовірність витікання електроліту з літійонного акумулятора, його загоряння або вибуху у випадку нагрівання до високих температур або закорочування. Не допускається зберігати акумулятор в автомобілі у сонячні та спекотні дні. Забороняється намагатися розкрити акумулятор. Літійонні акумулятори містять у своїй конструкції електронні запобіжники, які у випадку пошкодження можуть спричинитися до загоряння або вибуху акумулятора.

Умовні позначки



1. Прочитайте інструкцію, дотримуйтесь правил техніки безпеки, що містяться в ній!
2. Працюйте у захисних окулярах і навушниках.
3. Працюйте у захисній масці.
4. Зберігайте у недоступному для дітей місці!
5. Боїться дощу!
6. Для використання всередині приміщень. Боїться води та вологи.
7. Увага, гострі елементи!
8. Застосовуйте захисні рукавиці.
9. Recycling (Переробка вторсировини)
10. II клас із електроізоляції
11. Сортування сміття
12. Не допускається кидати елементи живлення у вогонь.
13. Несе загрозу для водного середовища.
14. Не допускати нагрівання понад 50°C.

БУДОВА І ПРИЗНАЧЕННЯ

Електролобзик являє собою ручний електроінструмент, що живиться від акумулятора, і який працює від комутаторного електродвигуна постійного струму. Електроінструмент призначений до виконання звичайного перерізання, криволінійного розпилювання та вирізання фігурних

елементів в дощці, деревопохідних матеріалах, пластмасі й металах (за умови використання відповідного пильного полотна).

Інструмент призначений до використання у ремонтно-будівельних працях, а також до інших аматорських праць.

Не допускається використовувати устаткування не за призначенням.

ОПИС МАЛЮНКІВ

Перелік елементів зовнішнього вигляду електроінструмента, що зазначений нижче, стосується малюнків до цієї інструкції.

1. Кнопка блокування кнопки ввімкнення
2. Кнопка ввімкнення
3. Передічник
4. Опірна рамка
5. Перемикач регулювання м'ятинкового ходу
6. Патрон для утримування полотна
7. Ролик повідний
8. Гвинти блокування напрямної до прямолінійного розпилювання
9. Захисна рамка
10. Кожух захисний
11. Підсвітлення
12. Кнопка блокування акумулятора
13. Акумулятор
14. Зарядний пристрій
15. Світлодіоди LED
16. Кнопка індикатора заряду акумулятора
17. Індикація стану заряду акумулятора (світлодіоди LED)
18. Напрямна для паралельного різання

* Існує можливість відмінності між фактичним зовнішнім виглядом електроінструменту та таким, що зображений на малюнку

ОПИС ГРАФІЧНИХ СИМВОЛІВ



УВАГА!



ЗАСТЕРЕЖЕННЯ



МОНТАЖ/НАЛАШТУВАННЯ



ІНФОРМАЦІЯ

ПРИНАЛЕЖНОСТІ Й АКЕСУАРИ

1. Ключ торцевий шестигранний - 1 шт.
2. Напрямна для паралельного різання - 1 шт.

ПІДГОТОВКА ДО РОБОТИ

ВСТАНОВЛЕННЯ-ВІМАННЯ АКУМУЛЯТОРА

- Натисніть кнопку блокування акумулятора (12) й витягніть акумулятор (13) (мал. А).
- Вкладіть зарядований акумулятор (13) у руків'я, до клацання фіксаторів (12).

ЛАДУВАННЯ АКУМУЛЯТОРА

Устаткування постачається з акумулятором, що є частково наладованим. Акумулятор допускається ладувати за температури оточуючого середовища 4-40°C. Акумулятор, що є новим або таким, що довгий час не експлуатувався, досягає максимальної ємності після прибіл. 3-5 циклів ладуння-розладування.



• Вийміть акумулятор (13) із устаткування (мал. А).

• Вставте виделку зарядного пристрою до розетки електромережі (230 В зм.ст.).

• Вкладіть акумулятор (13) у гніздо зарядного пристрою (14) (мал. В). Упевніться, що акумулятор щільно прилягає до гнізда (вставлений до опору).



Після ввімкнення зарядного пристрою до розетки мережі живлення (230 В зм.ст.) засвітиться зелений світлодіод (15) на зарядному пристрої, який сигналізує, що останній знаходиться під напругою.

Після встановлення акумулятора (13) у ладувальний пристрій (14) на ньому засвітиться червоний світлодіод (15), який сигналізує тривання процесу ладуння акумулятора.

Водночас миготітимуть зелені світлодіоди (17) стану наладування акумулятора. Комбінації загорання світлодіодів див. нижче.

• **Миготять усі світлодіоди:** акумулятор розладовано повністю; заладуйте акумулятор.

• **Миготять 2 світлодіоди:** акумулятор частково розладований.

• **Миготить 1 світлодіод:** акумулятор наладовано майже повністю.



Після заладування акумулятора (15) на зарядному пристрої світиться зелений світлодіод, а всі світлодіоди стану наладованості акумулятора (17) перестають миготіти і засвічуються постійним світлом. Після збігу певного часу (прибіл. 15 сек.) світлодіоди стану заладування акумулятора (17) згасають.



Не рекомендується залишати акумулятор у зарядному пристрої довше 8 годин. У разі перевищення цього часу не виключене пошкодження елементів акумулятора. Зарядний пристрій акумулятора не посідає функції автоматичного вимкнення після повного наладування акумулятора. Червоний діод на зарядному адаптері світитиметься надалі. Світлодіоди стану наладування акумулятора згасають після збігу певного часу. Перш ніж вийняти акумулятор із зарядного пристрою, від'єднайте виделку від мережі живлення. Рекомендується не допускати частого часткового ладуння акумулятора. Не рекомендується доладовувати акумулятор після нетривалого використання електроінструменту. Значне скорочення часу між черговими ладуннями свідчить про те, що акумулятор вичерпав ресурс і підлягає заміні.



Не допускається заходитися працювати негайно після наладування акумулятора: слід зачекати до його вистигання до кімнатної температури. Це дозволить захистити його від пошкодження.

ІНДИКАЦІЯ СТАНУ ЛАДУНКУ АКУМУЛЯТОРА



Акумулятор посідає засіб індикації стану наладування акумулятора (3 світлодіоди LED) (17). Щоб перевірити стан наладування акумулятора, натисніть кнопку сигналізації про стан наладованості акумулятора (13) (мал. С). Якщо світають всі діоди, акумулятор наладовано майже повністю. Загорання двох діодів свідчить, що акумулятор частково розладований. Якщо світиться тільки один світлодіод, акумулятор розладовано повністю.

МОНТАЖ НАПРЯМНОЇ ДО ПРЯМОЛІНІЙНОГО ПРОПИЛУ



Напрямна до прямолінійної розпилювання може кріпитися як з лівого, так і з правого боку електроінструмента.



• Послабте гвинти блокування напрямної для прямолінійного розпилювання (8).

• Вставте рейку напрямної до прямолінійного розпилювання (18) в отвори у рамці (4), встановіть на відповідну довжину (звіряючись із поділкою) та притягніть гвинтами напрямної для прямолінійного розпилювання (8) (мал. D).



Рейка напрямної до прямолінійного розпилювання повинна бути спрямована вниз.

i Напряму до прямолінійного розпилювання (18) також допускається використовувати до розпилювання під кутом від 0 до 45°.

ВСТАНОВЛЕННЯ ПИЛЬНОГО ПОЛОТНА

i Монтаж і заміна пильного полотна не вимагають наявності інструментів.

Монтаж пильного полотна

- Пересуньте перемикач регулювання маятникового ходу (5) у положення «III» й підніміть кожух (10).
- Вставте пильне полотно у патрон (6) до опору (так, щоб пильна окрайка була скерована вперед) (мал. Е).

УВАГА! Зверніть увагу, щоб полотно міцно спиралося на південний ролик (7).

Демонтаж пильного полотна

- Пересуньте перемикач регулювання маятникового ходу (5) у положення «III» й підніміть кожух (10).
- Відтягніть важіль патрону (тримача) полотна (6) догори та витягніть пильне полотно (мал. Е).
- Відпустити важіль патрону пильного полотна (7).

i До електролозика пасують пильні полотна з формою хвостовика Т, як показано на мал. F.

ВІДСМОКТУВАННЯ ПИЛУ

i З метою покращення усунування пилу з поверхні матеріалу, що обробляється, в електролозика передбачено власну систему усунування пилу з поверхню, що розрізаються. Система усунування і відсмоктування пилу працює більш ефективно, якщо захисну пластину електролозика опущено.

- Вкладіть акумулятор (3) у гніздо зарядного пристрою (4) (мал. G).
- Під'єднайте шланг приладу відсмоктування пилу до адаптера в електролозика (3).
- Витягується адаптер у зворотній послідовності.

ПОРЯДОК РОБОТИ/РОБОЧИ НАЛАШТУВАННЯ

ВМІКАННЯ І ВИМКАННЯ

i Устаткування обладнано кнопкою блокування кнопки ввімкнення (1), що призначена для запобігання самочинного ввімкнення електроінструмента. Кнопки блокування кнопки вимкнення розташовані по обидва боки корпусу.

Ввімкнення

- Натисніть одну з кнопок блокування кнопки ввімкнення (1) й утримуйте її натиснутою (мал. H).
- Натисніть кнопку ввімкнення (2) (мал. I).
- Після ввімкнення устаткування кнопку блокування кнопки ввімкнення (1) можна відпустити.

Вимкнення

• У разі послаблення тиску на кнопку ввімкнення (2) двигун інструменту вимикається.

i Швидкість праці електроінструмента регулюється силою натиску на кнопку ввімкнення.

i Щоразу під час натиснення на кнопку ввімкнення (2) починає світитися світлодіод (11), що додатково освітлює місце праці.

РЕГУЛЮВАННЯ МАЯТНИКОВОГО ХОДУ

i Існує можливість встановити довільну амплітуду руху пильного полотна, на додаток до зворотно-поступального руху, що уможливило оброблення матеріалу з максимальною ефективністю. Маятниковий хід регулюється кроково, за допомогою перемикача регулювання маятникового ходу (5) у діапазоні від 0 до 3 (мал. K). Рекомендується скористатися нижченаведеною таблицею для регулювання кроку маятникового ходу залежно від типу матеріалу.

Листовий метал (загалом): 0	Сталевий лист: 0 – 1
Алюмінієвий лист: 1 – 2	Пластмаса: 1 – 2
Фанера: 0 – 1	Масив дерева: 1 – 3

i У разі використання полотна ножівкового типу перемикач регулювання маятникового ходу встановлюється на 0. Під час розпилювання по металу рекомендується змашування.

ВСТАНОВЛЕННЯ ОПОРНОЇ ПЛАСТИНИ ДО РОЗПИЛЮВАННЯ ПІД КУТОМ

i Рамка електролозика здатна встановлюватися під кутом, що уможливило розпилювання під кутом у діапазоні від 0 до 45° (з обох боків відносно вісі).

- Витягніть адаптер (3) з опірної рамки (4) (мал. G).
- Ослабте гвинт, що притягує рамку (4), за допомогою шестигранного ключа.
- Переставте рамку (4) назад і перехиліть ліворуч або праворуч (у діапазоні під кутом 45°).
- Встановіть опірну рамку (4) під бажаним кутом, пересуньте назад і притягніть кріпильним гвинтом (мал. L).

i На позначках на опірній рамці вказані кути нахилу 0°, 15°, 30° та 45° (праворуч і ліворуч). Після закінчення налаштування слід обов'язково покласти шестигранний торцевий ключ у відведене місце.

РОЗПИЛЮВАННЯ

- Обіпріть передню частину рамки (4) на матеріалі, що його розпилюють, таким чином, щоб пильне полотно не торкалося матеріалу.
- Ввімкніть електролозик і зачекайте, доки він не набере максимальну швидкість.
- Поволі просувайте електролозик уздовж лінії, що її завчасно було позначено як лінія розпилювання.
- У разі фігурного різання вздовж кривої лінії слід зберігати обережність і пересувати електролозик поволі.

i Розпилювання слід виконувати рівномірно, звертаючи увагу на те, щоб не перевантажувати електроінструмент. Надмірний тиск, що його докладають на пильне полотно, спричиняється до гальмування його маятникового руху, що, в свою чергу, скорочує видатність розпилювання. У разі потреби розпилює вздовж положистої дуги, слід скоротити або повністю вимкнути маятниковий рух полотна.

i У разі, якщо опорна рамка не спирається на матеріал усією площиною, але знаходиться навісу, існує ризик відбиття або зламання пильного полотна.

ВИРІЗАННЯ ОТВОРУ В МАТЕРІАЛІ

- Просвердліть отвір у матеріалі діаметром 10 мм.
- Вставте полотно в отвір і розпочніть вирізання від нього.

РОЗПИЛКА МАТЕРІАЛУ/ТИПИ ПИЛЬНИХ ПОЛОТЕН

i До розпилювки по металу слід застосовувати відповідні полотна з більшою кількістю зубців.

Під час розпилювки по металу слід застосовувати відповідний змашувальний засіб (оліву до різання). У разі розпилювки по металу без змашування пильне полотно швидше зношується. Рекомендується скористатися нижченаведеною таблицею щодо вибору властивого пильного полотна.

Кількість зубців на дюйм	Максимальна довжина полотна	Призначення
24	80 мм	М'яка сталь, нечорні метали
14		Кольорові метали, пластмаси
9		Масив дерева, фанера

- Слід застосовувати нагострені полотна за призначенням.
- Не допускається застосування пильних полотен з пошкодженим хвостовиком.
- Слід правильно підбирати типи полотен пильних.

ЗБЕРІГАННЯ ТА ОБСЛУГОВУВАННЯ

 Перш ніж регулювати, ремонтувати устаткування чи встановлювати різальний інструмент, слід витягти акумулятор із устаткування.

ДОГЛЯД І ЗБЕРІГАННЯ

- Чистити електроінструмент рекомендується безпосередньо після кожного використання.
- Не допускається чищення устаткування за допомогою води чи іншої рідини.
- Устаткування допускається чистити виключно за допомогою сухої ганчірки, пензля або струменем стисненого повітря низького тиску.
- Не допускається використовувати при цьому ані мийні засоби, ані розчинники, оскільки вони здатні пошкодити пластикові елементи електроінструменту.
- Вентиляційні щілини в корпусі двигуна належить утримувати в чистоті, щоб запобігти перегріванню електроінструмента. Не допускається чищення вентиляційних отворів з використанням гострих предметів, наприклад, відкритої чи іншого інструменту.
- Рекомендується регулярно змащувати ролики, що просують пильне полотно. Однієї краплі оливи достатньо до збільшення терміну служби ролику.
- У разі появи надмірного іскрення комутатора електроінструмент слід передати кваліфікованому спеціалістові на перевірку стану вугільних щіточок двигуна.
- Устаткування зберігають у сухому місці, недоступному для дітей.
- Устаткування слід зберігати окремо від акумулятора.

 У разі будь-яких неполадок слід звертатися до авторизованого сервісного центру виробника.

ТЕХНІЧНІ ХАРАКТЕРИСТИКИ

НОМІНАЛЬНІ ХАРАКТЕРИСТИКИ

Електролобзик акумуляторний		
Характеристика		Вартість
Напруга акумулятора		18 В пост.ст.
Швидкість амплітуди полотна (без навантаження)		0-2400 хв. ⁻¹
Макс. товщина матеріалу, що розпилюється	Дерево	80 мм
	Метал	10 мм
Крок пильного полотна		25 мм
Клас електроізоляції		III
Маса		1,700 кг
Рік виготовлення		2020

Акумулятор системи Graphite Energy+		
Характеристика	Вартість	
Акумулятор	58G001	58G004
Напруга акумулятора	18 В пост.ст.	18 В пост.ст.
Тип акумулятора	Li-Ion	Li-Ion
Ємність акумулятора	2000 мАГод	4000 мАГод
Діапазон температур оточуючого середовища	4 - 40°C	4 - 40°C
Час ладування з використанням зарядного пристрою 58G002	1 h	2 h
Маса	0,400 кг	0,650 кг
Рік виготовлення	2020	2020

Зарядний пристрій системи Graphite Energy+	
Характеристика	Вартість
Тип зарядного пристрою	58G002
Напруга живлення	230 V AC
Частота струму	50 Hz
Напруга ладування	22 V DC
Макс. сила струму ладування	2300 mA
Діапазон температур оточуючого середовища	4°C - 40°C
Час ладування акумулятора 58G001	1 h
Час ладування акумулятора 58G004	2 h
Клас електроізоляції	II
Маса	0,300 kg
Рік виготовлення	2020

ІНФОРМАЦІЯ ПРО РІВЕНЬ ШУМУ І КОЛИВАНЬ

Інформація щодо галасу та вібрації

Рівні галасу, такі як рівень акустичного тиску L_{pA} , та рівень акустичної потужності L_{WA} , а також невизначеність вимірювання K , вказані в інструкції нижче, згідно зі стандартом EN 60745.

Амплітуда коливань або вібрації a_h і невизначеність вимірювання K визначаються згідно зі стандартом EN 60745 і наводяться нижче.

Зазначений у цій інструкції рівень вібрації (коливань) виміряний згідно з визначеною стандартом EN 60745 процедурою вимірювання і може бути використаний до порівняльного аналізу електроінструментів. Він також годиться до попереднього аналізу експозиції вібрації.

Вказаний рівень вібрації відповідає основним варіантам експлуатації електроінструменту. Якщо електроінструмент експлуатується з іншою метою або з іншими робочими інструментами, а також, якщо регламентні роботи не є адекватними або достатніми, рівень вібрації може відрізнятись. Вищезгадані причини можуть викликати підвищену експозицію вібрації протягом усього періоду експлуатації.

Для ретельного визначення експозиції вібрації слід взяти до уваги періоди, коли електроінструмент вимкнений або коли він ввімкнений, але не використовується у роботі. Таким чином, сумарна експозиція вібрації може виявитись суттєво меншою.

Слід впровадити додаткові засоби безпеки з метою захисту користувача від наслідків вібрації, таких як: догляд за електроінструментом і робочим інструментом, забезпечення відповідної температури рук, належна організація праці.

Рівень тиску галасу: $L_{pA} = 79,4 \text{ dB (A)}$, $K = 3 \text{ dB (A)}$
 Рівень акустичної потужності: $L_{WA} = 90,4 \text{ dB (A)}$, $K = 3 \text{ dB (A)}$
 Значення вібрації (прискорення коливань): $a_h = 11,18 \text{ m/s}^2$
 $= 1,5 \text{ m/s}^2$

ОХОРОНА СЕРЕДОВИЩА



Зужиті продукти, що працюють на електричному живленні, не слід викидати разом з побутовими відходами, а утилізувати в спеціальних закладах. Відомості про утилізацію можна отримати в продавця продукції чи в органах місцевої адміністрації. Відпрацьовані електричні та електронні прилади містять речовини, що не є сприятливими для природного середовища. Обладнання, що не передається до переробки, може становити небезпеку для середовища та здоров'я людини.



Li-Ion

Не допускається утилізувати акумулятори/елементи живлення разом із побутовими відходами; не допускається кидати їх у вогонь або воду. Пошкоджені або використані акумулятори слід правильно утилізувати з метою подальшої переробки згідно з діючою директивою щодо утилізації акумуляторів та елементів живлення.

* Виробник залишає за собою право вносити зміни.

«Grupa Torhex Spółka z ograniczoną odpowiedzialnością» Spółka komandytowa, z юридичною адресою в Варшаві, ul. Pograniczna 2/4, (тут і далі згадуване як «Grupa Torhex») сповіщає, що всі авторські права на зміст даної інструкції (тут і далі називаної «інструкція»), в тому на її текст, розміщені світліни, схематичні рисунки, креслення, а також розташування текстових і графічних елементів належать виключно до Grupa Torhex і застережені відповідно до Закону від 4 лютого 1994 року «Про авторське право й споріднені права» (див. орган держдержку Польщі «Dz. U.» 2006 № 90 п. 631 з подальш. змі.). Копіювання, переробка, публікація, переробка в комерційних цілях всієї інструкції чи окремих її елементів без письмового дозволу Grupa Torhex суворо заборонене. Недотримання до цієї вимоги тягне за собою цивільну та карну відповідальність



АЗ EREDETI HASZNÁLATI UTASÍTÁS FORDÍTÁSA

AKKUMULÁTOROS SZŰRŐFŰRÉSZ (DEKOPIRFŰRÉSZ) 58G011

FIGYELEM: AZ ELEKTROMOS SZERSZÁM ÜZEMBE HELYEZÉSE ELŐTT FIGYELMESEN OLVASSA EL EZT A HASZNÁLATI UTASÍTÁST ÉS ŐRIZZE MEG KÉSŐBBI FELHASZNÁLÁS CÉLJÁRA.

RÉSZLETES BIZTONSÁGI ELŐÍRÁSOK

A SZŰRŐFŰRÉSZ HASZNÁLATÁNAK ALAPVETŐ BIZTONSÁGI RENDSZABÁLYAI

- Olyan munkák végzése során, amikor a betétszerszám rejtett elektromos vezetékekbe ütközhet, a szerszámot kizárólag szigetelt markolatnál fogva szabad tartani. Az érintkezés hálózati vezetékkel feszültség alá helyezné az elektromos kéziszerszám fém alkatrészeit, ez pedig áramütéses balesetet okozhat.
- A kezeket biztonságos távolságban kell tartani a vágási vonaltól. Ne dugja a munkadarab alá sem. A fűrészlap érintése sérülésveszéllyel jár.
- A szűrőfűrész használatának befejezése után kapcsolja ki. A fűrészlapot akkor lehet kivenni a vágott anyagból, amikor mozgása már megszűnt. Így elkerülhető a visszarúgás, és biztonságosan letehető az elektromos kéziszerszám.
- Kizárólag sérülésmentes, kifogástalan műszaki állapotú fűrészlapot szabad használni. Az elgörbült, életlen fűrészlap eltörhet, sőt, hatással lehet a vágási vonal menetére, valamint visszarúgást is kiválthat.
- Egyes fajok és fémek pora az egészségre veszélyes lehet, illetve allergiás reakciót, légúti megbetegedést, rákos megbetegedést válthat ki.
 - Fűrészelés közben használjon por ellen védő álarcot, hogy védje a légutakat a keletkező por ellen.
 - fa fűrészelésekor porelszívást kell alkalmazni.
 - mindig gondoskodni kell a munkaállás hatásos szellőztetéséről.
- A szűrőfűrészrel ne vágjon vízvezeték csöveket. A cső átvágása anyagi károkat, sőt, áramütéses balesetet is okozhat.
- Az esetleges szegekben, csavarokba való belevágás elkerülése érdekében a fűrészelés megkezdése előtt ellenőrizze a megmunkált anyagot.
- Ne próbálkozzon olyan anyag fűrészelésével, amelynek mérete (vastagsága) meghaladja a műszaki adatokban meghatározott értéket.
- A szűrőfűrész markolja zárt ujjakkal.
- Beindítás előtt bizonyosodjon meg arról, hogy a fűrészpenge nem érinti a megmunkálendő anyagot.
- Ne érintse kézzel a mozgó részeket.
- Ne tegye le a még mozgásban lévő szűrőfűrész. Ne kapcsolja be a szűrőfűrész addig, míg azt biztos kézzel meg nem markolta.
- Ne nyúljon e fűrészpengéhez vagy a megmunkált anyaghoz közvetlenül a munka befejezése után. Ezek az elemek felforrósodhatnak, és égési sérülést okozhatnak.
- Amennyiben az elektromos kéziszerszám rendellenes működését tapasztalja, vagy az szokatlan hangokat ad ki, azonnal kapcsolja ki a szerszámot, és húzza ki hálózati csatlakozóját az aljzatból.
- A megfelelő hűtéshez a szűrőfűrész házán a réseknek szabadon kell maradniuk.

AZ AKKUMULÁTOROK HELYES HASZNÁLATA ÉS KARBAN-TARTÁSA

- Az akkumulátor töltését a felhasználó felügyelete alatt kell végezni.
- Lehetőleg ne töltsz az akkumulátort 0 °C alatti környezeti hőmérséklet mellett.
- A töltést kizárólag a gyártó által ajánlott töltővel szabad végezni. Más típusú akkumulátor töltésére szolgáló akkumulátortöltő használata tűzveszélyes lehet.
- Használaton kívül az akkumulátort fémtárgyaktól, pl. gemkapcsoktól, aprópénztől, szegektől, csavaroktól és más fémből készült apróságoktól, amelyek rövidre zárhatják az akkumulátoregység érintkezőit. Az akkumulátor érintkezőinek rövidre zárása égési sérülést, tüzet okozhat.
- Az akkumulátor sérülése, helytelen használata esetén gázok szabadulhatnak fel. A helységet ki kell szellőztetni, bántalmak fellépése esetén ki kell kérni orvos tanácsát. A gázok károsíthatják a légutakat.
- Szélsőséges esetben előfordulhat folyadékcszivárgás az akkumulátorból. Az akkumulátorból származó folyadék bőrirritációt, égési sérüléseket okozhat. Ha szivárgást tapasztal, az alábbiak szerint járj el:
 - óvatosan törölje le a folyadékot egy rongydarabbal. Kerülje a folyadék szemmel, bőrrrel való érintkezését.
 - ha a folyadék mégis a bőrre kerül, mossa le bő, tiszta vízzel, esetleg semlegesítse enyhé savval, pl. citromlével, vagy ecettel.
 - ha a folyadék a szembe kerül, azonnal öblítse ki bő, tiszta vízzel, legalább 10 percen keresztül, és orvoshoz kell fordulni.
- Tilos sérült vagy átalakított akkumulátort használni. A sérült vagy átalakított akkumulátor előre meg nem jósolható módon működhet, tüzet, robbanást, sérülésveszélyt okozhat.
- Az akkumulátort ne tegye ki víz, nedvesség hatásának.
- Az akkumulátor tartsa távol a hőforrásoktól. Ne hagyja hosszabb időn keresztül magas hőmérsékletű környezetben (tűző napon, fűtőtestek közelében, bárhol, ahol a környezeti hőmérséklet meghaladja az 50°C-ot).
- Tilos az akkumulátort tűz, magas hőmérséklet hatásának kitenni. Tűz vagy 130 °C fölötti hőmérséklet hatására robbanás következhet be.

FIGYELEM! A 130 °C hőmérséklet jelöléseken előfordulhat a 265 °F is.

- Be kell tartani az összes töltésre vonatkozó utasítást, tilos az akkumulátor töltése az utasításban meghatározott tartományon kívüli hőmérsékleten. A helytelen, vagy a meghatározott hőmérséklettratományon kívül végzett töltés károsíthatja az akkumulátort, és növeli a tűzveszélyességet.

AZ AKKUMULÁTOR JAVÍTÁSA

- Tilos a károsodott akkumulátorok javítása. Az akkumulátor javítása kizárólag gyártója vagy meghatalmazott szervé által megengedett.
- Az elhasznált akkumulátort az ilyen veszélyes hulladékok ártalmatlanításával foglalkozó pontokon kell leadni.

AZ AKKUMULÁTORTÖLTŐT ÉRINTŐ BIZTONSÁGI AJÁNLÁSOK

- Az akkumulátortöltőt ne tegye ki víz, nedvesség hatásának. Víz bejutása az akkumulátortöltőbe növeli az áramütéses balesetek veszélyét. Az akkumulátortöltőt kizárólag száraz helyiségekben szabad használni.
- Bármilyen karbantartási, tisztítási művelet megkezdése előtt az akkumulátortöltő hálózati csatlakozóját húzza ki az aljzatból.
- Ne üzemeltesse az akkumulátortöltő gyűlékony (pl. papír, szövet) felületre helyezve, sem gyűlékony anyagok közelében. Az akkumulátortöltő töltés közbeni felmelegedése miatt fennáll a tűzveszély.

- Használat előtt minden esetben ellenőrizni kell az akkumulátortöltőt, a hálózati csatlakozót és csatlakozókábel állapotát. Károsodásuk esetén az akkumulátortöltőt nem szabad használni. Tilos az akkumulátortöltőt szétszedésével próbálkozni. Bármilyen javítás válik szükségessé, bízva azt felhatalmazott szervizműhelyre. Az akkumulátortöltőt szakszerűen javítása áramütés illetve tűz kiváltó oka lehet.
- Gyermekek, valamint a testi, érzelmi vagy pszichikai fogyatékkal élők, valamint minden olyan személy, akinek tudása, tapasztalatai nem kielégítők az akkumulátortöltő biztonsági szabályoknak megfelelő használatához, nem használhatják az akkumulátortöltőt felelős személy felügyelete nélkül. Ellenkező esetben fennáll a veszélye annak, hogy az helytelenül lesz kezelve, aminek eredményeként sérüléssé baleset is bekövetkezhet.
- Ha nem használja az akkumulátortöltőt, áramtalanítsa az elektromos csatlakozó kizűzésével.
- Be kell tartani az összes töltésre vonatkozó utasítást, tilos az akkumulátor töltése az utasításban meghatározott tartományon kívüli hőmérsékleten. A helytelen, vagy a meghatározott hőmérséklettratományon kívül végzett töltés károsíthatja az akkumulátort, és növeli a tűzveszélyességet.

AZ AKKUMULÁTORTÖLTŐ JAVÍTÁSA

- Tilos a károsodott akkumulátortöltő javítása. Az akkumulátortöltő javítása kizárólag gyártója vagy meghatalmazott szerve által megengedett.
- Az elhasznált akkumulátortöltőt az ilyen hulladékok ártalmatlanításával foglalkozó pontokon kell leadni.

FIGYELEM! A berendezés beltéri alkalmazásra szolgál.

Az önmagában is biztonságos szerkezeti felépítés, a biztonsági megoldások és a kiegészítő védőfelszerelések alkalmazása mellett is mindig fennmarad a munkavégzés közben bekövetkező balesetek minimális veszélye.

A Li-ion akkumulátorokból az elektrolit kifolyhat, az akkumulátor meggyulladhat vagy fel is robbanhat, ha hagyja túl magas hőmérsékletre felmelegedni, vagy rövidre zárja. Ne hagyja kocsijában meleg, verőfényes napokon. Tilos az akkumulátort megbontani. A Li-ion akkumulátorok biztonsági elektronikával vannak felszerelve, amely sérülésre akár az akkumulátor meggyulladásához vagy felrobbanásához is vezethet.

Az alkalmazott jelzések magyarázata





13

14

1. Olvassa el a használati utasítást, tartsa be a benne található figyelmeztetéseket és biztonsági szabályokat.
2. Viseljen védőszemüveget és hallásvédő eszközt.
3. Viseljen védőállarcot.
4. Gyerekek elől elzárandó!
5. Csapadéktól védendő!
6. Beltéri használatra, víz és nedvesség ellen védendő.
7. Figyelem, éles elemek!
8. Viseljen védőkesztyűt!
9. Újrahasznosítás.
10. II. érintésvédelmi besorolású osztály.
11. Szelektív hulladékgyűjtés.
12. Ne dobja tűzbe az akkumulátorokat.
13. Víz környezetre veszélyes
14. Ne engedje 50 °C fölötti hőmérsékletre melegedni!

FELÉPÍTÉS, RENDELTERÉS

A szűrőfűrészek akkumulátor áramforrással üzemeltetett elektromos kéziszerszám. Az erőforrás kommutátoros, egyenáramú villamos motor. A gép rendelgetése egyenes és görbe vonalú vágások, kivágások készítése fában és fához hasonló anyagokban, műanyagokban és fémekben (a megfelelő fűrészpengéket alkalmazva).

Felhasználási területe kiterjed az építési és felújítási munkákra, valamint az önállóan végzett otthoni barkácsolás során a legkülönbözőbb tevékenységekre.



Tilos a berendezést rendelgetésétől eltérő célra alkalmazni.

AZ ÁBRÁK ÁTTEKINTÉSE

Az alábbi számozás a gép elemeinek a jelen használati utasítás ábrái szerinti jelöléseit követi.

1. Indítókapcsoló reteszelőgomb
2. Indítókapcsoló
3. Közdarab
4. Talp
5. Az ingamozgást szabályozó kapcsoló
6. Fűrészpenge befogó
7. Vezetőörgő
8. A párhuzamvezető rögzítőcsavarjai
9. Élvédő rúd
10. Védőborítás
11. Világítás
12. Akkumulátor rögzítőgomb
13. Akkumulátor
14. Akkumulátortöltő
15. LED-ek
16. Az akkumulátor töltöttség ellenőrzés gombja
17. Az akkumulátor töltöttségi állapotának kijelzése (LED-ek)
18. Párhuzamvezető

* Előfordulhatnak különbségek a termék és az ábrák között.

AZ ALKALMAZOTT PIKTOGRAMOK LEÍRÁSA



FIGYELEM



FIGYELMEZTETÉS



ÖSSZESZERELÉS / BEÁLLÍTÁS



FONTOS

TARTOZÉKOK, KIEGÉSZÍTŐ FELSZERELÉSEK

1. Imbuszkulcs - 1 db
2. Párhuzamvezető - 1 db

FELKÉSZÍTÉS AZ ÜZEMBEHELYEZÉSRE

AZ AKKUMULÁTOR KIVÉTELE ÉS BEHELYEZÉSE



• Nyomja be az (12) akkumulátor reteszelő gombot és csúsztassa ki a (13) akkumulátort (A. ábra).

• Csúsztassa be a feltöltött (13) akkumulátort a markolatban lévő tartójába, míg meg nem hallja az (12) reteszelőgomb kattánását.

AZ AKKUMULÁTOR TÖLTÉSE



A berendezés részlegesen feltöltött akkumulátorral kerül eszálításra. Az akkumulátor töltését 4 °C ~ 40 °C környezeti hőmérsékleten végezze. Az új, illetve a sokáig nem használt akkumulátor a teljes tölthetőséget csak körülbelül 3-5 töltési/lemerülési ciklus után éri el.



• Vegye ki a (13) akkumulátort a szerszámból (A. ábra).

• Csatlakoztassa az akkumulátortöltőt a hálózatra (230 V AC).

• Csúsztassa a (13) akkumulátort a (14) töltőbe (B. ábra). Ellenőrizze, hogy az akkumulátor megfelelően fekszik-e helyén (be van-e teljesen csúsztatva).



A akkumulátortöltő hálózatra (230 V AC) csatlakoztatása után – zölden világítani kezd a (15) LED, jelezve, hogy feszültség alatt van a töltő.

A (13) akkumulátor (14) töltőállomáshoz helyezése után a (15) LED pirosan kezd világítani - tájékoztatva arról, hogy folyamatban van az akkumulátor töltése.

Egyidejűleg az akkumulátor töltöttségét kijelző (17) zöld diódnak többféle elrendezésben villognak (ld. alább).

• **Az összes LED villog** - az akkumulátor lemerült, szükséges annak újra töltése.

• **Két LED villog** - az akkumulátor részlegesen lemerült.

• **Egy LED villog** - az akkumulátor töltöttségének magas szintjére utal.



Az akkumulátor feltöltése után a (15) LED zölden világít, és az összes töltöttséget kijelző (17) LED folyamatosan világít. Egy idő után (kb. 15 mp.) a töltöttséget kijelző (17) LED-ek elalszanak.



Az akkumulátort ne töltsen 8 óránál hosszabb ideig. Hosszabb töltési idő az akkumulátor elemeinek károsodásához vezethet. A töltő nem kapcsol ki automatikusan az akkumulátor teljes feltöltődése után. A zöld LED az akkumulátortöltőn továbbra is világítani fog. Egy idő után a töltöttséget kijelző LED-ek elalszanak. Az akkumulátor kivétele előtt húzza ki az akkumulátortöltő csatlakozóját a hálózati csatlakozóaljzatból. Kerülje az egymás utáni rövid töltések alkalmazását. Az akkumulátort ne töltsen után a szerszám rövid ideig tartó használata után. A szükségesé váló töltések között eltelt idő lerövidülése arról tanúskodik, hogy az akkumulátor elhasználódott, azt újra kell cserélni.



A töltés során az akkumulátorok erősen felmelegednek. Ne vegye használatba azonnal a töltés után - várja meg, amíg lehűl az akkumulátor szobahőmérsékletre. Így elkerülheti az akkumulátor esetleges károsodását.



AZ AKKUMULÁTOR TÖLTÖTTSEGI ÁLLAPOTÁNAK KIJELZÉSE



Az akkumulátor fel van szerelve (17) akkumulátor töltöttség kijelzővel (3 db LED). Az akkumulátor töltöttségi állapotának ellenőrzéséhez nyomja be az akkumulátor töltöttség ellenőrzés (13) gombját (C. ábra). Mindegyik LED kigyulladásá az akkumulátor töltöttségének magas szintjére utal. Ha két LED világít, az az

akkumulátor részleges lemerülését jelzi. Ha csak egy LED világit, az azt jelenti, hogy az akkumulátor lemerült, szükséges annak újra töltése.

A PÁRHUZAMVEZETŐ FELSZERELÉSE

-  A párhuzamvezető a szűrőfűrész talpára jobb- és baloldalon is felszerelhető.
-  Lazítsa meg a párhuzamvezető (8) rögzítőcsavarjait.
-  A párhuzamvezetőt csúsztassa be a (4) talpon a (18) nyílásokba, állítsa be a kívánt szélességet (használja a beosztást), majd rögzítse a párhuzamvezető (8) rögzítőcsavarokkal (D. ábra).



A párhuzamvezető vezetőlécének lefelé kell néznie.

-  A (18) párhuzamvezető használható 0° – 45° közötti ferdevágásnál is.

A FÜRÉSZPENGE BEFOGATÁSA



-  A fűrészlap befogatásához, cseréjéhez szerszám használata nem szükséges.

A fűrészpenge beszerelése

-  Állítsa az ingamozgást szabályzó (5) kapcsolót „III” állásba és emelje fel a (10) védőborítást.
-  Tolja be a fűrészpenge szárát ütközésig a (6) befogóba (a fűrészpenge fogai előre néznek) (E. ábra).

Fontos! Fordítson arra figyelmet, hogy a fűrészpenge megfelelően illeszkedjen a (7) vezetőgörgőbe.



A fűrészpenge kiszérése

-  Állítsa az ingamozgást szabályzó (5) kapcsolót „III” állásba és emelje fel a (10) védőborítást.
-  Húzza el a (6) fűrészpenge befogó karját és húzza ki a fűrészpenge szárát (E. ábra).
-  Engedje fel a (7) fűrészpenge befogó karját.

-  Az F. rajzon feltüntetett T rögzítési rendszerű fűrészpengéket használja.

PORELVEZETÉS

-  A munkadarabról való poretávolítás megkönnyítésére a szűrőfűrész saját lefúvó és porelvezető rendszerrel lett ellátva, amely a vágási felületet tisztán tartja. A lefúvás és a poretávolítás hatékonyabban működik, ha a védőborítás leeresztett állapotban van.



-  Csúsztassa be a (3) adaptert a (4) talpba ütközésig (G. ábra).
-  A (3) közdarabhoz csatlakoztassa a porelszívó rendszer csövét.
-  A közdarab eltávolítása a beszereléssel ellentétes műveleti sorrendben történik.

MUNKAVÉGZÉS / BEÁLLÍTÁSOK

INDÍTÁS / LEÁLLÍTÁS

-  A szerszám indítókapcsolóját a véletlen elindítást kizáró (1) biztonsági retesz védi. A retesz nyomógombjai a szerszámház mindkét oldalán megtalálhatók.

Indítás

-  Nyomja be és tartsa benyomva az egyik (1) reteszelő gombot (H. ábra).
-  Nyomja be a (2) indítókapcsolót (I. ábra).
-  A szerszám beindulása után az (1) reteszelőgombot fel lehet engedni.

Leállítás

-  A (2) indítókapcsoló felengedésével a szerszám leáll.

-  A működési sebességet az indítókapcsolóra kifejtett nyomás mértékével lehet szabályozni.

-  A (2) kapcsológomb mindenkor benyomásával kigyullad a munkaterületet megvilágító (11) LED.

A FÜRÉSZLAP INGAMOZGÁSÁNAK SZABÁLYOZÁSA





A fűrészpenge fel-le mozgási sebességének szabályozásán túl lehetséges ingamozgása mértékének a szabályozása is, így a szerszám tulajdonságait még jobban hozzá lehet igazítani a megmunkált munkadarab sajátosságaihoz. Az ingamozgás fokozatokban szabályozható az (5) ingamozgást szabályozó kapcsolóval a 0 és a 3 érték között (K. ábra). A legoptimálisabb ingamozgás-értékeket az egyes anyagfajtákhoz az alábbi táblázat alapján választhatja meg:

Fémlemez általánosságban: 0	Acéllemez: 0 – 1
Alumíniumlemez: 1 – 2	Műanyag: 1 – 2
Rétegelt lemez: 0 – 1	Fa: 1 - 3

 Kés típusú fűrészlap alkalmazása esetén az ingamozgás mértékét szabályozó kapcsolót állítsa „0” értékre. Fém fűrészelés esetén ajánlott kenést alkalmazni.





A TALPLEMEZ BEÁLLÍTÁSA FERDEVÁGÁSNAI

 A szűrőfűrész állítható talpa lehetővé teszi ferdevágást, 0°- 45° tartományban (mindkét irányban).

-  Vegye ki a (3) adaptert a (4) talpból (G. ábra).
-  Lazítsa meg az imbuzkulccsal a (4) fűrészlap rögzítőcsavarjait.
-  Tolja hátra a (4) talpat és döntse meg jobbra vagy balra (45°-ig terjedő tartományban).
-  Állítsa be a (4) talp kívánt dőlésszögét, tolja előre és biztosítsa a rögzítőcsavarok meghúzásával (L. ábra).

 A beosztás lehetővé teszi a 0°, 15°, 30° vagy 45°-os szögben való talpbeállítást (jobbra vagy balra). A beállítás befejezése után tegye vissza az imbuzkulcsot a tárolására szolgáló helyre.



VÁGÁS

-  Helyezze a (4) talp mellősi részét a fűrészrendő munkadarabra úgy, hogy a fűrészpenge ne érintse a munkadarabot.
-  Indítsa el a szűrőfűrész és várja meg, míg eléri maximális sebességét.
-  Lassan tolja előre a szűrőfűrész a korábban kijelölt vágási vonal mentén vezette a fűrészpengét.
-  Ívben vágás esetén csak nagyon finoman vezesse a szűrőfűrész.

 A vágást végezze egyenletesen, vigyázzon arra, hogy ne terhelje túl a szűrőfűrész. A fűrészpengére kifejtett túlzott mértékű nyomás fékezze az ingamozgást, így a vágás hatékonysága csökken. Ha enyhé ív mentén kíván fűrészelni, csökkentse, vagy teljesen kapcsolja ki az ingamozgást.

 Ha vágás közben a szűrőfűrész talpának teljes felülete nem fekszik fel a vágandó munkadarabra, hanem főlé emelkedik, az könnyen a fűrészpenge töréséhez vagy visszarúgáshoz vezethet.

LYUK KIVÁGÁSA AZ ANYAGBAN

-  Fúrjon az anyagba egy 10 mm-es lyukat.
-  Vezesse be a fűrészpengét a lyukba és kezdje meg a kivágást.

FÉM FÜRÉSZELÉSE / FÜRÉSZPENGE TÍPUSOK

 Fém fűrészeléséhez megfelelő, sűrűbben fogazott fűrészlapot használjon.

Fém fűrészeléséhez megfelelő kenőanyagot kell alkalmazni (vágóolajat). A fém kenőanyag nélküli vágása a fűrészlap gyors elhasználódását okozza. Az optimális fűrészlap megválasztását az alábbi táblázat segíti:

A fogak száma collonként	A fűrészpenge hosszúsága	Alkalmazási terület
24	80 mm	Lágyacél, színesfémek
14		Színesfémek, műanyagok
9		Fa, rétegelt lemez

- Csak megfelelő és éles fűrészlapot használjon.
- Ne használjon olyan fűrészlapot, melynek tartórése sérült.
- A megfelelő típusú fűrészlapot alkalmazza.

KEZELÉS, KARBANTARTÁS

 Bármilyen szerelési, beállítási, javítási vagy karbantartási művelet megkezdése előtt vegye ki az akkumulátort a berendezésből.

KARBANTARTÁS, TÁROLÁS

- Minden esetben ajánlott a használat befejeztével azonnal megtisztítani a berendezést.
- A tisztításhoz tilos vizet vagy más folyadékot használni.
- A szerszámot tisztítsa száraz törölkendővel vagy fúvassa le alacsonyan nyomású sűrített levegővel.
- Ne használjon semmilyen tisztítószert vagy oldószert, mert károsíthatják a műanyagból készült elemeket.
- Rendszeresen tisztítsa ki a motorház szellőzőnyílásait, hogy megelőzze ezzel a motor esetleges túlmelegedését. Ne tisztítsa a szellőzőnyílásokat éles tárgyak (csavarhúzó, stb.) becsúsztatásával.
- Ajánlott a vezetőgörgő rendszeres kenése. Egy cseppnyi olaj ezen a helyen meghosszabbítja a görgő élettartamát.
- Ha a motor kommutátoránál túlzott szikraképződést tapasztal, ellenőriztesse szakemberrel a motor szénkeféinek állapotát.
- A berendezést tárolja száraz, gyermekektől elzárt helyen.
- A szerszámot kivett akkumulátorral tárolja.

 Bármiféle felmerülő meghibásodás javítását bizza a gyári márkaszervizre.

MŰSZAKI JELLEMZŐK

MŰSZAKI ADATOK

Akkumulátoros szűrőfűrész		
Jellemző	Érték	
Akkumulátorfeszültség	18 V DC	
Löketszám (üresjáratban)	0-2400 min ⁻¹	
Maximális vágható anyagvastagság	Fa	80 mm
	Fém	10 mm
Lökethossz	25 mm	
Érintésvédelmi besorolási osztály	III	
Tömeg	1,700 kg	
Gyártási év	2020	

Graphite Energy+ rendszerű akkumulátor		
Paraméter	Érték	
Akkumulátor	58G001	58G004
Akkumulátorfeszültség	18 V DC	18 V DC
Akkumulátor típus	Li-Ion	Li-Ion

Akkumulátor kapacitása	2000 mAh	4000 mAh
Környezeti hőmérséklet tartomány	4°C – 40°C	4°C – 40°C
Akkumulátor töltési idő 58G002	1 h	2 h
Tömeg	0,400 kg	0,650 kg
Gyártás éve:	2020	2020

Graphite Energy+ rendszerű töltők

Paraméter	Érték
Tápfeszültség	58G002
Hálózati frekvencia	230 V AC
Töltőfeszültség	50 Hz
Max. töltőáram	22 V DC
Környezeti hőmérséklet tartomány	2300 mA
Akkumulátor töltési idő 58G001	4°C – 40°C
Akkumulátor töltési idő 58G004	1 h
Érintésvédelmi osztály	2 h
Tömege	II
Gyártás éve	0,300 kg
Rok produkció	2020

ZAJ- ÉS REZGÉSVÉDELMI ADATOK

Zajjal és vibrációval kapcsolatos információk

A kibocsájtott zaj szintje, valamint a kibocsájtott L_{pA} hangnyomás-szint, valamint az L_{wA} hangteljesítmény-szint és a K mérési pontatlanság az alábbiakban az EN 60745 szabvány szerint került megadásra.

Az a_n rezgési érték és a K mérési pontatlanság az EN 60745 szabvány szerint alább került megadásra.

A jelen útmutatóban lejjebb megadott rezgési szint az EN 60745 szabvány szerint meghatározott mérési folyamatban került meghatározásra és alkalmazható az elektromos szerszámok összehasonlítására. Szintén felhasználható a rezgés mértékének előzetes felbecsülésére.

A megadott rezgési szint az elektromos szerszám alapvető alkalmazásaira vonatkozik. Amennyiben az elektromos szerszám egyéb alkalmazásokra vagy egyéb munkaszerszámokkal kerül használatra, vagy ha nincs kellő módon karbantartva, a rezgés szintje módosulhat. A fent megadott okok növelhetik a rezgés mértékét a munkavégzés folyamata alatt.

A rezgés mértékének felbecsüléséhez vegye figyelembe azokat az időszakokat, amikor az elektromos szerszám ki van kapcsolva, vagy amikor be van kapcsolva, de nincs használatban. Ezzel a módszerrel az össz rezgés mértéke lényegesen kisebb lehet. További biztonsági intézkedéseket kell megtenni a felhasználó rezgés hatása elleni védelme érdekében: tartsa karban az elektromos szerszámot és a munkaszerszámokat, ügyeljen a kezek megfelelő hőmérsékletére, megfelelő munkaszervezés.

Hangnyomás-szint: $L_{pA} = 79,4$ dB (A), K = 3 dB (A)

Hangteljesítmény-szint: $L_{wA} = 90,4$ dB (A), K = 3 dB (A)

Rezgésgyorsulás: $a_h = 11,18$ m/s² K = 1,5 m/s²

KÖRNYEZETVÉDELEM



Az elektromos üzemű termékeket ne dobja ki a házi szeméttel, hanem azt adja le hulladékkezelésre, hulladékgyűjtésre szakosodott helyen. A hulladékkezeléssel kapcsolatos kérdéseire választ kaphat a termék kereskedőjétől, vagy a helyi hatóságoktól. Az elhasznált elektromos és elektronikai berendezések a természeti környezetre ható anyagokat tartalmaznak. A hulladékkezelésnek, újrahasznosításnak nem alávetett berendezések potenciális veszélyforrást jelentenek a környezet és az emberi egészség számára.



Tilos az elhasználtódot elemeket, akkumulátorokat a háztartási hulladékba, illetve tűzbe vagy vízbe dobni! A sérült vagy elhasználtódot akkumulátorokat az azok ártalmatlanságáról szóló irányelveknek megfelelően kell újrahasznosításra átadni.

* A változtatás joga fenntartva!

A „Grupa Topex Spółka z ograniczoną odpowiedzialnością” Spółka komandytowa (székhelye: Varsó, ul. Pograniczna 2/4) (a továbbiakban: „Grupa Topex”) kijelenti, hogy a jelen használati utasítás (továbbiakban: „Használati Utasítás”) tartalmával – ideértve többek között annak szövegeivel, a felhasznált fényképekkel, vázlatokkal, rajzokkal, valamint a formai megjelenéssel – kapcsolatos összes szerzői jog a Grupa Topex kizárólagos tulajdonát képezi és mint ilyenek jogi védelem alatt állnak, az 1994. február 4-i, a szerzői és ahhoz hasonló jogokról szóló törvényben foglaltak szerint (Dz.U. (Törvényközlöny) 2006. évf. 90. szám 631. tétel, a későbbi változásokkal). A Használati Utasítás egészének vagy bármely részletének hasznoszerzés céljából történő másolása, feldolgozása, közzététele, megváltoztatása a Grupa Topex írásos engedélye nélkül polgári jogi és büntetőjogi felelősségre vonás terhe mellett szigorúan tilos.



TRADUCEREA INSTRUCȚIEI ORIGINALE FIERĂSTRĂU PENDULAR (PENTRU DECUPAT) CU ACUMULATOR 58G011

NOTĂ: ÎNAINTE DE UTILIZAREA DISPOZITIVULUI TREBUIE SĂ CITIȚI CU ATENȚIE ACEASTĂ INSTRUCȚIUNE ȘI S-O PĂSTRAȚI PENTRU URMĂTOAREA FOLOSIRE.

NORME SPECIFICE DE SIGURANȚĂ

NORME SPECIFICE DE SIGURANȚĂ PRIVIND UTILIZAREA ÎN CONDIȚII DE SIGURANȚĂ FIERĂSTRĂULUI PENDULAR

- **Dacă în timpul realizării unor lucrări unde dispozitivul ar putea contacta ascunse cabluri electrice, pentru siguranța personală, aparatul trebuie ținut doar de elementele izolate a mânerului.** Contactul cu cablul de alimentare sub tensiune electrică poate provoca un transfer de tensiune electrică pe părțile metalice ale dispozitivului, ce ar putea provoca un șoc electric.
- **Țineți întodeună mâinile departe de raza de acțiune a dispozitivului și pânzei de tăiere. Cu cealaltă mână țineți-vă de mâner suplimentar sau de carcasa motorului.** Dacă veți tine fierăstrău cu ambele mâini acest lucru va preveni riscului de rănire cu pânză de tăiere.
- **Lăsați fierăstrăul să se oprească complet înainte de a fi așezat pe o suprafață deoarece lama de tăiere aflată în mișcare poate provoca recul.** Recul poate fi periculos pentru sănătatea persoanei care utilizează scula.
- **Nu utilizați niciodată instrumente de lucru sau alte elemente deteriorate sau necorespunzătoare pentru pânza de fierăstrău.** Nu folosiți niciodată o lama fisurată sau deformată. Utilizați numai lame bine ascuțite.
- **În cazul prelucrării lemnului sau materialelor care generează praf dăunător pentru sănătate.** Operatorul sau persoane care se află în apropierea materialului prelucrat pot intra în contact direct cu praf. Praful poate provoca reacții alergice și / sau boli ale sistemului respirator. Praful este stearjarului sau lemnului de faș sunt considerate a fi cancerigene, mai ales în combinație cu substanțe de conservarea lemnului
 - purtați mască de protecție respiratorie, obligatoriu la tăierea lemnului.
 - În cazul prelucrării lemnului sau materialelor care generează praf dăunător pentru sănătate, aparatul se va conecta la un dispozitiv de aspirare adecvat și verificat.
 - asigurați-vă întodeună pentru o bună ventilație a locului de muncă.
- **Nu tăiați conductele de apă.** Tăierea unei țevi cu apă poate provoca pagube materiale sau poate provoca un șoc electric.
- **Evitați tăierea cuielor, a acelor sau a capselor metalice.** Verificați piesă prelucrată și îndepărtați cuiile, acele și capselle metalice înainte de a începe prelucrarea propriu-zisă.
- **Nu tăiați materialul cu dimensiunile (grosime) mai mare decât dimensiunile indicate în specificație tehnică.**
- **Întodeună țineți fierăstrău cu mâna închisă.**
- **Înainte de a apăsa butonul de pornire, asigurați-vă că scula nu atinge materialul prelucrat.**
- **Nu atingeți cu mâna piesele în mișcare.**
- **Nu încercați să scoateți lama blocată înainte de a opri fierăstrăul.** Nu încercați să oprți sau să încetiniți mișcarea lamei cu ajutorul unei bucați din lemn sau cu alte obiecte.
- **Nu atingeți lama sau piesa de lucru imediat după sfârșitul lucrului.** Aceste elemente pot fi foarte fierbinți și pot provoca arsuri grave.

- În cazul mersului anormal sau zgomotului ciudat, opriți imediat scula și deconectați cablul de alimentare.
- Curățați în mod regulat fantele de ventilație din carcasa motorului, pentru a preveni supraîncălzirea.

SFATURI UTILE LEGATE DE ÎNTREȚINEREA ȘI FOLOSIREA ACUMULATOARELOR

- Procesul de încărcare a acumulatorului ar trebui să fie supravegheat sub controlul utilizatorului.
- Evitați încărcarea acumulatorului la temperaturi sub 0°C.
- **Folosiți încărcătorul oficial, certificat de la producător.** Utilizarea încărcătorului pentru încărcarea diferitelor tipuri de acumulatori creează riscul de incendiu.
- În timpul ce acumulatorul nu este utilizat mai mult timp, depozitați-l departe de obiecte metalice, cum ar fi agrafe de birou, monede, chei, cuie, șuruburi sau alte piese metalice mici, care pot scurtcircuita contactele acumulatorului. Scurtcircuitarea contactelor acumulatorului poate provoca arsuri sau incendii.
- În caz de deteriorare și / sau utilizare necorespunzătoare a acumulatorului s-ar putea genera gaze. Ar trebui să aerisiți camera, în cazul problemelor cu sănătate consultați un medic. Gazele pot deteriora sistemul respirator.
- **Condiții extreme, pot provoca o scurgere a lichidului din acumulatorul. Fluidul acumulatorului poate provoca iritații sau arsuri. În cazul în care s-a observat o scurgere. se procedează în felul următor:**
 - Ștergeți cu grijă lichidul cu o cârpă. Evitați contactul lichidului cu pielea sau cu ochii.
 - Dacă lichidul intră în contact cu pielea, locul potrivit pe corp trebuie spălat imediat cu cantități mari de apă curată și opțional, se neutralizează lichidul cu un acid slab, cum ar fi suc de lămâie sau oțet.
 - Dacă lichidul vă pătrunde în ochi, nu vă frecați la ochi, deoarece acest lucru poate provoca orbirea. Immediat clătiți ochi cu multă apă curată timp de cel puțin 10 minute și consultați un medic.
- **Nu folosiți un acumulator care este deteriorat sau modificat.** Acumulatorii deteriorați sau modificați pot acționa imprevizibil, ceea ce duce la un incendiu, explozie sau riscul de rănire.
- **Acumulatorul nu poate să fie expus la umezeală sau apă.**
- Acumulatorul trebuie să fie întotdeauna ținut departe de surse de căldură. Nu lăsați pentru o lungă perioadă de timp într-un mediu în care temperatura este ridicată (în lumina directă a soarelui sau în apropierea unui radiator sau oriunde în cazul în care temperatura depășește 50 °C).
- **Nu expuneți acumulatorul la foc sau căldură excesivă.** Expunerea la foc sau la temperaturi ridicate de peste 130 °C poate provoca o explozie.

ATENȚIE! Temperatura 130°C poate fi marcată ca 265°F.

- **Urmați toate instrucțiunile de încărcare, nu încărcați acumulatorul la o temperatură în afara intervalului specificat în tabelul de date nominale din manualul de utilizare.** Încărcarea necorespunzătoare sau o temperatură în afara acestui interval poate deteriora acumulatorul și provoca o creștere riscului de incendiu.

REGENERAREA ACUMULATOARELOR

- **Nu încercați să reparați acumulatorii deteriorați.** Lucrările de reparații la acumulatorii sunt permise numai de către producător sau de un service autorizat.
- **Acumulatorul uzat trebuie să fie adus la reciclarea acestui tip de deșeurilor periculoase.**

SFATURI PENTRU ÎNTREȚINERE ȘI UTILIZARE CORESPUNZĂTOARE A ÎNCĂRCĂTORULUI

- **Nu lăsați încărcătorul să fie expus la umezeală sau apă.** Apa ce intră într-un încărcător va spori riscul de electrocutare. Încărcătorul poate fi utilizat numai în interiorul încăperii uscate.
- Înainte de orice lucrări de întreținere sau curățare încărcătorului, deconectați-l de la rețeaua electrică.
- **Nu utilizați încărcătorul care este plasat pe un substrat inflamabil (de ex. hârtie, materiale textile) sau în apropierea substanțelor inflamabile.** Datorită creșterii temperaturii în timpul procesului de încărcare, există un risc de incendiu.
- **Înainte de fiecare utilizare, verificați starea încărcătorului, cablul și ștețul. În caz de deteriorare - nu folosiți încărcătorul. Nu încercați să demontați încărcătorul.** Toate reparațiile trebuie să fie încredințate unui service autorizat. Ansamblarea efectuată necorespunzător poate duce la un șoc electric sau incendiu.
- Copii și persoane cu handicap fizic, emoțional sau mental persoane și alte persoane a căror experiență sau cunoștințe sunt insuficiente pentru a susține încărcătorul menținând în același timp toate normele de siguranță nu ar trebui să utilizeze încărcătorul fără supravegherea persoanei responsabile. În caz contrar, există pericolul că dispozitivul va fi utilizat în mod necorespunzător și că rezultatul poate duce la leziuni.
- **În cazul în care încărcătorul nu este utilizat, deconectați-l de la rețeaua electrică.**
- **Urmați toate instrucțiunile de încărcare, nu încărcați bateria la o temperatură mai mare decât intervalului specificat în instrucțiunile de utilizare.** Încărcarea necorespunzătoare poate deteriora bateria și de asemenea va crește riscul de incendiu.

REPARAREA ÎNCĂRCĂTORULUI

- **Nu reparați încărcătorul deteriorat.** Lucrările de reparații la încărcător sunt permise numai de către producător sau de un service autorizat.
- **Încărcătorul uzat trebuie aruncat la centrul de reciclare deșeurilor provenite din echipamente electrice.**

ATENȚIE! Dispozitivul este conceput pentru folosire în interiorul încăperilor și în spațiul uscat.

În ciuda unei construcții proiectare în condiții de siguranță a fundației, utilizarea unor măsuri de protecție și măsuri de protecție suplimentare, există întotdeauna un risc rezidual de leziuni cu care te poți confrunta la locul de muncă.

Acumulatorii Li-ion se pot scurge, aprinde sau pot exploda în cazul în care acestea sunt încălzite la temperaturi ridicate sau scurtcircuitat. Ele nu ar trebui să fie depozitate în mașină în zilele calde și însoțite. Nu deschideți acumulatorul. Acumulatorii Li-ion conțin dispozitive electronice de siguranță care, în caz de defectare, pot provoca aprinderea sau explozia acumulatorului.

Explicarea pictogramelor



1. Citiți manualul, respectați avertizările și condițiile de siguranță conținute de acestea.
2. Folosiți echipament individual de protecție (ochelari de protecție, protecție pentru urechi).
3. Purtați mască antipraf.
4. Nu permiteți copiilor accesul la instrument.
5. Protejați încărcătorul de umiditate și ploaie.
6. Încărcătorul este conceput pentru folosire în spațiu uscat.
7. Atenție la elemente ascuțite!
8. Folosiți mănuși de protecție.
9. Reciclare.
10. A doua clasă de protecție.
11. Colectare selectivă.
12. Nu aruncați celule în foc.
13. Reprezintă o amenințare pentru mediul acvatic.
14. Temperatura maximă admisă a celulelor 50°C.

UTILIZAREA CONFORM DESTINAȚIEI

Fierăstrăul pendular manual este un dispozitiv portabil alimentat de la acumulator. Unitatea constă într-un motor de curent continuu. Fierăstrăul pendular este conceput pentru prelucrarea lemnului, profilelor din plastic și metalelor (cu condiția ca pâna de fierăstrău este corespunzătoare). Este ideal pentru tăiere la unghi și tăieri drepte.

Unealta este alimentată cu ajutorul acumulatorului eficient, și este deosebit de utilă pentru orice tip de proces de găurire, astfel ca atrag atenția tuturor meseriașilor, dornici să ducă orice sarcină la bun sfârșit.

 **Nu folosiți sculele electrice în dezacord cu destinația lor.**

DESCRIEREA PAGINILOR GRAFICE

Punctele următoare se referă la elementele dispozitivului prezentat în paginile grafice ale prezentei instrucțiuni.

1. Buton de blocare a întrerupătorului
2. Comutator
3. Adaptor
4. Talpă
5. Întrerupător pentru reglarea mișcării basculantei
6. Suport până
7. Rolă de ghidare
8. Șuruburi de blocare paralela
9. Tija de protecție
10. Capac protecție
11. Iluminare
12. Buton de fixare al acumulatorului
13. Acumulator
14. Încărcător
15. Becuri LED
16. Buton test pentru verificarea stării de încărcare a acumulatorului
17. Semnalizare a stării de încărcare a acumulatorului (becuri LED).
18. Riglă ghidare paralela

* Pot exista diferențe între desene și produs.

DESCRIEREA PICTOGRAMELOR GRAFICE



ACCESORII:



1. Cheie hexagonală - 1 szt.
2. Ghidaj paralel - 1 szt.

PRĂGĂTIRE PENTRU LUCRU

SCOATERE / ÎNTRUCEREA ACUMULATORULUI

-  Apăsați butonul de fixare a acumulatorului (12) și scoateți acumulatorul (13) (fig. A).
- Introduceți un acumulator încărcat (13) la slotul acumulatorului în mânerul principal până când butonul de fixare a acumulatorului va fi blocat (12).

ÎNCĂRCAREA ACUMULATORULUI

-  Scula este furnizată cu un acumulator parțial încărcat. Încărcarea acumulatorului trebuie efectuată în condiții în care temperatura mediului ambiant este de 4°C - 40°C. Acumulatorul nou sau unul care pentru o lungă perioadă de timp nu a fost folosit atinge capacitatea maximă a pteriei sale, după aproximativ 3 - 5 cicluri de încărcare și descărcare.
-  Scoateți acumulatorul (13) din scula (fig. A).
- Conectați încărcătorul la o priză de alimentare ușor accesibilă (230 V AC).
- Împingeți acumulatorul (13) în încărcător (14) (fig. B). Verificați dacă acumulatorul este așezat corect (complet introdus).

-  După conectarea încărcătorului la rețeaua electrică (230 V AC) se va aprinde ledul verde (15) pe încărcător, care indică conectarea corectă.

După introducerea acumulatorului (13) în încărcător (14) se va aprinde ledul roșu (15) pe încărcător, ceea ce indică faptul că acumulatorul se încarcă corect.

În același timp, sunt aprinse leduri verzi pulsatoare (17) acestea indică starea de încărcare a acumulatorului, într-un sistem diferit (prezentat mai jos).

- **Toate ledurile pulsează** - acumulatorul este descărcat. Încărcați acumulatorul.
- **2 ledurile pulsează** - descărcarea parțială.
- **1 ledul pulsează** - un nivel ridicat de încărcare al acumulatorului.



După încărcarea acumulatorului ledul (15) de pe încărcător se va aprinde în culoarea verde, iar toate ledurile care semnalizează starea de încărcare a acumulatorului (17) vor fi aprinse cu lumina continuu. După ceva timp (aprox. 15 secunde), ledurile de starea acumulatorului (17) se vor stinge.



Acumulatorul nu trebuie să fie încărcat mai mult timp de 8 ore. Depășirea acestui timp poate deteriora celulele bateriei. Încărcătorul nu se va opri automat atunci când bateria este complet încărcată. Ledul verde de pe încărcător va fi aprins în continuare. Ledurile de starea de încărcare a acumulatorului se sting după o anumită perioadă de timp. Deconectați alimentarea înainte de scoaterea acumulatorului din priză. Evitați încărcarea scurtă după fiecare folosirea dispozitivului. O scădere semnificativă în intervalul de încărcare indică faptul că bateria este uzată trebuie să fie înlocuită.



În procesul de încărcare, acumulatorul se încălzește. Nu folosiți dispozitivul imediat după încărcare - așteptați ca bateria să ajungă la temperatura camerei. Acest lucru va preveni deteriorarea bateriei.

SEMNALIZAREA STĂRII DE ÎNCĂRCARE A ACUMULATORULUI



Acumulatorul este echipat cu un sistem de semnalizarea stării de încărcare a acumulatorului (3 becuri LED) (17). Pentru a verifica starea de încărcare a acumulatorului, apăsați butonul (13) (fig. C). Aprinderea tuturor ledurilor indică un nivel ridicat de încărcare a acumulatorului. Aprinderea 2 ledurilor indică o descărcare parțială. Dacă este aprins doar un singur led, înseamnă ca batera este descărcată.

MONTAREA RIGILEI DE GHIDARE PENTRU TĂIEREA PARALELA



Rigla de ghidare pentru de tăiere paralelă poate fi montată pe partea dreapta sau pe stânga a dispozitivului.



- Desfaceți șuruburi pentru blocarea riglei de ghidare pentru tăiere paralelă (8).
- Introduceți rigla de ghidare (18) în orificii din talpă (4), reglați dimensiunea dorită de tăiere la scala pentru dimensiuni de tăiere și strângeți din nou șuruburi de fixare (8) (fig. D).



Rigla de ghidare pentru tăiere paralelă trebuie să fie îndreptată în partea de jos.



Rigla de ghidare pentru tăiere paralelă (18) este prevăzută pentru reglarea unghiului de tăiere de la 0 până la 45 grade

FIXAREA LAMEI



Instalarea și înlocuirea lamei se face fără utilizarea instrumentelor suplimentare.



Montarea lamei

- Setează Întrerupător pentru reglarea mișcării basculantei (5) în poziția „III” și ridicați capacul (10).
- Introduceți lama în suportul de fixare (6) (dinții lamei trebuie să fie îndreptate înainte) (fig. E).

Atenție! Asigurați-vă că lama este introdusă în mod corespunzător în rola de ghidare (7).

Demontarea lamei

- Setează Întrerupător pentru reglarea mișcării basculantei (5) în poziția „III” și ridicați capacul (10).

- Trageți părghie de la suportul pânzei (6) în sus, și scoateți pânza (fig. E).
- Eliberați părghie de la suportul pânzei (7)



Utilizați doar lame cu sistemul de fixare T așa cum se arată la fig. F.

EVACUAREA AȘCHILOR



Fierăstrău este prevăzută cu un sistem pentru îndepărtarea prafului și așchiilor. Sistemul de extracție a prafului funcționează mai eficient atunci când capacul este coborât.



- Introduceți adaptor (3) în talpă, până la capăt (4) (fig. G).
- Conectați furtunul de evacuarea așchiilor la adaptorul de sistem de extragere a prafului (3).
- Înlăturarea adaptorului are loc în ordine inversă decât asamblarea acestuia.

LUCRU/SETĂRI

PORNIRE / OPRIRE



Fierăstrău este echipat cu un întrerupător (1) pentru a preveni o pornire accidentală. Butonul de siguranță se află pe ambele părți ale carcasei



Pornire

- Apăsați unul dintre butoane de blocare a comutatorului (1) și țineți-l în acesta poziție (fig. H)
- Apăsați butonul comutatorului (2) (fig. I).
- După pornirea sculei butonul de blocare a comutatorului (1) poate fi eliberat.

Oprire

- Eliberarea întrerupătorul de declanșare (2) va opri scula electrică.



Viteza de lucru este reglabilă prin gradul de apăsare întrerupătorului de pornire/oprire.



De fiecare dată când apăsați butonul de alimentare (2) se aprinde diodă (LED) (11) care iluminează locul de muncă.

REGLAREA MIȘCĂRII DE PENDULARE



Datorită mișcării pendulare ce este executată la o viteză mai redusă decât viteza de rotație a unui disc de debitat rezultă mai puțin rumeguș la tăierea lemnului, iar în cazul debitării metalului avem mai puține scântei. Reglarea mișcării de pendulare crește permatele de tăiere și durata de viața a lamei. Mișcarea pendulară este controlată în trepte cu un comutator de comandă (5), în intervalul de la 0 până la 3 (fig. K). Setarea cea mai potrivită pentru tăierea materialelor asigură tabelul specificat mai jos

Tabla metal în general: 0	Tabla oțel: 0 – 1
Tabla aluminiu: 1 – 2	Plastic: 1 – 2
Placaj: 0 – 1	Lemn: 1 – 3



În cazul folosirii lamei de tip cuțit, comutatorul de comandă trebuie setat în poziția 0. În timpul tăierii metalului este recomandat folosiți un lubrifianț standard.

REGLAREA UNGHIIULUI DE TĂIERE



Placa de baza este reglabila ceea ce permite reglare a unghiului de tăiere la un interval de la 0° până la 45°. (în două direcții).



- Scoateți adaptorul (3) din tablă (4) (fig. G).
- Desfaceți șurubul de fixare (4) cu cheie hexagonală.
- Reglați unghiul dorit (4) la scala pentru unghiul de tăiere (de la 0° până la 45°).
- Reglați unghiul dorit (4) la unghiul dorit, strângeți din nou șurubul (fig. L).

i Scala pentru unghiul de tăiere de pe talpă, permite setarea unghiului de tăiere la valoarea de 0°, 15°, 30° sau 45° (dreapta sau stânga). După ajustarea, cheia hexagonală întotdeauna trebuie depozitată în spațiul pentru stocarea acesteia.

TĂIERE

- i** Puneți partea din față a tălpii (4) plat pe materialul care urmează să fie tăiat, astfel încât lama nu atinge materialul
- Porniți fierăstrăul vertical așteptând până când ajunge la o viteză corespunzătoare.
- Puneți baza mașinii pe piesă și mișcați ușor spre înainte de-a lungul linei marcate de tăiere.
- Când tăiați cotit, avansați cu mașina foarte încet.

i Tăierea ar trebui să fie făcută în mod uniform, având grijă să nu supraîncărcați unealtă. Presiunea excesivă asupra lamei va acționa ca o frană în calea mișcării pendulare, ceea ce va afecta în mod negativ asupra performanței de tăiere. Dacă aveți nevoie să face tăierea în formă de arc delicat, ar trebui să reduceți sau închideți complet mișcarea pendulară.

i **Vă rugăm să rețineți că, în timpul tăierii la un unghi există un risc mai mare de apariție a fenomenului de recul (o mai mare posibilitate de blocare pânzei), așadar ar trebui să acordați o atenție mai mare ca placa fierăstrăului să aderă la întreaga suprafață piesei prelucrate. Tăierea necesită o mișcare lentă și delicată.**

DECUPAREA ORIFICIULUI ÎN METAL

- i** Faceți o găura în material ce diametru de 10 mm.
- Introduceți lama în gaura și începeți tăierea.

TĂIEREA METALELOR / TIPURI DE LAME

i Pentru tăierea metalului, folosiți lama corespunzătoare cu un număr mai mare de dinți.

Folosiți întotdeauna un agent de răcire (ulei de tăiere), atunci când tăiați metale, altfel se va reduce o uzură semnificativă a lamei.

Cea mai avantajoasă alegere a lamei de tăiere, este prezentată mai jos:

Număr dinți per inch	Lungime lama	Frecvența de folosire
24	80 mm	Oțel moale, metale neferoase.
14		Metale independente, materiale plastice.
9		Lemn, Placaj.

- Folosiți doar lamele corespunzătoare.
- Pentru a preveni orice dezechilibru, înlocuiți lamele tocite.
- Folosiți tipuri de lame corespunzătoare.

ÎNȚEȚINEREA ȘI CURĂȚAREA

i Înaintea tuturor lucrărilor la aparat opriți aparatul și scoateți acumulatorul.

ÎNȚEȚINEREA ȘI DEPOZITAREA

- i** Este recomandat, să curățați dispozitivul, imediat după fiecare utilizare
- Pentru curățare, nu folosiți apă sau alte lichide.
- Dispozitivul trebuie curățat cu o cârpă moale, uscată sau cu aer comprimat la presiune joasă.
- Nu folosiți agenți de curățare sau solvenți, deoarece aceste pot deteriora elementele din plastic.
- Curățați în mod regulat, fantele de ventilare din carcasa motorului, pentru a preveni supraîncălzirea dispozitivului. Nu încercați să curățați fantele de ventilație prin introducerea obiectelor ascuțite, cum ar fi șurubelnițe sau altele.

- Se recomandă ungerea periodică a rolei de ghidare. O picătură de ulei în locul respectiv va prelungi durata de viața acesteia.
- În cazul de scânteiere excesivă la comutator, starea periiilor de cărbune trebuie încredințată unui specialist calificat în acest domeniu, care va verifica scâteierea.
- Depozitați dispozitivul întotdeauna într-un loc uscat, la îndemâna copiilor.
- Depozitați dispozitivul cu acumulatorul scos.

i Toate tipurile de defecte, trebuie să fie îndepărtate de service autorizat.

PARAMETRI TEHNICI

DATE NOMINALE

Fierăstrău pendular		
Parametru	Valoare	
Tensiunea acumulatorului	18 V DC	
Număr de curse de mers (în mers gol)	0-2400 min ⁻¹	
Grosimea de tăiere max	Lemn	80 mm
	Metal	10 mm
Lungimea cursei de mers	25 mm	
Clasa de protecție	III	
Masa	1,700 kg	
Anul de fabricație	2020	

Acumulator al sistemului Graphite Energy+		
Parametrii	Valoare	
Acumulator	58G001	58G004
Tensiune acumulator	18 V DC	18 V DC
Tip acumulator	Li-Ion	Li-Ion
Capacitate acumulator	2000 mAh	4000 mAh
Temperatura mediului ambiant	4°C – 40°C	4°C – 40°C
Timp de încărcare a încărcătorului 58G002	1 h	2 h
Greutate	0,400 kg	0,650 kg
An de producție	2020	2020

Încarcatorul sistem Graphite Energy+	
Parametrii	Valoare
Tip de incarcator	58G002
Tensiune electrica	230 V AC
Frecventa de alimentare	50 Hz
Tensiune de încărcare	22 V DC
Max. Curent electric de incarcare	2300 mA
Temperatura mediului ambiant	4°C – 40°C
Timp de încărcare a bateriei 58G001	1 h
Timp de încărcare a bateriei 58G004	2 h
Clasa de protecție	II
Masa	0,300 kg
Data de fabricatie	2020

(i) DATE CU PRIVIRE LA ZGOMOT ȘI VIBRAȚII

Informații cu privire la zgomot și vibrații

Nivelurile de zgomot, cum ar fi nivelul de zgomot presiune acustică L_{pA} și nivelul de putere acustică L_{wA} și incertitudinea de măsurare K , sunt prezentate mai jos, în conformitate cu norma EN 60745.

Valorile de vibrații a_w și incertitudinea de măsurare K au fost marcate în conformitate cu EN 60745, și sunt prezentate mai jos. Nivelul de vibrație prezentat mai jos a fost măsurat în conformitate cu procedura de măsurare conform specificațiilor EN 60745 și poate fi utilizat pentru compararea sculelor electrice. Acesta poate fi, de asemenea, utilizat pentru evaluarea preliminară a expunerii la vibrații. Nivelul de vibrații prezentat este reprezentativ pentru aplicațiile de bază ale instrumentului. În cazul în care instrumentul este utilizat pentru alte scopuri sau împreună cu alte instrumente de lucru, sau dacă nu va fi întreținut corespunzător, nivelul de vibrații poate varia. Cauzele prezentate mai sus pot duce la creșterea expunerii la vibrații pe parcursul întregii perioade de muncă.

Pentru a estima cu exactitate expunerea la vibrații, trebuie luate în considerare perioadele când mașina este oprită sau când este pornită, dar nu este utilizată doar pentru muncă. În acest fel, expunerea totală la vibrații poate fi mai mică. Să recomandăm introducerea măsurilor suplimentare de securitate pentru protecția utilizatorului de efectele vibrațiilor, cum ar fi: întărirea corectă a uneltei și tehnici de lucru, asigurarea temperaturii corespunzătoare a mâinilor, organizarea muncii.

Nivelul de zgomot presiune acustică: $L_{pA} = 79,4$ dB (A), $K = 3$ dB (A)

Nivelul de putere acustică: $L_{wA} = 90,4$ dB (A), $K = 3$ dB (A)

Valoarea accelerației vibrațiilor: $a_h = 11,18$ m/s² $K = 1,5$ m/s²

PROTECȚIA MEDIULUI

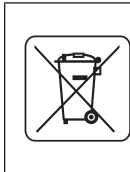

Produsele cu alimentare electrică nu trebuie aruncate împreună cu deșeurile menajere, ele trebuie date pentru eliminare unor unități speciale. Informațiile cu privire la eliminarea acestora sunt deținute de vânzătorul produsului sau de autoritățile locale. Echipamentul electric și electronic uzat conține substanțe care nu sunt indiferente pentru mediul înconjurător. Echipamentul nesupus reciclării constituie un pericol potențial pentru mediu și sănătatea umană.



Li-Ion

Accumulatorii / bateriile nu trebuie aruncate împreună cu deșeurile menajere, nu se aruncă în foc sau în apă. Accumulatorii deteriorați sau uzați trebuie supuși reciclării corecte în conformitate cu directivele actuale privind eliminarea acumulatorilor și bateriilor.

* Se rezervă dreptul de a face schimbări.

"Grupa Topex SRL" Societate comanditară cu sediul în Varșovia str. Pograniczna 2/4 (în continuare "Grupa Topex") informează că, toate drepturile de autor referitor la instrucțiunile prezente (în continuare "instrucțiuni") atât conținutul, fotografiile, schemele, desenele cât și compoziția, aparțin exclusiv Grupa Topex-ului fiind ocrotite de drept în baza legii din 4 februarie 1994, referitor la dreptul autorului și similare (Legea 2006 nr.90 poz.631 cu republicările ulterioare). Copierea, schimbarea, publicarea, modificarea parțială sau totală cu scop comercial fără acceptarea în scris a Grupa Topex-ului, este strict interzisă și poate fi trasă la răspundere de drept civil și penal.



PŘEKLAD PŮVODNÍHO NÁVODU K POUŽÍVÁNÍ

AKUMULÁTOROVÁ PILA OCASKA (PŘÍMOČÁRA PILA) 58G011

POZOR: PŘED ZAHÁJENÍM POUŽÍVÁNÍ ELEKTRICKÉHO NÁŘADÍ SI PEČLIVĚ PŘEČTĚTE TENTO NÁVOD A USCHOVEJTE JEJ PRO POZDĚJŠÍ POTŘEBU.

PODROBNÉ BEZPEČNOSTNÍ POKYNY

PODROBNÉ POKYNY PRO BEZPEČNOU PRÁCI S PŘÍMOČAROU PILOU

- **Během provádění prací, při nichž by mohlo nářadí narazit na skryté elektrické kabely, držte nářadí výhradně za izolované povrchy rukojeti.** Kontakt s kabelem napájecí sítě může zapříčinit předání napětí na kovové části elektrického nářadí, což by mohlo způsobit úraz elektrickým proudem.
 - **Držte ruce v bezpečné vzdálenosti od oblasti řezu. Nevkládejte ruce pod obráběný předmět.** Při kontaktu s pilovým listem existuje nebezpečí poranění.
 - **Po ukončení prací přímočarou pilu vypněte. Pilový list můžete vytáhnout z obráběného materiálu, pokud se nepohybuje.** Tímto způsobem se vyhnete zpětnému rázu a můžete bezpečně odložit elektrické nářadí.
 - **Používejte výhradně nepoškozené pilové listy, jež jsou v bezvadném technickém stavu.** Ohnuté, neostře pilové listy se mohou zlomit. Navíc mohou mít vliv na čáru řezu, a také mohou přispět ke zpětnému rázu.
 - **Prach některých druhů dřeva nebo některých druhů kovu může představovat nebezpečí pro zdraví a také působit alergické reakce, nemoci dýchacích cest nebo vést k rakovině.**
 - při řezání používejte protiprachovou masku k ochraně dýchacích cest před prachem vznikajícím během řezání.
 - během řezání dřeva používejte odsávání prachu.
 - vždy zajistěte dobré větrání pracoviště.
 - **Přímočará pila se nesmí používat k řezání vodovodních trubek.** Proříznutí trubky způsobuje věčné škody nebo může způsobit úraz elektrickým proudem.
 - Před zahájením práce pečlivě zkontrolujte obráběný materiál, zda se v něm nevyskytují hřebíky, šrouby a jiné tvrdé předměty.
 - Neřežte materiál, jehož rozměry (tloušťka) přesahují rozměry uvedené v technických údajích.
 - Držte přímočarou pilu sevřenou dlaní.
 - Před stisknutím zapínače se přesvědčte, zda se přímočará pila nedotýká materiálu.
 - Nedotýkejte se pohybujících se součástí rukama.
 - Neodkládejte přímočarou pilu, je-li ještě v provozu. Nezapiňte přímočarou pilu, dokud ji neuchopíte do ruky.
 - **Nedotýkejte se pilového listu nebo obráběného materiálu bezprostředně po dokončení práce.** Tyto prvky mohou být silně zahřáté a mohou způsobit popáleniny.
 - V případě zjištění neobvyklého chování elektrického nářadí nebo výskytu neobvyklých zvuků nářadí neprodleně vypněte a vytáhněte zástrčku z napájecí zásuvky.
 - Aby bylo zaručeno správné chlazení, musí být ventilační otvory v krytu přímočaré pily odkryté.
- SPRÁVNÁ MANIPULACE A PROVOZ AKUMULÁTORŮ**
- Proces nabíjení akumulátoru by měl probíhat pod kontrolou uživatele.
 - Nenabíjete akumulátor při teplotách nižších než 0 °C.

- **Akumulátory by měly být nabíjeny výhradně nabíječkou doporučenou výrobcem.** Použití k nabíjení akumulátorů nabíječky jiného typu představuje riziko vzniku požáru.
- **Pokud akumulátor nepoužíváte, je nutno ho uchovávat tak, aby nedošlo k jeho kontaktu s kovovými předměty, jako jsou např. sponky na papír, mince, klíče, hřebíky, šrouby nebo jiné malé kovové části, které mohou vést ke zkratu svorek akumulátoru.** Zkrat svorek akumulátoru může způsobit popálení nebo požár.
- **V případě poškození a/nebo nesprávného užívání akumulátoru může dojít k uvolnění plynů. Provětrejte místnost, a v případě potíží se poraďte s lékařem.** Plyny mohou poškodit dýchací cesty.
- **V extrémních podmínkách může dojít k úniku kapaliny z akumulátoru. Kapalina uniklá z akumulátoru může způsobit podráždění nebo popálení.** Dojde-li k úniku, postupujte následujícím způsobem:
 - opatrně setřete kapalinu kousek látky. Zabraňte zasažení pokožky nebo očí kapalinou.
 - v případě zasažení pokožky ihned omyjte postižené místo dostatečným množstvím čisté vody, případně kapalinou neutralizující slabou kyselinou, např. kyselinou citrónovou nebo octem.
 - v případě zasažení očí začněte je neprodleně vyplachovat velkým množstvím čisté vody po dobu minimálně 10 minut a vyhledejte lékaře.
- **Nepoužívejte poškozený nebo upravený akumulátor.** Poškozené nebo upravené akumulátory mohou fungovat nepředvídatelným způsobem, což vede k požáru, výbuchu nebo nebezpečí poranění.
- **Nevystavujte akumulátor působení vlhkosti nebo vody.**

- Vždy udržujte akumulátor mimo zdroj tepla. Nenechávejte akumulátor po delší dobu v prostředí s vysokými teplotami (v místech s přímým slunečním zářením, v blízkosti topných těles nebo kdekoli tam, kde teplota překračuje 50 °C).
- **Nevystavujte akumulátor působení požáru nebo nadměrné teploty.** Vystavení působení ohně nebo teploty nad 130 °C může zapříčinit výbuch.

POZOR! Teplota 130 °C může být zadána jako 265 °F.

- **Dodržujte všechny nabíjecí pokyny, nenabíjete akumulátor při teplotě, která je mimo rozsah určený v tabulce jmenovitých údajů v návodu k obsluze.** Nevhodné nabíjení nebo při teplotě, která je mimo zadaný rozsah, může poškodit akumulátor a zvýšit nebezpečí požáru.

OPRAVA AKUMULÁTORŮ

- **Není dovoleno opravovat poškozené akumulátory.** Opravy akumulátoru může provádět výhradně výrobce nebo autorizovaný servis.
- **Použitý akumulátor zanechte na místo určené k likvidaci nebezpečného odpadu tohoto typu.**

BEZPEČNOSTNÍ POKYNY TÝKAJÍCÍ SE NABÍJEČKY

- **Nevystavujte nabíječku působení vlhkosti nebo vody.** Proniknutí vody do nabíječky zvyšuje nebezpečí úrazu elektrickým proudem. Nabíječka se smí používat pouze uvnitř suchých prostorů.
- Před zahájením jakékoliv údržby nebo čištění nabíječky je třeba ji odpojit od elektrické sítě.
- **Nepoužívejte nabíječku nacházející se na hořlavém podloží (např. papír, textilie) a také v blízkosti hořlavých látek.** Vzhledem k tomu, že se teplota nabíječky během nabíjení zvyšuje, existuje nebezpečí požáru.
- **Pokaždé před použitím zkontrolujte stav nabíječky, kabelu a zástrčky.** Nepoužívejte nabíječku v případě zjištění poškození. **Nepokoušejte se o rozmontování nabíječky.** Veškeré opravy smí provádět pouze autorizovaný servis. V případě nesprávné montáže

nabíječky hrozí nebezpečí zásahu elektrickým proudem nebo vzniku požáru.

- Děti a osoby fyzicky, duševně nebo psychicky postižené a také jiné osoby, jejichž zkušenosti nebo znalosti nejsou dostačující pro obsluhu nabíječky s dodržení všech bezpečnostních zásad, by neměly obsluhovat nabíječku bez dohledu odpovědné osoby. V opačném případě existuje nebezpečí, že zařízení bude použito nevhodným způsobem, následkem čehož může dojít k poranění.
- **Pokud nabíječku nepoužíváte, odpojte ji od elektrické sítě.**
- **Dodržujte všechny nabíjecí pokyny, nenabíjete akumulátor při teplotě, která je mimo rozsah určený v tabulce jmenovitých údajů v návodu k obsluze.** Nevhodné nabíjení nebo při teplotě, která je mimo zadaný rozsah může poškodit akumulátor a zvýšit nebezpečí požáru.

OPRAVA NABÍJEČKY

- **Není dovoleno opravovat poškozené nabíječky.** Opravy nabíječky může provádět výhradně výrobce nebo autorizovaný servis.
- **Použitou nabíječku zanechte na místo určené k likvidaci odpadu tohoto typu.**

POZOR! Zařízení slouží k práci v uzavřených prostorech.

I přes použití konstrukce z podstaty věci bezpečné, používání zajišťujících prostředků a dodatečných ochranných prostředků, vždy existuje reziduální riziko poranění během práce.

Pokud se akumulátory Li-Ion zahřejí na vysokou teplotu nebo zkratují, mohou vytéct, vznítit se nebo explodovat. Neskladujte je v autě během horkých a slunečných dní. Neotevírejte akumulátor. Akumulátory Li-Ion obsahují elektronická bezpečnostní zařízení, která, pokud budou poškozena, mohou způsobit, že se akumulátor vznítí nebo exploduje.

Vysvětlivky k použitým piktogramům:



1. Přečtěte si tento návod k obsluze a respektujte v něm uvedena upozornění a bezpečnostní pokyny.
2. Používejte ochranné brýle a chrániče sluchu.

- Pracuj v ochranné masce.
- Zabraňte přístupu dětí k zařízení.
- Chraňte před deštěm.
- Používejte uvnitř místnosti, chráňte před vodou a vlhkostí.
- Pozor, ostré části!
- Používejte ochranné rukavice.
- Recyklace.
- Druhá třída ochrany.
- Třídění odpadu.
- Neházejte články do ohně.
- Nebezpečné pro vodní prostředí.
- Nezahřívajte nad 50 °C.

KONSTRUKCE A POUŽITÍ

Přímočará pila je ručním zařízením napájeným z akumulátoru. Je poháněna komutátorovým motorem na střídavý proud. Zařízení je určeno k provádění rovných dělicích řezů, zakřivených řezů a výřezů do dřeva, materiálů na bázi dřeva, plastů a kovů (při používání vhodného pilového listu).

Pila se používá při provádění rekonstrukčních, stavebních a veškerých kutilských prací.



Zařízení je nutné používat v souladu s jeho určením.

POPIS STRAN S VYOBRAZENÍMI

Níže uvedené číslování se vztahuje k prvkům zařízení znázorněným na vyobrazeních v tomto návodu.

- Tlačítko pro blokování zapínače
- Zapínač
- Adaptér
- Patka
- Přepínač pro regulaci kyvného pohybu
- Skřídlo pro upínání pilového listu
- Vodící váleček
- Šrouby pro blokování rovnoběžného pravítka
- Ochranná tyč
- Kryt
- Osvětlení
- Tlačítko pro upevnění akumulátoru
- Akumulátor
- Nabíječka
- LED diody
- Tlačítko indikace stavu nabití akumulátoru
- Indikace stavu nabití akumulátoru (LED diody).
- Rovnoběžné pravítko

* Skutečný výrobek se může lišit od vyobrazení.

POPIS POUŽITÝCH GRAFICKÝCH OZNAČENÍ



POZOR



UPOZORNĚNÍ



MONTÁŽ / NASTAVENÍ



INFORMACE

VYBAVENÍ A PŘÍSLUŠENSTVÍ

- Šestihřanný klíč - 1 ks
- Rovnoběžné pravítko - 1 ks

PŘÍPRAVA K PRÁCI

VYJÍMÁNÍ / VKLÁDÁNÍ AKUMULÁTORU



- Stiskněte tlačítko upevnění akumulátoru (12) a vysuňte akumulátor (13) (obr. A).
- Vložte nabitý akumulátor (13) do úchytu v rukojeti, až do slyšitelného zaklapnutí tlačítka upínání akumulátoru (12).

NABÍJENÍ AKUMULÁTORU



Zařízení je dodáváno s částečně nabitým akumulátorem. Nabíjení akumulátoru provádějte v prostředí s teplotami v rozmezí 4 °C - 40 °C. Nový akumulátor nebo akumulátor, který nebyl delší dobu používán, dosáhne plné schopnosti napájení po cca 3-5 cyklech nabití a vybití.



- Vyjměte akumulátor (13) ze zařízení (obr. A).
- Zapojte nabíječku do síťové zásuvky (230 V AC).
- Zasuňte akumulátor (13) do nabíječky (14) (obr. B). Zkontrolujte, zda je akumulátor správně vložený (zasunutý na doraz).



Po vložení nabíječky do zásuvky napájecí sítě (230 V AC) se na nabíječce rozsvítí zelená dioda (15) signalizující připojení správného napětí.

Po umístění akumulátoru (13) v nabíječce (14) se rozsvítí na nabíječce červená dioda (15), která signalizuje probíhající proces nabíjení akumulátoru.

Současně nepřetržitě svítí zelené diody (17) stavu nabití akumulátoru v různých variantách (viz popis níže).

- Pulzní svícení všech diod** - signalizuje, že je akumulátor zcela vybitý a je nutné jej nabít.
- Pulzní svícení 2 diod** - signalizuje částečné vybití.
- Pulzní svícení 1 diody** - signalizuje vysokou úroveň nabití akumulátoru.



Po nabití akumulátoru (15) svítí dioda na nabíječce zeleně a všechny diody stavu nabití akumulátoru (17) svítí nepřerušovaně. Po jisté době (cca 15 s) diody stavu nabití akumulátoru (17) zhasnou.



Doba nabíjení akumulátoru nesmí překročit 8 hodin. V opačném případě může dojít k poškození akumulátorových článků. Nabíječka se automaticky nevypne po úplném nabití akumulátoru. Zelená dioda na nabíječce bude i nadále svítit. Diody stavu nabití akumulátoru po jisté době zhasnou. Odpojte napájení před vyjmutím akumulátoru ze zásuvky nabíječky. Akumulátor se nesmí několikrát za sebou krátkodobě nabíjet. Nedobíjejte akumulátor po krátkodobém používání zařízení. Pokud se doba mezi nutnými cykly nabíjení výrazně zkracuje, znamená to, že je akumulátor opotřebovaný a musí být vyměněn.



Během nabíjení se akumulátory silně zahřívají. Nezkoušejte práci ihned po nabití – vyčkejte, dokud akumulátor nedosáhne pokojové teploty. Tím se zabrání poškození akumulátoru.

INDIKACE STAVU NABITÍ AKUMULÁTORU



Akumulátor je vybaveny indikací stavu nabití akumulátoru (3 LED diody) (17). Pro kontrolu stavu nabití akumulátoru stiskněte tlačítko signalizace stavu nabití akumulátoru (13) (obr. C). Pokud svítí všechny diody indikátoru nabití, pak je úroveň nabití akumulátoru vysoká. Svícení 2 diod indikuje částečné vybití. V případě, že svítí pouze 1 dioda, znamená to, že je akumulátor zcela vybitý a je nutné jej nabít.

MONTÁŽ PRAVÍTKA PRO ROVNOBĚŽNÉ ŘEZÁNÍ



Pravítko pro rovnoběžné řezání lze upevnit na pravé nebo levé straně patky zařízení.



- Povolte šrouby pro blokování rovnoběžného pravítka (8).
- Zasuňte listu rovnoběžného pravítka (18) do otvoru v patce (4), nastavte požadovanou vzdálenost (pomocí stupnice) a upevněte ji utažením šroubů pro blokování rovnoběžného pravítka (8) (obr. D).



Volací lišta rovnoběžného pravítka musí směřovat dolů.

Rovnoběžné pravítko (18) lze využít rovněž k řezání pod úkosem v rozsahu od 0° do 45°.



UPEVNĚNÍ PILOVÉHO LISTU



K montáži a výměně pilového listu nepotřebujete žádné nářadí.



Montáž pilového listu

Nastavte přepínač pro regulaci kyvného pohybu (5) do polohy „III“ a zvedněte kryt (10).

Zasuňte pilový list na doraz do sklíčidla pilového listu (6) (zuby pilového listu musí směřovat dopředu) (obr. E).

Důležité! Dbejte na to, aby byl pilový list správně umístěn ve středním válečku (7).

Demontáž pilového listu

Nastavte přepínač pro regulaci kyvného pohybu (5) do polohy „III“ a zvedněte kryt (10).

Zatáhnete za páčku na sklíčidle pilového listu (6) směrem nahoru a vyjměte pilový list (obr. E).

Uvolněte páčku sklíčidla pilového listu (7)



Používejte pilové listy s upínacím systémem typ T znázorněným na obr. F.

ODVĚDĚNÍ PRACHU



Pro lepší odstraňování prachu z povrchu obráběného materiálu je přímočará pila vybavena vlastním systémem ofukování a odvádění prachu, který zajišťuje očištění řezaného povrchu. Systém pro ofukování a odvádění prachu je účinnější, pokud je kryt spuštěný dolů.



Nasuňte adaptér (3) až na doraz do patky (4) (obr. G).

Připojte sací hadicový systém pro odvádění prachu k adaptéru (3).

Demontáž adaptéru probíhá v opačném pořadí.

PROVOZ / NASTAVENÍ

ZAPÍNÁNÍ / VYPÍNÁNÍ



Zařízení je vybaveno tlačítkem pro blokování zapínače (1), který zabraňuje náhodnému spuštění. Bezpečnostní tlačítko se nachází na obou stranách krytu zařízení.



Zapnutí

Stiskněte jeden konec tlačítka pro blokování zapínače (1) a přidržte jej v této poloze (obr. H)

Stiskněte tlačítko zapínače (2) (obr. I).

Po spuštění zařízení můžete tlačítko pro blokování zapínače (1) uvolnit.

Vypnutí

Uvolněním tlačítka zapínače (2) se zařízení zastaví.



Rozsah rychlosti provozu zařízení je regulován stupněm přítlaku na tlačítko provozu.



Při každém stisknutí tlačítka zapínače (2) se rozsvítí dioda (LED) (11), která osvětluje pracoviště.

REGULACE KYVNÉHO POHYBU PILOVÉHO LISTU



Kromě možnosti regulace posuvného pohybu pilového listu je k dispozici možnost regulace jeho kyvného a zpětného pohybu, což umožňuje lepší přizpůsobení provozních parametrů přímočaré pily požadavkům obráběného materiálu. Kyvný pohyb se reguluje stupňovitě pomocí přepínače pro regulaci kyvného pohybu (5) v rozsahu od 0 do 3 (obr. K). Pro volbu nejvhodnějšího zdvihu kyvného pohybu pro jednotlivé materiály použijte níže uvedenou tabulku

Kovový plech obecně: 0	Ocelový plech: 0 – 1
Hliníkový plech: 1 – 2	Plasty: 1 – 2
Dřevěná překližka: 0 – 1	Dřevo: 1 - 3



Při používání pilového listu nožového typu je nutné nastavit přepínač pro regulaci kyvného pohybu na 0. Při řezání kovu se doporučuje použít mazání.

REGULACE PATKY PŘI ŘEZÁNÍ POD ÚHEM



Nastavitelná patka přímočaré pily umožňuje řezání pod úhlem v rozsahu od 0° do 45° (oběma směry).



• Vyjměte adaptér (3) z patky (4) (obr. G).

• Povolte upevňovací šroub patky (4) šestihranným klíčem.

• Posuňte patku (4) dozadu a nakloňte ji doleva nebo doprava (v rozsahu do 45°).

• Nastavte patku (4) pod požadovaný úhlem, posuňte ji dozadu a zajistěte utažením upevňovacích šroubů (obr. L).



Úhlová stupnice umožňuje sklon patky pod úhlem 0°, 15°, 30° a 45° (doprava nebo doleva). Po provedení nastavení vždy uložte šestihranný klíč v místě vyhrazeném pro jeho skladování.

ŘEZÁNÍ



Vložte přední část patky (4) ploše na materiál pro řezání tak, aby se pilový list nedotýkal materiálu.

• Uvedte přímočarou pilu do provozu a vyčkejte, až dosáhne vhodné rychlosti.

• Pomalu pohybujte přímočarou pilou a vedte pilový list po předem vyznačené čáře řezu.

• V případě provádění zakřivených řezů vedte přímočarou pilu velmi opatrně.



Řezání provádějte rovnoměrně a dbejte při tom na to, aby nedošlo k přetížení přímočaré pily. Nadměrný tlak vyvíjený na pilový list brzdí kyvný pohyb, což negativně ovlivňuje účinnost řezání. Budete-li chtít řezat v mírném oblouku, pak snižte nebo zcela vypněte kyvný pohyb.



Pokud při práci nepřiléhá celá plocha patky přímočaré pily k obráběnému materiálu, nýbrž je nadzvednutá, pak hrozí nebezpečí zpětného rázu nebo zlomení pilového listu.

VYŘEZÁVÁNÍ OTVORŮ DO MATERIÁLU



• Vytvřete do materiálu otvor o průměru 10 mm.

• Zasuňte pilový list do otvoru a začněte vyřezávat od vyvrтанého otvoru.

ŘEZÁNÍ KOVU / DRUHY PILOVÝCH LISTŮ



K řezání kovu je třeba používat vhodné pilové listy s větším počtem zubů.

Při řezání kovu je nutné používat vhodný mazací prostředek (řezný olej). Při řezání kovu bez použití mazacího prostředku dochází k rychlejšímu opotřebení pilového listu. Pro volbu nejvhodnějšího pilového listu použijte níže uvedenou tabulku:

Počet zubů na palec	Délka pilového listu	Oblast použití
24	80 mm	Měkká ocel, nezelezná kovy.
14		Nezelezná kovy, plasty.
9		Dřevo, dřevěná překližka.

• Používejte výhradně vhodné a ostré pilové listy.

• Nepoužívejte pilové listy se zničeným úchytem.

• Používejte vhodné druhy pilových listů.

PÉČE A ÚDRŽBA



Před zahájením jakýchkoliv činností spojených s instalací, seřizováním, opravami nebo údržbou je nutné vyjmout akumulátor ze zařízení.



ÚDRŽBA A SKLADOVÁNÍ

- Doporučuje se čistit zařízení ihned po každém použití.
- K čištění nepoužívejte vodu ani jiné kapaliny.
- Čistěte zařízení suchým hadříkem nebo proudem stlačeného vzduchu s nízkým tlakem.
- Nepoužívejte žádné čisticí prostředky ani rozpouštědla, jelikož může dojít k poškození plastových součástí.
- Pravidelně čistěte ventilační otvory v krytu motoru, aby nedocházelo k přehřátí zařízení. Při čištění nevkládejte do ventilačních štěrbin ostré předměty, např. šroubováky apod.
- Doporučuje se pravidelné mazání vodícího válečku. Aplikace kapky oleje v tomto místě prodlužuje jeho životnost.
- Vyskytne-li se na komutátoru nadměrné jiskření, nechte zkontrolovat stav uhlíkových kartáčů motoru kvalifikovanou osobou.
- Skladujte zařízení vždy na suchém místě mimo dosah dětí.
- Zařízení by se mělo skladovat s vyjmutou baterií.



Veškeré závady je nutné nechat odstranit v autorizovaném servisu výrobce.

TECHNICKÉ PARAMETRY

JMENOVITÉ ÚDAJE

Akumulátorová přímočará pila		
Parametr	Hodnota	
Napětí akumulátoru	18 V DC	
Počet cyklů pilového listu (bez zatížení)	0-2400 min ⁻¹	
Max. tloušťka řezaného materiálu	Dřevo	80 mm
	Kov	10 mm
Zdvih pilového listu	25 mm	
Třída ochrany	III	
Hmotnost	1,700 kg	
Rok výroby	2020	

Acumulator al sistemului Graphite Energy+		
Parametrii	Valoare	
Acumulator	58G001	58G004
Tensiune acumulator	18 V DC	18 V DC
Tip acumulator	Li-Ion	Li-Ion
Capacitate acumulator	2000 mAh	4000 mAh
Temperatura mediului ambiant	4°C - 40°C	4°C - 40°C
Țimp de încărcare a încărcătorului 58G002	1 h	2 h
Greutate	0,400 kg	0,650 kg
An de producție	2020	2020

Incarcatorul sistem Graphite Energy+	
Parametrii	Valoare
Tip de incarcator	58G002
Tensiune electrica	230 V AC

Frecventa de alimentare	50 Hz
Tensiune de încărcare	22 V DC
Max. Curent electric de incarcare	2300 mA
Temperatura mediului ambiant	4°C - 40°C
Țimp de încărcare a bateriei 58G001	1 h
Țimp de încărcare a bateriei 58G004	2 h
Clasa de protecție	II
Masa	0,300 kg
Data de fabricatie	2020



ÚDAJE O HLUKU A VIBRACÍCH

Informace týkající se hluku a vibrací

Hladiny emise hluku, jakými jsou hladiny emise akustického tlaku $L_{p,r}$, hladiny akustického výkonu $L_{w,r}$, a nejistota měření K jsou uvedeny v návodu níže, v souladu s normou EN 60745.

Hodnoty vibrací $a_{h,r}$ a nejistota měření K jsou uvedeny níže v souladu s normou EN 60745.

Uvedená v tomto návodu níže hladina vibrací byla změněna v souladu s postupem měření stanoveným normou EN 60745 a může být použita ke srovnávání elektrického nářadí. Lze ji také použít k předběžnému hodnocení expozice vibracím.

Uvedená hladina vibrací je reprezentativní pro základní použití elektrického nářadí. Bude-li elektrické nářadí použito k jinému účelu nebo s jiným pracovním nářadím a nebude-li dostatečným způsobem udržováno, může se hladina vibrací změnit. Výše uvedené příčiny mohou způsobit navýšení expozice vibracím během celé doby provozu.

Pro přesné zhodnocení expozice vibracím je potřeba zohlednit období, kdy je elektrické nářadí vypnuto nebo kdy je zapnutu, ale nepoužíváno k práci. Tímto způsobem celková expozice vibracím může být mnohem nižší. Je třeba zavést dodatečná bezpečnostní opatření pro ochranu uživatele proti následkům vibrací, jako: údržba elektrického a pracovního nářadí, zabezpečení příslušné teploty rukou, vhodná organizace práce.

Hladina akustického tlaku: $L_{pA} = 79,4$ dB (A), $K = 3$ dB (A)

Hladina akustického výkonu: $L_{wA} = 90,4$ dB (A), $K = 3$ dB (A)

Hodnota zrychlení vibrací: $a_h = 11,18$ m/s² $K = 1,5$ m/s²

OCHRANA ŽIVOTNÍHO PROSTŘEDÍ



Elektricky napájené výrobky nevyhazujte spolu s domácím odpadem, nýbrž je odevzdejte k likvidaci v příslušných závodech pro zpracování odpadu. Informace ohledně likvidace Vám poskytne prodejce nebo místní úřady. Použitá elektrická a elektronická zařízení obsahují látky škodlivé pro životní prostředí. Nerecyklovaná zařízení představují potenciální nebezpečí pro životní prostředí a zdraví osob.



Akumulátory / baterie nevyhazujte do domovního odpadu, je zakázáno vyhazovat je do ohně nebo vody. Poškozené nebo opotřebované akumulátory řádně recyklujte v souladu s platnou směrnici týkající se akumulátorů a baterií.

* Právo na provádění změn je vyhrazeno.

„Grupa Topex Spółka z ograniczoną odpowiedzialnością” Spółka komandytowa se sídlem ve Varšavě, na ul. Pograniczna 2/4 (dále jen: „Grupa Topex”) informuje, že veškerá autorská práva k obsahu tohoto návodu (dále jen: „návod”), včetně m.j. textu, použitých fotografií, schémát, výkresů a také jeho uspořádání, náleží výhradně firmě Grupa Topex a jsou právně chráněna podle zákona ze dne 4. února 1994, o autorských právech a právech příbuzných (sbírka zákonů z roku 2006 č. 90 položka 631 s pozdějšími změnami). Kopírování, zpracovávání, zveřejňování či modifikování celého návodu jakož i jeho jednotlivých částí pro komerční účely bez písemného souhlasu firmy Grupa Topex je přísně zakázáno a může mít za následek občanskoprávní a trestní stíhání.



PREKLAD PŮVODNÉHO NÁVODUNA POUŽITIE AKUMULÁTOROVÁ LISTOVÁ (PRIAMOČIARA) PÍLKA 58G011

UPOZORNENIE: SKŔ, AKO PRISTÚPITE K POUŽÍVANIU ELEKTRICKÉHO NÁRADIA, POZORNE SI PREČÍTAJTE TENTO NÁVOD A USCHOVAJTE HO NA NESKORŠIE POUŽITIE.

DETAILNÉ BEZPEČNOSTNÉ PREDPISY

DETAILNÉ PREDPISY TÝKAJÚCE SA BEZPEČNEJ PRÁCE S PRIAMOČIAROU PÍLKOU

- Pri vykonávaní prác, pri ktorých by pracovný nástroj mohol naraziť na skryté elektrické vodiče, treba zariadenie držať za izolované povrchy rúkovi. Kontakt s vodičom napájacej siete môže mať za následok vznik napätia na kovových častiach elektrického zariadenia, čo by mohlo spôsobiť zranenie elektrickým prúdom.
 - Ruky držte v bezpečnej vzdialenosti od dosahu rezania. Nevstúvajte ich pod obrábaný predmet. Pri kontakte s pilovým listom hrozí nebezpečenstvo zranenia.
 - Po skončení práce pílu vypnite. Pilový list je možné vybrať z obrábaného materiálu vtedy, keď nie je v pohybe. Takto sa zabráni spätnému odrazu a možno bezpečne odložiť elektrické náradie.
 - Používajte výhradne nepoškodené pilové listy, ktoré sa nachádzajú v bezchybnom technickom stave. Ohnuté a tupé pilové listy sa môžu zlomiť a môžu mať vplyv na líniu rezania a tiež môžu spôsobiť spätný odraz.
 - Prach niektorých druhov dreva alebo niektorých druhov kovov môže byť zdraviu nebezpečný, vyvolať alergické reakcie, ochorenia dýchacích ciest alebo spôsobiť rakovinu.
 - pri rezaní používajte masky proti prachu, aby ste si zabezpečili ochranu dýchacích ciest pred prachom, ktorý vzniká pri rezaní.
 - pri rezaní dreva používajte odsávanie prachu.
 - vždy dbajte na dobré vetranie miesta práce.
 - Priamočiarou pílkou nepresekávajte vodovodné potrubia. Prerazenie potrubia má za následok škody na majetku alebo môže spôsobiť zranenie elektrickým prúdom.
 - Aby ste zabránili preseknutiu klinčov, závitov a iných tvrdých predmetov, pred začiatkom práce dôkladne skontrolujte obrábaný materiál.
 - Nie je dovolené rezať materiál, ktorého rozmery (hrúbka) prekračujú rozmery uvedené v technických údajoch.
 - Priamočiaru pílkou držte zatvorenou rukou.
 - Skôr, ako zapnete hlavný spínač, ubezpečte sa, či sa priamočiara píla nedotýka materiálu.
 - Nedotýkajte sa rukou pohybujúcich sa súčiastok.
 - Priamočiaru pílu neodkladajte, ak je stále v pohybe. Priamočiaru pílu nezapínajte skôr, ako ju má v ruke obsluhujúca osoba.
 - Nedotýkajte sa pilového listu ani obrábaného materiálu hneď po ukončení práce. Tieto časti môžu byť veľmi horúce a môžu spôsobiť popálenie.
 - Ak sa vám zdá, že elektrické náradie sa správa netypicky, prípadne vydáva zvláštne zvuky, náradie okamžite vypnite a konektor vytiahnite zo zdroja elektrického napätia.
 - Aby bolo zabezpečené správne ochladzovanie, vetracie otvory v tele priamočiarej píly musia byť stále otvorené.
- SPRÁVNA MANIPULÁCIA A PREVÁDZKA AKUMULÁTOROV:**
- Proces nabíjania akumulátora by mal prebiehať pod kontrolou používateľa.

- Vyhýbajte sa nabíjaniu akumulátora pri teplote pod 0 °C.
- Akumulátory nabíjajte len nabíjačkou odporúčanou výrobcom. Pri použití nabíjačky určenej na nabíjanie iného typu akumulátorov vzniká riziko požiaru.
- V čase, keď sa akumulátor nepoužíva, je potrebné ho uchovávať v bezpečnej vzdialenosti od kovových predmetov ako kancelárske spinky, mince, kľúče, klince, skrutky alebo iné malé kovové súčiastky, ktoré môžu vytvoriť skrat na kontaktoch akumulátora. Skrat kontaktov akumulátora môže spôsobiť popálenie alebo požiar.
- V prípade poškodenia a/alebo nesprávneho používania akumulátora môže dôjsť k unikaniu výparov. Miestnosť vyvetrajte a v prípade problémov kontaktujte lekára. Výpary môžu poškodiť dýchacie cesty.
- V extrémnych podmienkach môže dôjsť k unikaniu kvapaliny z akumulátora. Kvapalina vytekajúca z akumulátora môže spôsobiť podráždenia alebo popáleniny. Ak zaregistrujete únik kvapaliny, postupujte nasledovným spôsobom:
 - kvapalinu starostlivo utrite handričkou. Vyhýbajte sa kontaktu kvapaliny s pokožkou alebo očami.
 - ak dôjde ku kontaktu kvapaliny s pokožkou, príslušné miesto na tele okamžite opláchnite hojným množstvom čistej vody, prípadne kvapalinu znneutralizujte pomocou slabej kyseliny ako citrónová šťava alebo ocot.
 - ak sa kvapalina dostane do očí, okamžite ich vypláchnite veľkým množstvom čistej vody, minimálne počas 10 minút a vyhľadajte lekársku pomoc.
- Nepoužívajte akumulátor, ktorý je poškodený alebo modifikovaný. Poškodené alebo modifikované akumulátory sa môžu správať nepredvídateľne a viesť k požiaru, výbuchu alebo k nebezpečenstvu zranení.
- Akumulátor nevystavujte pôsobeniu vlhkosti alebo vody.
- Akumulátor vždy udržiavajte v bezpečnostnej vzdialenosti od tepelného zdroja. Nie je dovolené nechávať ho dlhší čas v prostredí s vysokou teplotou (na miestach s priamym slnečným svetlom, v blízkosti ohrievačov alebo na miestach s teplotou nad 50 °C).
- Akumulátor nevystavujte pôsobeniu ohňa ani príliš vysokej teploty. Vystavenie pôsobeniu ohňa alebo teploty nad 130 °C môže spôsobiť výbuch.

POZOR! Teplota 130 °C môže byť uvedená ako 265 °F.

- Dodržiavajte všetky pokyny na nabíjanie, akumulátor nenabíjajte pri teplote prekračujúcej rozsah uvedený v tabuľke menovitých údajov v návode na obsluhu. Nesprávne nabíjanie alebo nabíjanie pri teplote prekračujúcej uvedený rozsah môže akumulátor poškodiť a zvýšiť nebezpečenstvo požiaru.

OPRAVA AKUMULÁTOROV

- Poškodené akumulátory neopravujte. Opravy akumulátora môže vykonávať len výrobca alebo autorizovaný servis.
- Opatrovaný akumulátor odovzdajte na miesto určené na recykliáciu nebezpečného odpadu tohto typu.

BEZPEČNOSTNÉ POKYNY TÝKAJÚCE SA NABÍJAJÚCEJ

- Nabíjačku nevystavujte pôsobeniu vlhkosti alebo vody. Peniknutie vody do nabíjačky zvyšuje riziko zranenia. Nabíjačku možno používať len vo vnútri suchých interiérov.
- Pred začatím akejkoľvek činnosti súvisiacej s údržbou alebo čistením nabíjačky ju odpojte od siete elektrického napätia.
- Nepoužívajte nabíjačku umiestnenú na horľavom podklade (napr. papier, textil) ani v blízkosti horľavých látok. Vzhľadom na zvýšenie teploty nabíjačky počas nabíjania hrozí nebezpečenstvo požiaru.
- Pred použitím vždy skontrolujte stav nabíjačky, kábla a kolíka. Ak zaregistrujete poškodenia – nabíjačku nepoužívajte. Nabíjačku sa nepokúšajte rozoberať. Všetky

opravy zverte autorizovanému servisnému stredisku. Nesprávne uskutočnená montáž nabíjačky môže byť príčinou úrazu elektrickým prúdom alebo požiaru.

- Deti a fyzicky, emocionálne alebo psychicky postihnuté osoby ako aj iné osoby, ktoré nemajú dostatočné skúsenosti alebo znalosti na to, aby obsluhovali nabíjačku pri dodržaní všetkých bezpečnostných zásad, by nabíjačku nemali obsluhovať bez dozoru zodpovednej osoby. V opačnom prípade hrozí nebezpečenstvo, že zariadenie bude použité nesprávne, čo môže viesť k zraneniam.
- Keď sa nabíjačka nepoužíva, treba ju odpojiť od elektrickej siete.
- Dodržiavajte všetky pokyny na nabíjanie, akumulátor nenabíjajte pri teplote prekračujúcej rozsah uvedený v tabuľke menovitých údajov v návode na obsluhu. Nesprávne nabíjanie alebo nabíjanie pri teplote prekračujúcej uvedený rozsah môže akumulátor poškodiť a zvýšiť nebezpečenstvo požiaru.

OPRAVA NABÍJAČKY

- Poškodenú nabíjačku neopravujte. Opravy nabíjačky môže vykonávať len výrobca alebo autorizovaný servis.
- Opatrovanú nabíjačku odovzdajte na miesto určené na recykláciu odpadu tohto typu.

POZOR! Zariadenie slúži na prácu v interiéri.

Napriek použitiu vo svojej podstate bezpečnej konštrukcie, používaniu bezpečnostných prostriedkov a dodatočných ochranných prostriedkov vždy existuje minimálne riziko úrazov pri práci.

Akumulátory Li-Ion môžu vytiecť, zapáliť sa alebo vybuchnúť v prípade, že sa nahrejú na vysokú teplotu alebo na nich vznikne skrat. Nie je dovolené odkladať ich v aute počas horúcich a slnečných dní. Akumulátor neotvárajte. Akumulátory Li-Ion obsahujú elektronické bezpečnostné zariadenia, ktoré v prípade poškodenia môžu spôsobiť, že akumulátor sa zapáli alebo vybuchne.

Vysvetlenie použitých piktogramov



1. Prečítajte si návod na obsluhu, dodržiavajte výstrahy a bezpečnostné pokyny, ktoré sa v ňom nachádzajú.
2. Používajte ochranné okuliare a chrániče sluchu.
3. Pracujte v ochrannej maske.
4. Zabráňte prístupu detí do blízkosti zariadenia.
5. Chráňte pred dažďom.
6. Používajte v interiéroch, chráňte pred vodou a vlhkosťou.
7. Pozor, ostré predmety!
8. Používajte ochranné rukavice.
9. Recyklácia.
10. Druhá ochranná trieda.
11. Triedený zber.
12. Články nevyhadzujte do ohňa.
13. Ohrozujú vodné prostredie.
14. Vyhnajte sa zohriatiu nad 50 °C.

KONŠTRUKCIA A POUŽITIE

Priamočiara píłka je ručné zariadenie napájané akumulátorom. Poháňaná je komutátorovým motorom na jednosmerný prúd. Zariadenie je určené na vykonávanie jednoduchého priamočiareho rezania, krivočiareho rezania, ako aj výrezov v dreve, materiáloch na báze dreva a plastických materiáloch a kovoch (pod podmienkou použitia vhodného pilového listu).

Oblasti jej používania sú vykonávanie opravársko-stavebných a všetkých prác v rámci samostatného domáceho majstrovania.



Zariadenie nepoužívajte v rozpore s účelom, na ktorý bolo vyrobené.

VYSVETLIVKY KU GRAFICKEJ ČÁSTI

Nasledujúce číslovanie sa vzťahuje na časti zariadenia zobrazené v grafickej časti tohto návodu.

1. Aretačné tlačidlo spínača
2. Spínač
3. Adaptér
4. Päťka
5. Prepínač na reguláciu kývavého pohybu
6. Objímka pilového listu
7. Vodiaci valček
8. Aretačné skrutky paralelného vodidla
9. Ochranná tyč
10. Kryt
11. Osvetlenie
12. Tlačidlo na upevnenie akumulátora
13. Akumulátor
14. Nabíjačka
15. Diódy LED
16. Tlačidlo signalizácie stavu nabitia akumulátora
17. Signalizácia stavu nabitia akumulátora (LED diódy).
18. Paralelné vodidlo

* Obrázok s výrobkom sa nemusia zhodovať.

VYSVETLIVKY POUŽITÝCH GRAFICKÝCH ZNAČIEK



UPOZORNENIE



VÝSTRAHA



MONTÁŽ/NASTAVENIA



INFORMÁCIA

VBAVENIE A PRÍSLUŠENSTVO

1. Šesthranný kľúč - 1 ks
2. Paralelné vodidlo - 1 ks

PRED UVEDENÍM DO PREVÁDZKY

VBÝBERANIE / VKLADANIE AKUMULÁTORA

- Stlačte tlačidlo na upevnenie akumulátora (12) a akumulátor (13) vysuňte (obr. A).
- Nabitý akumulátor (13) vložte do otvoru v rukoväti, až kým zreteľne nezacvakne tlačidlo na upevnenie akumulátora (12).

NABÍJANIE AKUMULÁTORA

- Zariadenie sa dodáva s čiastočne nabitým akumulátorom. Nabíjanie akumulátora vykonávajte pri teplote prostredia 4 °C - 40 °C. Nový alebo dlhší čas nepoužívaný akumulátor dosiahne úplnú schopnosť napájania asi po 3 - 5 cykloch nabitia a vybitia.
- Akumulátor (13) vyberte zo zariadenia (obr. A).
- Sieťový adaptér pripojte do zásuvky el. prúdu (230 V AC).
- Akumulátor (13) zasuňte do nabíjačky (14) (obr. B). Skontrolujte, či je akumulátor správne osadený (úplne zasunutý).
- Po zapojení nabíjačky do sieťovej zásuvky (230 V AC) sa na nabíjačke rozsvieti zelená dióda (15), ktorá informuje o pripojení k napätiu.
- Po vložení akumulátora (13) do nabíjačky (14) sa na nabíjačke rozsvieti červená dióda (15), ktorá signalizuje, že prebieha proces nabíjania akumulátora.
- Súčasne blikajú zelené diódy (17) stavu nabitia akumulátora v rôznom usporiadaní (pozri nasledujúci opis).
- **Ak blikajú všetky diódy** – znamená to vyčerpanie akumulátora a potrebu jeho nabitia.
- **Blikanie dvoch diód** – znamená čiastočné vybitie.
- **Blikanie jednej diódy** – znamená vysokú hladinu nabitia akumulátora.
- Po nabití akumulátora dióda (15) na nabíjačke svieti zeleným svetlom a všetky diódy stavu nabitia akumulátora (17) svietia neprerušovaným svetlom. Po istom čase (približne 15 s) diódy stavu nabitia akumulátora (17) zhasnú.

- **⚠ Akumulátor by sa nemal nabíjať dlhšie ako 8 hodín. Prekročenie tohto času môže mať za následok poškodenie článkov akumulátora. Nabíjačka sa po úplnom nabití akumulátora automaticky vypne. Zelená dióda na nabíjačke bude ďalej svietiť. Diódy stavu nabitia akumulátora po istom čase zhasnú. Pred vybratím akumulátora z otvoru v nabíjačke odpojte napájanie. Vyhýbajte sa za sebou nasledujúcim krátkym nabíjaniam. Akumulátory nedobíjajte po krátkom používaní zariadenia. Značné skrátenie času medzi potrebnými nabitiami svedčí o tom, že akumulátor je opotrebovaný a je potrebné ho vymeniť.**

- **⚡ Počas nabíjania sa akumulátory silno nahrievajú. Nezačínajte pracovať hneď po nabíjaní – počkajte, kým akumulátor nedosiahne izbovú teplotu. Zabráni sa tým poškodeniu akumulátora.**

SIGNALIZÁCIA STAVU NABITIA AKUMULÁTORA

- Akumulátor je vybavený signalizáciou stavu nabitia akumulátora (3 LED diódy) (17). Ak chcete skontrolovať stav nabitia akumulátora, stlačte tlačidlo signalizácie stavu nabitia akumulátora (13) (obr. C). Ak svietia všetky diódy, signalizuje to vysokú hladinu nabitia akumulátora. Ak svietia dve diódy, znamená to čiastočné vybitie. Ak svietí iba jedna dióda, znamená to vyčerpanie akumulátora a potrebu jeho nabitia.

MONTÁŽ PARALELNÉHO VODIDLA

- Vodidlo paralelného rezania môže byť upevnené z pravej alebo ľavej strany pätky zariadenia.
- Uvoľnite aretačné skrutky paralelného vodidla (8).
- Lištu paralelného vodidla (18) vsuňte do otvorov v pätké (4),

nastavte požadovanú vzdialenosť (pomocou stupnice) a upevnite zatiahnutím aretačných skrutiek paralelného vodidla (8) (obr. D).



Vodiaca lišta paralelného vodidla by mala byť obrátená smerom dole.



Paralelné vodidlo (18) možno použiť aj na šikmé rezanie v rozpätí od 0° do 45°.

UPEVNE NIE PÍLOVÉHO LISTU



Montáž a výmena pílového listu sa vykonáva bez použitia náradia.



Montáž pílového listu

- Prepínač na reguláciu kývavého pohybu (5) nastavte do polohy „III“ a zdvihnite kryt (10).
- Pílový list vsuňte na doraz do objímky pílového listu (6) (zuby pílového listu by mali smerovať dopredu) (obr. E).

Dôležité! Venujte pozornosť tomu, aby bol pílový list správne osadený na vodiacom valčeku (7).

Demontáž pílového listu

- Prepínač na reguláciu kývavého pohybu (5) nastavte do polohy „III“ a zdvihnite kryt (10).
- Páčku objímky pílového listu (6) odtiahnite hore a pílový list vysuňte (obr. E).
- Uvoľnite páčku objímky pílového listu (7).



Používajte pílové listy so systémom upevňovania T, ako je uvedené na obr. F.

ODVÁDZANIE PRACHU



Ak chcete zlepšiť odstraňovanie prachu z povrchu obrábaného materiálu, priamočiara píla má vlastný systém odŕokovania a odvádzania prachu, ktorý čistí reznú plochu. Systém odŕokovania a odvádzania prachu pracuje účinnejšie, keď je kryt spustený.



- Adaptér (3) zasuňte na doraz do pätky (4) (obr. G).
- Odsávaciu hadicu systému na odvádzanie prachu pripojte do adaptéra (3).
- Demontáž adaptéra prebieha v opačnom poradí ako jeho montáž.

PRÁCA / NASTAVENIA

ZAPÍNANIE / VYPÍNANIE



Zariadenie je vybavené aretačným tlačidlom spínača (1) zabraňujúcim náhodnému uvedeniu do chodu. Ochranné tlačidlo sa nachádza po oboch stranách pláštá zariadenia.



Zapínanie

- Stlačte jeden koniec aretačného tlačidla spínača (1) a podržte ho v tejto polohe (obr. H).
- Stlačte tlačidlo spínača (2) (obr. I).

- Po uvedení zariadenia do chodu môžete aretačné tlačidlo spínača (1) uvoľniť.

Vypínanie

- Uvoľnenie tlaku na tlačidlo spínača (2) spôsobí zastavenie zariadenia.



Rozsah rýchlosti práce zariadenia sa reguluje silou tlaku na tlačidlo spínača.



Každé stlačenie tlačidla spínača (2) spôsobí rozsvietenie diódy (LED) (11), ktorá osvetľuje miesto práce.

NASTAVOVANIE KÝVAVÉHO POHYBU PÍLOVÉHO LISTU



Možnosť nastavenia kývavého pohybu pílového listu okrem možnosti regulácie jeho posuvno-správneho pohybu umožňuje lepšie prispôbienie parametrov práce priamočiarej píly požiadavkám obrábaného materiálu. Kývavý pohyb sa reguluje výkyvom pomocou prepínača na reguláciu kývavého pohybu (5) v rozsahu od 0 do 3 (obr. K). Najvhodnejší výber výkyvu kývavého pohybu pre jednotlivé materiály zaručuje nižšie uvedená tabuľka

Kovový plech vo všeobecnosti: 0	Oceľový plech: 0 – 1
Hliníkový plech: 1– 2	Plast: 1 – 2
Preglejka: 0 – 1	Drevo: 1 - 3



Pri používaní pílového listu nožového typu treba prepínač na reguláciu kývavého pohybu nastaviť na 0. Pri rezaní kovu sa odporúča použiť mazanie.

NASTAVENIE PÄTKY PRI REZANÍ POD UHLOM



Nastaviteľná päťka priamočiarej píly umožňuje vykonávanie rezania pod uhlom v rozsahu od 0° do 45° (v oboch smeroch).



• Adaptér (3) vytiahnite z pätky (4) (**obr. G**).

• Pomocou hexagonálneho kľúča uvoľnite aretačnú skrutku pätky (4).

• Pätku (4) presuňte dozadu a nakloňte ju doľava alebo doprava (v rozsahu do 45°).

• Pätku (4) nastavte pod požadovaným uhlom, presuňte dozadu a zabezpečte utiahnutím upevňujúcej skrutky (**obr. L**).



Uhlová stupnica na pätku umožňuje sklon pätky pod uhlami 0°, 15°, 30° alebo 45° (vpravo alebo vľavo). Po skončení nastavovania vždy uložte hexagonálny kľúč na miesto určené na jeho odkladanie.

REZANIE



• Prednú časť pätky (4) položte plochou na materiál, ktorý plánujete rezať tak, aby sa pílový list ešte nedotýkal obrábaného materiálu.

• Priamočiaru pítku uveďte do pohybu a počkajte, kým nedosiahne primeranú rýchlosť.

• Priamočiaru pítku pomaly posúvajte tak, že pílový list budete viesť po vopred vyznačenej línii rezania.

• V prípade rezania po krivke priamočiaru pítku vedte veľmi jemne.



• Rezanie vykonávajte rovnomerne, pričom dbajte na to, aby ste priamočiaru pítku nepreťažovali. Príliš vysoký tlak vyvíjaný na pílu bude spomaľovať kývavý pohyb, čo sa negatívne odrazí na účinnosti rezania. Ak bude treba vykonávať rez po miernom oblúku, znížte alebo celkom vypnite kývavý pohyb.



Ak pri práci celá plocha pätky priamočiarej pítky neprilieha k povrchu obrábaného materiálu, ale je dvíhaná nad ním, hrozí nebezpečenstvo spätného odrazu alebo zlomenia pílového listu.

VYREZÁVANIE OTVORU DO MATERIÁLU



• Do materiálu vyvrtajte otvor s priemerom 10 mm.

• Pílový list vložte do otvoru a rezanie začinite od vyvrtaného otvoru.

REZANIE KOVŮ / DRUHÝ PÍLOVÝCH LISTOV



Na rezanie kovov používajte vhodné pílové listy s väčším množstvom zubov.

Pri rezaní kovov používajte vhodný mazací prostriedok (olej na rezanie). Rezanie kovov bez nanášania mazacieho prostriedku vedie k rýchlemu opotrebovaniu pílového listu. Najvhodnejší výber pílového listu zaručuje nasledujúca tabuľka:

Počet zubov na palec	Dĺžka pílového listu	Rozsah použitia
24	80 mm	Mäkká oceľ, nežeľzné kovy.
14		Nežeľzné kovy, plastické hmoty.
9		Drevo, preglejka.

- Používajte iba primerané a ostré pílové listy.
- Nepoužívajte pílové listy s opotrebovaným upínaním.
- Používajte vhodné druhy pílových listov.

OŠETROVANIE A ÚDRŽBA



Skôr, ako začnete akúkoľvek činnosť súvisiacu s inštaláciou, nastavovaním, opravou alebo údržbou, vyberte akumulátor zo zariadenia.

ÚDRŽBA A SKLADOVANIE

- Zariadenie sa odporúča čistiť hneď po každom jeho použití.
- Na čistenie nepoužívajte vodu ani iné kvapaliny.
- Zariadenie čistite pomocou suchej handričky alebo ho prefúkajte vzduchom stlačeným pod nízkym tlakom.
- Nepoužívajte žiadne čistiace prostriedky ani rozpúšťadlá, pretože môžu poškodiť súčiastky vyrobené z plastu.
- Pravidelne čistite vetracie otvory v plášti motora, aby nedošlo k prehriatiu zariadenia. Nie je dovolené čistiť vetracie otvory tak, že do nich budete vsúvať ostré telesá ako skrutkovače a podobne.
- Odporúča sa pravidelné mazanie vodiaceho valčeka. Kvapnutie kvapky oleja na toto miesto predlží jeho životnosť.
- V prípade, že dochádza k nadmernému iskreniu v komutátore, kontrolu stavu uhlíkových kefieľ motora zverte kvalifikovanej osobe.
- Zariadenie vždy skladujte na suchom mieste mimo dosahu detí.
- Zariadenie odkladajte s vybraným akumulátorom.



Akékoľvek poruchy musia byť odstránené autorizovaným servisom výrobcu.

TECHNICKÉ PARAMETRE

MENOVITÉ ÚDAJE

Akumulátorová priamočiara píłka		
Parameter	Hodnota	
Napätie akumulátora	18 V DC	
Počet cyklov pílového listu (naprázdno)	0-2400 min ⁻¹	
Maximálna hrúbka rezaného materiálu	Drevo	80 mm
	Kov	10 mm
Zdvih pílového listu	25 mm	
Ochranná trieda	III	
Hmotnosť	1,700 kg	
Rok výroby	2020	

Akumulátor systému Graphite Energy+		
Parameter	Hodnota	
Akumulátor	58G001	58G004
Napätie akumulátora	18 V DC	18 V DC
Typ akumulátora	Li-Ion	Li-Ion
Kapacita akumulátora	2000 mAh	4000 mAh
Rozsah okolitej teploty	4°C – 40°C	4°C – 40°C
Čas nabíjania nabíjačkou 58G002	1 h	2 h
Hmotnosť	0,400 kg	0,650 kg
Rok výroby	2020	2020

Nabíjačka systému Graphite Energy+	
Parameter	Hodnota
Typ nabíjačky	58G002
Napájacie napätie	230 V AC
Frekvencia napájania	50 Hz
Nabíjacie napätie	22 V DC
Max. prúd nabíjania	2300 mA
Rozsah okolitej teploty	4°C – 40°C
Čas nabíjania akumulátora 58G001	1 h
Čas nabíjania akumulátora 58G004	2 h
Ochranná trieda	II
Hmotnosť	0,300 kg
Rok výroby	2020

„Grupa Topex Spółka z ograniczoną odpowiedzialnością“ Spółka komandytowa so sídlom vo Varšave, ul. Pograniczna 2/4 (ďalej iba: „Grupa Topex“) informuje, že všetky autorské práva k obsahu tohto návodu (ďalej iba: „Návod“), v rámci toho okrem iného k jeho textu, uvedeným fotografiám, nákresom, obrázkom a k jeho štruktúre, patria výhradne spoločnosti Grupa Topex a podliehajú právnej ochrane podľa zákona zo dňa 4. februára 1994, O autorských a obdobných právach (tj. Dz. U. Zbierka zákonov Poľskej republiky) 2006 č. 90 položka 631 v znení neskorších zmien). Kopírovanie, spracovávanie, publikovanie, úprava tohto Návodu ako celku alebo jeho jednotlivých častí na komerčné účely, bez písomného súhlasu spoločnosti Grupa Topex, sú prísne zakázané a môžu mať za následok občianskoprávne a trestnoprávne dôsledky.



ÚDAJE TÝKAJÚCE SA HLUČNOSTI A VIBRÁCIÍ

Informácie o hluku a vibráciách

Hladiny hluku, ako je hladina akustického tlaku L_p , hladina akustického výkonu L_w , a neistota merania K , sú uvedené v ďalšej časti návodu v súlade s normou EN 60745.

Hodnoty vibrácií a_h , a neistota merania K stanovené v súlade s normou EN 60745 sú uvedené nižšie.

Hladina vibrácií uvedená v tomto návode bola nameraná meracím postupom špecifikovaným normou EN 60745 a možno ju použiť na porovnanie elektrických zariadení. Možno ju tiež použiť na predbežné hodnotenie expozície vibráciám.

Uvedená hladina vibrácií je reprezentatívna pre základné použitie elektrického zariadenia. Ak sa elektrické zariadenie používa na iné účely alebo s inými pracovnými nástrojmi, prípadne, ak sa nevykonáva jeho dostatočná údržba, hladina vibrácií sa môže zmeniť. Vyššie uvedené príčiny môžu spôsobiť zvýšenie expozície vibráciám počas celej doby práce.

Na presné ohodnotenie expozície vibráciám treba vziať do úvahy obdobia, kedy je elektrické zariadenie vypnuté alebo keď je zapnuté, ale nepracuje sa s ním. Takto môže byť celková expozícia vibráciám výrazne nižšia. Treba zaviesť dodatočné bezpečnostné opatrenia na ochranu obsluhujúcej osoby pred následkami vibrácií ako: údržba elektrického zariadenia a pracovných nástrojov, zabezpečenie primeranej teploty rúk a správna organizácia práce.

Hladina akustického tlaku: $L_pA = 79,4$ dB (A), $K = 3$ dB (A)

Hladina akustického výkonu: $L_wA = 90,4$ dB (A), $K = 3$ dB (A)

Hodnota zrýchlení vibrácií: $a_h = 11,18$ m/s² $K = 1,5$ m/s²

OCHRANA ŽIVOTNÉHO PROSTREDIA



Výrobky napájané elektrickým prúdom sa nesmú likvidovať spoločne s domácim odpadom, ale majú byť odovzdané na recykliáciu na určenom mieste. Informáciu o recykliácii poskytne predajca výrobku alebo miestne orgány. Opatrované elektrické a elektronické zariadenia obsahujú látky negatívne pôsobiace na životné prostredie. Zariadenie, ktoré nie je odovzdané na recykliáciu, predstavuje možnú hrozbu pre životné prostredie a ľudské zdravie.



Li-Ion

Akumulátory / batérie neodhadzujte do domáceho odpadu, nevyhadzujte ich do ohňa alebo vody. Poškodené alebo opotrebované akumulátory odovzdajte na recykliáciu v súlade s aktuálnou smernicou o likvidácii akumulátorov a batérií.

* Právo na zmenu vyhradené.



PREVOD IZVIRNIH NAVODIL AKUMULATORSKA VBDODNA ŽAGA 58G011

POZOR: PRED PRIČETKOM UPORABE ELEKTRIČNEGA ORODJA JE TREBA POZORNO PREBRATI SPODNJA NAVODILA IN JIH SHRANITI ZA NADALJNJO UPORABO.

SPECIFIČNI VARNOSTNI PREDPISI

SPECIFIČNI PREDPISI ZA VARNO UPORABO VBDODNE ŽAGE

- Med deli, pri katerih bi lahko delovno orodje naletelo na prekritje električne kable, je treba napravo držati za izolirane površine ročajev. Stik z napajalnim kablom lahko povzroči prenos napetosti na kovinske dele električnega orodja, kar lahko povzroči električni udar.
 - Roke je treba držati na varni razdalji od območja rezanja. Ne segajte z njimi pod obdelovani predmet. Pri stiku z listom obstaja nevarnost poškodbe.
 - Po zaključku del je treba izključiti vbdodno žago. List je nahajajo v brezhibnem tehničnem stanju. Upognjeni, neostr žagini listi se lahko zlomijo in vplivajo na linijo rezanja, prav tako pa lahko povzročijo odboj.
 - Uporabljati je treba izključno nepoškodovane liste, ki se nahajajo v brezhibnem tehničnem stanju. Upognjeni, neostr žagini listi se lahko zlomijo in vplivajo na linijo rezanja, prav tako pa lahko povzročijo odboj.
 - Prah nekaterih vrst lesa ali nekaterih vrst kovin lahko škoduje zdravju ter povzroči alergične reakcije, vnetje dihalnih poti ali rakava obolenja.
 - med žaganjem je treba uporabljati masko za zaščito pred prahom z namenom zaščite dihalnih poti pred prahom, nastalim ob žaganju.
 - med rezanjem lesa je treba uporabljati odsesavanje praha.
 - vedno je treba skrbeti za dobro zračenje delovnega mesta.
 - Z vbdodno žago ni dovoljeno rezati vodovodnih cevi. Prerez cevi povzroči materialno škodo ter lahko privede do električnega udara.
 - Da bi se izognili rezanju žebeljev, vijakov in drugih trdih predmetov, je treba pred pričetkom dela natančno preveriti obdelovani material.
 - Rezanje materiala, katerega mere (debelina) presegajo mere, podane v tehničnih podatkih, ni dovoljeno.
 - Vbdodno žago je treba držati z zaprto dlanjo.
 - Pred pritiskom na vklopno stikalo se je treba prepričati, da se žaga ne dotika materiala.
 - Z roko se ni dovoljeno dotikati elementov, ki se gibajo.
 - Žage ni dovoljeno odložiti, če se ta še giblje. Pred prijettjem žage z roko je ni dovoljeno vklopiti.
 - Takoj po končanem delu se ni dovoljeno dotikati lista ali obdelovanega materiala. Lahko sta zelo vroča in povzročita opekline.
 - V primeru da je ugotovljeno netipično delovanje električnega orodja ali da orodje oddaja čudne zvoke, ga je treba takoj izklopiti in izvleči vtič in omrežne vtičnice.
 - Za zagotovitev ustreznega hlajenja morajo biti prezačevalne reže v ohišju žage odkrite.
- PRAVILNA OSKRBA IN UPORABA BATERIJ**
- Postopek polnjenja baterije mora uporabnik nadzirati.
 - Izgibati se je treba polnjenju baterije pri temperaturah pod 0°C.

- Baterijo je treba polniti izključno s polnilnikom, ki ga priporoča proizvajalec. Uporaba polnilnika, namenjenega za polnjenje druge vrste baterij, lahko povzroči požar.
- Ko se baterija ne uporablja, jo je treba hraniti ločeno od kovinskih predmetov, kot so spenjalniki papirja, kovanci, žebli, vijaki ali drugi mali kovinski predmeti, ki lahko poškodujejo stike baterije. Kratak stik na sponkah baterije lahko povzroči opekline ali požar.
- V primeru poškodbe in/ali neustrezne uporabe baterije lahko pride do puščanja plinov. Prezračiti je treba prostor in se v primeru zdravstvenih težav posvetovati z zdravnikom. Plini lahko poškodujejo dihalne poti.
- V ekstremnih pogojih lahko pride do izlitja tekočine iz baterije. Tekočina, ki priteče iz baterije, lahko povzroči razdraženost ali opekline. V primeru ugotovitve uhajanja je treba postopati na naslednji način:
 - tekočino previdno obrišite s kosom tkanine. Izogibajte se stiku s kožo ali očmi.
 - če pride do stika tekočine s kožo, je treba dotično mesto na telesu takoj sprati z veliko količino čiste vode, eventualno nevtralizirati tekočino s pomočjo blage kisline, npr. z limoninim sokom ali kisom.
 - če tekočina pride v oči, jo je treba takoj sprati z veliko količino čiste vode, najmanj 10 minut, in poiskati pomoč zdravnika.
- Poškodovane ali spremenjene baterije ni dovoljeno uporabljati. Poškodovane ali spremenjene baterije lahko delujejo na nepredviden način, kar lahko vodi v požar, eksplozijo ali nevarnost poškodb.
- Baterije ni dovoljeno izpostavljati delovanju vlage ali vode.
- Baterije ni dovoljeno držati blizu vira toplote. Ne sme se je za daljši čas puščati v okolju, v katerem vlada visoka temperatura (v prisojnih legah, blizu grelcev oz. kjerkoli, kjer temperatura presega 50°C).
- Baterije ni dovoljeno izpostavljati delovanju ognja ali čezmerne temperature. Izpostavitev na delovanje ognja ali temperature nad 130°C lahko povzroči eksplozijo.

POZOR! Temperatura 130°C je lahko navedena kot 265°F.

- Upoštevat je treba vsa navodila za polnjenje, baterije ni dovoljeno polniti pri temperaturi izven območja, navedenega v preglednici nazivnih podatkov v navodilih za uporabo. Neustrezno polnjenje oziroma polnjenje pri temperaturi izven določenega območja lahko poškoduje baterijo in poveča nevarnost požara.

POPRAVILO BATERIJ

- Poškodovanih baterij ni dovoljeno popravljati. Popravilo baterije lahko poteka le pri proizvajalcu ali v pooblaščenem servisu.
- Izrabljeno baterijo je treba dostaviti na mesto, ki se ukvarja z odstranjevanjem nevarnih odpadkov.

VARNOSTNA NAVODILA ZA POLNILNIK

- Polnilnika ni dovoljeno izpostavljati vlagi ali vodi. Če v polnilnik prodre voda se poveča nevarnost električnega udara. Polnilnik je mogoče uporabljati le v suhih prostorih.
- Pred pričetkom kakršnih koli vzdrževalnih dejavnosti ali čiščenja je treba polnilnik izklopiti iz omrežja.
- Ne uporabljajte polnilnika, ki se nahaja na lahkovnetljivi podlagi (npr. papirju, tkanini) ali blizu lahkovnetljivih snovi. Zaradi dviga temperature polnilnika med polnjenjem obstaja nevarnost požara.
- Pred uporabo je treba vedno preveriti stanje polnilnika, kabla in vtiča. V primeru ugotovitve poškodb – ni dovoljeno uporabljati polnilnika. Odpiranje polnilnika ni dovoljeno. Vsa popravila je treba zaupati pooblaščenim servisnim delavcem. Neustrezno opravljena montaža polnilnika lahko povzroči električni udar ali požar.

- Otroci in fizično, čustveno ali psihično prizadete osebe in druge osebe, katerih izkušnje ali znanje so nezadostne za uporabo polnilnika ob upoštevanju vseh varnostnih navodil, ne smejo uporabljati polnilnika brez nadzora odgovorne osebe. V nasprotnem primeru obstaja nevarnost, da se naprava neustrezno uporablja, kar lahko povzroči poškodbe.
- Ko polnilnik ni v rabi, ga je treba izklopiti iz električnega omrežja.**
- Upoštevat** je treba vsa navodila za polnjenje, baterije ni dovoljeno polniti pri temperaturi izven območja, navedenega v preglednici nazivnih podatkov v navodilih za uporabo. Neustrezno polnjenje oziroma polnjenje pri temperaturi izven določenega razpona lahko poškoduje baterijo in poveča nevarnost požara.

POPRAVILO POLNILNIKA

- Poškodovanega polnilnika ni dovoljeno popravljati.** Popravilo polnilnika lahko poteka le pri proizvajalcu ali v pooblaščenem servisu.
- Izrabljen polnilnik je treba dostaviti na mesto, ki se ukvarja z odstranjevanjem te vrste odpadkov.**

POZOR! Naprava je namenjena delu v notranjosti prostorov.

Navkljub uporabi varno zasnovane konstrukcije, varovalnih sredstev in dodatnih zaščitnih sredstev vedno obstaja tveganje poškodb med delom.

Baterije Li-Ion lahko iztečejo, se vžgejo ali eksplodirajo, če so segrete na visoko temperaturo ali v kratkem stiku. Ni jih dovoljeno hraniti v avtomobilih med vročimi in sončnimi dnevi. Baterije ni dovoljeno odpirati. Baterije Li-Ion vsebujejo zaščitne elektronske elemente, ki v primeru poškodbe lahko povzročijo vžig ali eksplozijo baterije.

Pojasnilo uporabljenih simbolov

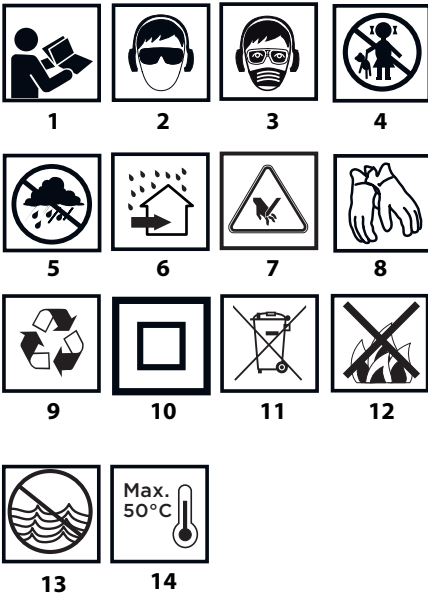

- Preberi navodila, upoštevaj v njih navedena varnostna opozorila in pogoje!
- Uporabljajte zaščitna očala in zaščito proti hrupu.
- Uporabljajte zaščitno masko.

- Otrokom ne pustite, da pridejo v stik z orodjem.
- Varujte pred dežjem.
- Uporabljajte v notranjosti, varujte pred vodo in vlago.
- Pozor, ostri elementi!
- Uporabljajte zaščitne rokavice.
- Reciklaža.
- Drugi razred zaščite
- Selektivno zbiranje.
- Ne vreči v ogenj.
- Nevarnost za vodno okolje.
- Ne segreti nad 50°C.

ZGRADBA IN UPORABA

Vbodna žaga je ročno električno orodje, napajano iz baterije. Poganja ga enosmerni komutatorski motor. Naprava je namenjena izvajanju ravnega razdelilnega rezanja, ukrivljenega rezanja in vrezovanja v les, lesu podobne materiale in materiale iz umetnih snovi in kovine (pod pogojem, da se uporablja ustrezen list).

Uporablja se za obnovitveno-gradbena dela in za vsa dela na področju individualnega amaterskega dela (naredi si sam).



Uporaba električnega orodja, ki ni v skladu z njegovim namenom, ni dovoljena.

OPIS GRAFIČNIH STRANI

Spodnje oštevilčenje se nanaša na elemente orodja, ki so predstavljeni na grafičnih straneh pričujočih navodil.

- Tipka za blokado vklopnega stikala
- Vklopno stikalo
- Adapter
- Sani
- Gumb za nastavitev nihajnega hoda
- Vpenjalo lista
- Vodilni valj
- Vijaka za blokado paralelnega vodila
- Ščitnik
- Zaščita
- Osvetlitev
- Gumb za priklop baterije
- Baterija
- Polnilnik
- Dioda (LED)
- Tipka signalizacije stanja napoljenosti baterije
- Signalizacija stanja napolnitve baterije (diode LED).
- Paralelno vodilo

* Obstajajo lahko razlike med sliko in izdelkom.

OPIS UPORABLJENIH GRAFIČNIH ZNAKOV



POZOR



OPOZORILO



NAMESTITEV/NASTAVITVE



INFORMACIJA

OPREMA IN PRIBOR

- Imbus ključ - 1 kos
- Paralelno vodilo - 1 kos

PRIPRAVA NA UPORABO

PRIKLOP IN ODKLOP BATERIJE

-  Pritisnite gumb za pritrditev baterije (12) in odstranite baterijo (13) (slika A).
- Napolnjeno baterijo (13) vložite v vpenjalo v ročaju, dokler se ne zaskoči gumb za priklop baterije (12).

POLNJENJE BATERIJE

 Naprava je dostavljena z delno napolnjeno baterijo. Polnjenje baterije je treba izvajati v pogojih, ko je temperatura okolice 4°C - 40°C. Baterija, nova ali taka, ki dolgo ni bila rabljena, doseže optimalno moč po približno 3-5 ciklih polnjenja in praznjenja.

-  Izvlecite baterijo (13) iz naprave (slika A).
- Napajalnik priključite na omrežje (230 V AC).
- Vstavite baterijo (13) v polnilnik (14) (slika B). Preverite, ali je baterija ustrezno nameščena (potisnjena do konca).

 Po priklopu polnilnika v omrežje (230 V AC) zasveti zelena dioda (15) na polnilniku, ki signalizira priklop na napetost.

Po umestitvi baterije (13) v polnilnik (14) zasveti rdeča dioda (15) na polnilniku, ki signalizira, da poteka proces polnjenja baterije.

Hkrati utripajo zelene diode (17) stanja napolnitve baterije v različnih kombinacijah (glej opis spodaj).

Utiranje vseh diod - signalizira izpraznitev baterije in nujnost njenega polnjenja.

- Utiranje 2 diod** - signalizira delno izpraznitev.
- Utiranje 1 diode** - signalizira visoko raven napolnitve baterije.

 Po napolnitvi baterije dioda (15) na polnilniku sveti zeleno, vse diode stanja napolnitve baterije (17) pa neprekinjeno svetijo. Po določenem času (okrog 15s) diode stanja napolnitve baterije (17) ugasnejo.

 **Baterije ni dovoljeno polniti več kot 8 ur. Prekoračitev tega časa lahko povzroči poškodbo baterijskih celic. Polnilnik se ne izklopi samodejno po popolni napolnitvi baterije. Zelena dioda na polnilniku bo svetila naprej. Dioda stanja napolnitve baterije se po določenem času ugasnejo. Pred odstranitvijo baterije iz polnilnika je treba odklopiti napajanje. Izgubiti se je treba zaporednim kratkim polnjenjem. Baterije ni dovoljeno dodatno polniti po kratki uporabi naprave. Znaten upad časovnega obdobja med nujnimi polnjenji kaže na to, da je baterija izrabljena in potrebna menjava.**

 Med polnjenjem se baterije mocno segrevajo. Ne uporabljajte naprave takoj po polnjenju – počakajte, da baterija doseže sobno temperaturo. S tem se prepreči poškodovanje baterije.

SIGNALIZACIJA STANJA NAPOLNITVE BATERIJE

 Baterija je opremljena s signalizacijo stanja napolnitve baterije (3 diode LED) (17). Za preveritev stanja napolnitve baterije je treba pritisniti tipko signalizacije stanja napolnitve baterije (13) (slika C). Svetenje vseh diod signalizira visok nivo napolnitve baterije. Svetenje 2 diod signalizira delno izpraznitev. Svetenje samo 1 diode kaže na izpraznitev baterije in na njeno nujno polnjenje.

MONTAŽA VODILA ZA PARALELNO REZANJE

 Vodilo za paralelno rezanje ja lahko pritrjeno na desni ali levi strani naprave.

-  Sprostite vijaka za blokado paralelnega vodila (8).
- Letev paralelnega vodila (18) potisnite v odprtine v saneh (4), nastavite zeleno razdaljo (uporabite skalo) in pritrdite s privitjem vijakov za blokado paralelnega vodila (8) (slika D).

 Vodilna letev paralelnega vodila mora biti usmerjena navzdol.

 Paralelno vodilo (18) se lahko uporablja tudi za jeralno rezanje v območju od 0° do 45°.

PRITRDITEV REZILNEGA LISTA

 Montaža in menjava lista se odvija brez uporabe orodij.

Montaža lista

-  Gumb za regulacijo nihajnega hoda (5) nastavite v položaj „III“ in dvignite zaščito (10).
- List potisnite do naslona v vpenjalu lista (6) (zobje lista morajo biti obrnjeni naprej) (slika E).

POMEMBNO! Bodite pozorni, da je list ustrezno umeščen v vodilnem valju (7).

Odstranitev lista

-  Gumb za regulacijo nihajnega hoda (5) nastavite v položaj „III“ in dvignite zaščito (10).
- Povlecite vzvod vpenjala lista (6) navzgor in izvlecite list (slika E).
- Sprostite vzvod vpenjala lista (7).

 Treba je uporabljati liste s sistemom pritrditve T, kot je predstavljeno na sliki F.

ODVAJANJE PRAHU

 Vbodna žaga ima lasten sistem za odsesavanje prahu s površine obdelovanega materiala, ki čisti rezalno površino. Sistem za odpihovanje in odvajanje prahu dela bolj učinkovito, če je zaščita spuščena.

-  Potisnite adapter (3) do opore v saneh (4) (slika G).
- Sesalno cev sistema za odvajanje prahu priključite na adapter (3).
- Demontaža adapterja poteka v nasprotnem vrstnem redu od namestitve.

UPORABA / NASTAVITVE

VKLOP / IZKLOP

 Naprava je opremljena s tipko za blokado vklopnega stikala (1), ki varuje pred naključnim vklopom. Varnostna tipka se nahaja na obeh straneh ohišja naprave.

Vklop

-  Pritisnite en konec tipke blokade vklopnega stikala (1) in držite v tem položaju (slika H).
- Pritisnite tipko vklopnega stikala (2) (slika I).
- Po zagonu naprave je mogoče sprostiti pritisk na tipki blokade vklopnega stikala (1).

Izklop

- Sprostitev pritiska na vklopnem stikalu (2) povzroči zaustavitev naprave.

 Območje hitrosti delovanja naprave je regulirano s stopnjo pritiska na vklopnem stikalu.

 Vsakokratni pritisk na vklopno stikalo (2) povzroči prižig diode (LED) (11), ki osvetli delovno mesto.

REGULACIJA NIIHAJNEGA HODA REZILNEGA LISTA

 Dostopna možnost reguliranja nihajnega hoda lista poleg možnosti reguliranja njegovega premočrtnega gibanja omogoča boljše prilagoditev parametrov dela vbodne žage glede na zahteve obdelovanega materiala. Nihajni hod se regulira stopenjsko s pomočjo gumba za reguliranje nihajnega hoda (5) v območju od 0 do 3 (slika K). Najkoristnejšo izbiro stopnje nihajnega hoda za posamezne materiale zagotavlja spodnja tabela:

Splošno za pločevino: 0	za kovinsko	Jeklena pločevina: 0 – 1
Aluminijasta pločevina: 1 – 2		Umetna snov: 1 – 2
Iverka: 0 – 1		Les: 1 – 3



Pri uporabi rezilnega lista tipa nož je treba gumb za reguliranje nihajnega hoda nastaviti na 0. Pri rezanju kovine se priporoča uporaba maziva.

REGULACIJA SANI PRI REZANJU POD KOTOM



Regulirane sani vboodne žage omogočajo izvajanje rezanja pod kotom v območju od 0° do 45° (v obe strani).



- Snemite adapter (3) s sani (4) (slika G).
- Sprostite pritrilna vijaka sani (4) s pomočjo imbus ključa.
- Sani (4) pomaknite naprej in nagnite v levo ali desno (v območju do 45°).
- Sani (4) nastavite pod zelenim kotom, pomaknite nazaj in zavarujte s privitjem pritrilnih vijakov (slika L).



Skala omogoča naklon prislona pod koti 0°, 15°, 30° ali 45° (v desno ali levo). Po končani regulaciji je treba vedno pospraviti imbus ključ v mesto, namenjeno za njegovo hranjenje.

REZANJE



- Prednji del sani (4) namestite plosko na material, predviden za rezanje, tako da se list ne dotika materiala.
- Zaženite vboodno žago in počakajte, da ta doseže ustrezno hitrost.
- Počasi pomaknite vboodno žago, tako da rezilni list vodite po prej označeni liniji rezanja.
- V primeru rezanja po ukrivljeni črti je treba zelo delikatno voditi vboodno žago.



Rezanje je treba opravljati enakomerno, ob tem ni dovoljeno preobremenjevati vboodne žage. Prekomerni pritisk na rezilni list deluje zaviralno na nihajni hod, kar se odraža na učinkovitosti rezanja. Če se pojavi potreba po rezanju v rahlem loku, je treba zmanjšati ali popolnoma izklopiti nihajni hod.



Če se med delom celotna površina sani vboodne žage ne prilega na površino obdelovanega materiala ali je dvignjena nad njim, lahko pride povratnega udarca ali zloma lista.

VREZOVANJE ODPRTINE V MATERIAL



- V material vrtajte odprtino s premerom 10 mm.
- V odprtino položite list in začnite rezanje od izdelane odprtine.

REZANJE KOVINE / VRSTE REZILNIH LISTOV



Za rezanje kovine je treba uporabljati ustrezne liste z večjim številom zob.

Za rezanje kovine je treba uporabljati ustrezno mazivo (olje). Rezanje kovine brez mazanja privede do hitrejši obrabljenosti lista. Najustreznejšo izbiro lista zagotavlja spodnja tabela:

Število zob na palec	Dolžina lista	Področje uporabe
24	80 mm	Mehko jeklo, neželezne kovine.
14		Neželezne kovine, umetne snovi.
9		Les, iverka.

- Uporabljajte le ustrezne in ostre liste.
- Ne uporabljajte listov z uničenim prijemom.
- Uporabljajte ustrezne vrste listov.

VZDRŽEVANJE IN HRAMBA



Pred vsakršnimi opravili v zvezi z namestitvijo, regulacijo, popravilom ali oskrbo je treba odstraniti baterijo iz naprave.

VZDRŽEVANJE IN HRAMBA



- Priporoča se čiščenje orodja neposredno po vsaki uporabi.
- Za čiščenje ni dovoljeno uporabljati vode ali drugih tekočin.

- Napravo je treba čistiti s pomočjo suhega kosa tkanine ali preprihati s komprimiranim zrakom z nizkim pritiskom.
- Ne uporabljajte čistilnih sredstev ali razredčil, saj ta lahko škodujejo delom, izdelanim iz umetnih mas.
- Redno je treba čistiti prežračevalne reže v ohišju motorja, da se prepreči pregrevanje orodja. Prežračevalnih odprtini ni dovoljeno čistiti z ostrimi elementi, kot so izvijači ali podobni.
- Priporoča se redno mazanje vodilnega valja. Kaplja olja, nanesena na to mesto, podaljša življenjsko dobo valja.
- V primeru, da pride do prekomernega iskrenja na komutatorju, je treba preverjanje stanja oglenih ščetk motorja zaupati kvalificirani osebi.
- Napravo je treba hraniti na suhem mestu in zunaj dosega otrok.
- Napravo je treba skladiščiti z odstranjeno baterijo.



Vsakršne napake mora odpraviti pooblaščen servis proizvajalca.

TEHNIČNI PARAMETRI

NAZIVNI PODATKI

Akumulatorska vboodna žaga		
Parameter	Vrednost	
Napetost baterije	18 V DC	
Število ciklov rezilnega lista (brez obremenitve)	0-2400 min ⁻¹	
Maksimalna debelina rezanega materiala	Les	80 mm
	Kovina	10 mm
Hod lista	25 mm	
Razred zaščite	III	
Teža	1,700 kg	
Leto izdelave	2020	

Baterija sistema Graphite Energy+		
Parameter	Vrednost	
Akumulator	58G001	58G004
Napetost baterije	18 V DC	18 V DC
Vrsta baterije	Li-Ion	Li-Ion
Kapaciteta baterije	2000 mAh	4000 mAh
Temperaturno območje okolice	4°C – 40°C	4°C – 40°C
Čas polnjenja s polnilnikom 58G002	1 h	2 h
Teža	0,400 kg	0,650 kg
Leto izdelave	2020	2020

Polnilnik sistema Graphite Energy+		
Parameter	Vrednost	
Tip polnilnika	58G002	
Napetost napajanja	230 V AC	
Frekvenca napajanja	50 Hz	
Napetost polnjenja	22 V DC	
Maks. tok polnjenja	2300 mA	
Temperaturno območje okolice	4°C – 40°C	
Čas polnjenja baterije 58G001	1 h	
Čas polnjenja baterije 58G004	2 h	

Razred zaščite	II
Teža	0,300 kg
Leto izdelave	2020



PODATKI O HRUPU IN VIBRACIJAH

Informacije o hrupu in vibracijah

Ravni oddajane hrupa, kot npr. raven oddajane zvočnega pritiska L_p , ter raven zvočne moči L_w , in netočnost meritve K, so navedene v navodilih v skladu s standardom EN 60745.

Stopnja vibracij a, in netočnost meritve K so določeni v skladu s standardom EN 60745, navedenim spodaj.

Spodaj navedena stopnja vibracij je bila izmerjena v skladu s postopkom meritve, navedenim v standardu EN 60745, in se lahko uporablja za primerjavo električnih orodij. Uporabljati jo je mogoče tudi za začetno oceno izpostavljenosti na vibracije.

Navedena raven vibracij je reprezentativna za osnovno uporabo električnega orodja. Stopnja vibracij se lahko spremeni, če se električno orodje uporablja za druge namene ali z drugimi delovnimi orodji in tudi, če ni ustrezno vzdrževano. Zgoraj navedeni vzroki so lahko razlog za povečanje izpostavljenosti na vibracije med celotnim delovnim obdobjem.

Za natančno oceno izpostavljenosti na vibracije je treba upoštevati obdobja, ko je električno orodje izklopljeno oziroma je vključeno, vendar se ne uporablja. Na ta način se lahko izkaže, da je skupna izpostavljenost na vibracije znatno nižja. Za zavarovanje uporabnika pred učinki vibracij je treba izvesti dodatne varnostne ukrepe, npr.: vzdrževanje električnega orodja in delovnega pribora, poskrbeti je treba za ustrezno temperaturo rok, ustrezno organizirati delo.

Stopnja zvočnega pritiska: $L_{pA} = 79,4$ dB (A), $K = 3$ dB (A)

Stopnja zvočne moči: $L_{wA} = 96,06$ dB (A) $K=3$ dB (A)

Stopnja vibracij: $a_h = 11,18$ m/s^2 $K = 1,5$ m/s^2

VAROVANJE OKOLJA

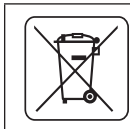

Električno napajanih izdelkov ni dovoljeno mešati z gospodinjstvi odpadki, ampak jih morajo odstraniti ustrezne službe. Podatki o službah za odstranitev odpadkov so na voljo pri prodajalcu ali lokalnih oblasteh. Izrabljeno električno in elektronsko orodje vsebuje okolju škodljive snovi. Orodje, ki ni oddano v reciklažo, predstavlja potencialno nevarnost za okolje in zdravje ljudi.



Li-Ion

Akumulatorjev/baterij ni dovoljeno deponirati v gospodinske odpadke, jih vreči v ogenj ali vodo. Poškodovane ali izrabljene baterije je treba oddati v predelavo v skladu s trenutnimi predpisi v zvezi z recikliranjem baterij in akumulatorjev.

* Pridržana pravica do izvajanja sprememb.

„Grupa Topex Spółka z ograniczoną odpowiedzialnością“ Spółka komandytowa s sedežem v Varšavi, ul. Pograniczna 2/4 (v nadaljevanju „Grupa Topex“), sporoča, da so vse avtorske pravice v zvezi z vsebino teh navodil (v nadaljevanju „Navodila“), med drugim v zvezi z besedili, shemami, risbami, kakor tudi sestavo, izključna last Grupa Topex in so predmet zakonske zaščite v skladu z zakonom z dne 4. februarja 1994 o avtorskih pravicah in intelektualni lastnini (Ur. l. 2006 št. 90/631 s kasnejšimi spremembami). Kopiranje, obdelava, objava in spreminjanje Navodil v komercialne namene kot tudi njihovih posameznih elementov, je brez pisne odobritve Grupa Topex strogo prepovedano in lahko privede do civilne in kazenske odgovornosti.



ORIGINALIOS INSTRUKCIJOS VERTIMAS AKUMULIATORINIS SIAURAPJŪKLIS (PJŪKLELIS) 58G011

DĖMESIO: PRIEŠ PRADĖDAMI NAUDOTIS ELEKTRINIŲ ĮRANKIŲ ĮDĖMIAI PERSKAITYKITE ŠIĄ INSTRUKCIJĄ IR SAUGOKITE JĄ TOLIMESNIAI NAUDOJIMUI.

PAGRINDINĖS DARBO SAUGOS TAISYKLĖS

NUORODOS, SKIRTOS SAUGIAM SIAURAPJŪKLIO NAUDOJIMUI

- **Atlikdami darbus, kurių metu kyla pavojus darbiniau įrankiu prisiliesti prie paslėptų laidų arba naudojamam įrankio elektros laido, elektrinį įrankį laikykite už izoliuotos rankenos.** Dėl kontakto su elektros tinklo laidu, įtampa gali tekėti metalinėms įrankio detalėms, dėl to kyla elektros smūgio pavojus.
- **Rankas laikykite saugiu atstumu nuo pjovimo zonos. Nekiškite jų po apdorojamą ruošinį.** Prisiļietus prie pjūklelio kyla pavojus susižaloti.
- **Baigę darbą siaurapjūklį išjunkite. Pjūkliuką iš apdorojamos medžiagos galima ištraukti tik tada, kai jis visiškai sustoja.** Šie veiksmai apsaugo nuo atgalinio smūgio, suteikia galimybę saugiai padėti elektrinį įrankį.
- **Naudokite tik nepažeistus, puikios techninės būklės pjūklelius.** Išlinkę, atsipję pjūkleliai gali sulūžti taip pat turėti įtakos pjūvio linijos kokybei bei sukelti atgalinį smūgį arba tapti jo priežastimi.
- **Kai kurių rūšių medienos arba metalo dulksės gali būti pavojingos sveikatai bei sukelti alerginę reakciją, kvėpavimo organų arba onkologines ligas:**
 - dirbdami naudokite apsauginę kaukę nuo dulkių, kad apsaugotumėte kvėpavimo takus nuo pjovimo metu kylančių dulkių;
 - pjaudami medieną naudokite dulkių nusiurbimo sistemą;
 - pasirūpinkite tinkama darbo patalpų ventiliacija.
- **Su siaurapjūkliau nepjunkite vandentiekio vamzdžių.** Dėl vamzdžio perpjovimo galima patirti turtinę žalą arba elektros smūgį.
- **Norėdami išvengti vienių, varžtų arba kitų kietų daiktų perpjovimo, prieš pradėdami darbą atidžiai patikrinkite apdorojamą medžiagą.**
- **Nepjunkite ruošinio, kurio matmenys didesni nei nurodyta įrankio techninių duomenų lentelėje.**
- **Siaurapjūklį laikykite tvirtai suėmę visa plaštaka.**
- **Prieš paspausdami jungiklį įsitinkinkite, kad siaurapjūklis pjūkliukas nesiliečia prie apdorojamų paruoštų medžiagos.**
- **Nelieskite rankomis judančių įrankio elementų.**
- **Nepadėkite siaurapjūklį jeigu jo detalės vis dar juda. Nejunkite siaurapjūklį tol, kol tvirtai nesuėmėte jo ranka.**
- **Tik pabaigę darbą nesilieskite prie pjūkliuko arba apdorojamos medžiagos.** Jie gali būti labai įkaitę, todėl galite nudegti.
- **Pastebėję neįprastą elektrinio įrankio veikimą arba skleidžiamus nebūdingus garsus, tuojau pat jį išjunkite ir ištraukite elektros laido kištuką iš elektros lizdo.**
- **Tinkamas aušinimas užtikrinamas tik tada, kai siaurapjūklis korpusu esančios aušinimo angos yra atviros.**

TEISINGAS AKUMULIATORIAUS APTARNAVIMAS IR NAUDOJIMAS

- Vartotojas privalo kontroliuoti akumulatoriaus įkrovimo procesą.
- Nekraukite akumulatoriaus esant žemesnei nei 0°C temperatūrai.
- Akumulatorius, be išimties, kraukite tik gamintojų nurodytais įkrovikliais. Naudodami kito tipo akumulatoriui skirtą įkroviklį, sukelsite gaisro pavojų.
- Tuo metu, kai nenaudojate akumulatoriaus, laikykite jį atokiau nuo metalinių daiktų, pvz., sąvaržėlių, monetų, raktų, vinių, varžtų arba kitų smulkių metalinių elementų, kurie gali sukelti akumulatoriaus kontaktų trumpą jungimąsi. Dėl akumulatoriaus kontaktų trumpo jungimosi kyla nudegimų arba gaisro pavojus.
- Dėl akumulatoriaus gedimo arba netinkamo jo naudojimo gali išsiskirti dujos. Tuo atveju išvėdinkite patalpą ir jeigu prireikia pasitarkite su gydytoju. Dujos gali sukelti kvėpavimo takų ligas.
- Dėl ekstremalių sąlygų, iš akumulatoriaus gali ištėkėti elektrolitas. Iš akumulatoriaus ištėkėjęs skystis gali sukelti alerginę reakciją arba nudeginti. Jeigu pastebėjote, kad ištėkėjo skystis, elkitės žemiau aprašytu būdu:
 - atsargiai nuvalykite medžiagos skiaute; venkite kontakto su oda arba akimis.
 - jeigu netyčia skystis pateko ant odos, tai suteptą vietą, nedelsdami, nuplaukite gausiu švaraus vandens kiekiu ir esant galimybei neutralizuokite skystį poveiki švelnia rūgštimi, pvz., citrinos sultimis arba actu.
 - jeigu skystis pateko į akis, tai nedelsdami plaukite jas gausiu švaraus vandens kiekiu, bent 10 minučių ir pasitarkite su gydytoju.
- Nenaudokite apgadinto arba perdaryto akumulatoriaus. Apgadinti arba perdaryti akumulatoriai gali veikti netinkamai, kelti pavojų, užsidegti, sprogti arba sužaloti.
- Saugokite akumuliatorių nuo vandens ir drėgmės poveikio.
 - Akumuliatorių laikykite atokiau nuo šilumos šaltinių. Nepalikite jo ilgesniam laikui aplinkoje, kurioje vyrauja aukšta temperatūra (saulėtose vietose, arti šildytuvų arba bet kokiose vietose, kuriose vyrauja aukštesnė nei 50°C temperatūra).
- Saugokite akumuliatorių nuo ugnies bei aukštos temperatūros. Dėl ugnies arba aukštos temperatūros poveikio, aukštesnės nei 130°C akumulatorius gali sprogti.

DĖMESIO! Temperatūra 130°C gali būti nurodyta pagal farenheito skalę 265°F.

- Laikykites visų įkrovimo eigos instrukcijų, negalima krauti akumulatoriaus aplinkoje, kurioje vyrauja aukštesnė temperatūra nei nurodyta nominalių duomenų lentelėje, esančioje pačioje aptarnavimo instrukcijoje. Dėl neteisingo įkrovimo arba neleistinos aplinkos temperatūros įkrovimo metu, viršijančios nurodytą ribą, galite sugadinti akumuliatorių, toks jūsų elgesys kelia gaisro pavojų.

AKUMULIATORIŲ REMONTAS

- Sugedusių akumuliatorių neremontuokite patys. Visus remonto darbus gali atlikti tik gamintojas arba autorizuos remonto dirbtuvės kvalifikuotas personalas.
- Susidėvėjusių akumuliatorių nuneškite į specialų, už šio tipo pavojingų atliekų utilizavimą atsakingą surinkimo punktą.

DARBO SAUGOS INSTRUKCIJOS, SKIRTOS AKUMULIATORIAUS ĮKROVIKLIO NAUDOJIMUI

- Saugokite įkroviklį nuo drėgmės ir vandens poveikio. Vanduo, patekęs į įkroviklio vidų, padidina elektros smūgio pavojų. Įkrovikliu galima naudotis tik sausose patalpose.
- Prieš atlikdami bet kokius įkroviklio aptarnavimo arba valymo veiksmus, išjunkite jį iš elektros įtampos tinklo.

- Nenaudokite įkroviklio, kuris yra padėtas ant degaus pagrindo (pvz., popieriaus, tekstilės) ir arti degių medžiagų. Įkrovimo eigos metu, įkroviklio temperatūra labai pakyla ir dėl to kyla gaisro pavojus.
- Kiekvieną kartą, prieš naudodami patikrinkite paties įkroviklio, jo laido ir elektros kištuko būklę. Nenaudokite įkroviklio, jeigu pastebėjote gedimą. Neardykite įkroviklio patys. Visus remonto darbus atlikite autorizotoje remonto dirbtuvėje. Neteisingas įkroviklio surinkimas kelia elektros smūgio bei gaisro pavojų.
- Asmenims, turintiems fizinę, psichinę negalią, emocinius bei motorikos sutrikimus (taip pat ir vaikams) bei neturintiems patirties ir nežinantiems kaip naudotis įkrovikliu, bei neišmanantiems, kaip laikytis darbo saugos taisyklių, negalima aptarnauti įkroviklio be atsakingo asmens arba specialisto priežiūros. Tokie asmenys įkrovikliu gali naudotis netinkamai ir dėl to susižaloti.
- Kai įkrovikliu nesinaudojama, jį būtina išjungti iš elektros įtampos tinklo.
- Laikykites visų įkrovimo instrukcijų, negalima krauti akumulatoriaus aplinkoje, kurioje vyrauja aukštesnė temperatūra nei nurodyta nominalių duomenų lentelėje, esančioje pačioje aptarnavimo instrukcijoje. Dėl neteisingo įkrovimo arba neleistinos aplinkos temperatūros įkrovimo metu, viršijančios nurodytą ribą, galite sugadinti akumuliatorių ir sukelti gaisro pavojų.

REMONTAS

- Sugedusio įkroviklio neremontuokite patys. Visus remonto darbus gali atlikti tik gamintojas arba kvalifikuotas autorizuos remonto dirbtuvės personalas.
- Susidėvėjusių įkroviklį nuneškite į specialų, už šio tipo pavojingų atliekų utilizavimą atsakingą surinkimo punktą.

DĖMESIO! Prietaisas yra skirtas tik darbu patalpų viduje.

Nepaisant saugios prietaiso konstrukcijos, apsauginių elementų ir papildomų apsaugos priemonių naudojimo, darbo metu išlieka pavojus susižeisti.

Dėl trumpo jungimosi bei tuomet, kai ličio jonų akumulatorius labai įkaista, jis gali ištėkėti, užsidegti arba sprogti. Nelaikykite jo automobilyje karštomis, saulėtomis dienomis. Neardykite akumulatoriaus. Ličio jonų akumulatoriai turi apsauginius, elektroninius įrenginius, kuriuos pažeidus, jie gali užsidegti arba sprogti.

Naudojamų simbolinių ženklų paaiškinimas.



1

2

3

4



5

6

7

8



9

10

11

12



13

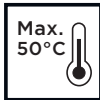

14

- Perskaitykite šią aptarnavimo instrukciją, laikykitės joje esančių darbo saugos įspėjimų ir nuorodų!
- Naudokitės asmeninėmis apsaugos priemonėmis, apsauginiais akiniais, klausos apsaugos priemonėmis.
- Užsidėkite apsauginę kaukę.
- Neleiskite prie įrankio vaikų.
- Saugokite nuo lietaus.
- Naudokite tik patalpų viduje, saugokite nuo vandens ir drėgmės.
- Dėmesio, aštrūs elementai!
- Užsimaukite apsaugines pirštines.
- Grąžinamas perdirbimas.
- Antra apsaugos klasė.
- Selektyvus surinkimas.
- Nemeskite baterijų į ugnį.
- Kelia pavojų aplinkai, vandens telkiniams.
- Saugokite, kad neįkaistų aukščiau nei 50°C.

KONSTRUKCIJA IR PASKIRTIS

Siaurapjūklis yra rankinis įrankis, kurio maitinimo šaltinis - akumuliatoriaus energija. Įrankis varomas nuolatinės srovės komutatoriniu varikliu. Šis elektrinis įrankis skirtas tiesiam, figūriniam medienos ir jos gaminių, plastmasės ir metalo (su sąlyga, kad bus naudojamas tinkamas pjūkliukas) pjovimui bei išpjovoms minėtose medžiagose atlikti. Įrankio panaudojimo sritys yra remonto, statybos bei kiti mėgėjiški darbai (meistravimo darbai).



Draudžiama naudoti elektrinį įrankį ne pagal paskirtį.

GRAFINIŲ PUSLAPIŲ APRAŠYMAS

Numeriais pažymėti įrankio elementai atitinka šios instrukcijos grafiniuose puslapiuose pavaizduotus elementus.

- Jungiklio blokavimo mygtukas
- Jungiklis
- Jungtis

- Padas
- Jungiklis, švytuoklinio judesio reguliavimui
- Pjūkliuko griebtuvas
- Kreipiantysis ratukas
- Lygiagrečios kreipiančiosios blokavimo varžtai
- Apsauginė plokštelė
- Dangtis
- Apšvietimas
- Akumuliatoriaus tvirtinimo mygtukas
- Akumuliatorius
- Įkroviklis
- Diodai LED
- Akumuliatoriaus įkrovimo lygio rodiklio jungiklis
- Akumuliatoriaus įkrovimo lygio rodiklis (diodai LED).
- Lygiagrečiai kreipiančioji

* Taip paveiklio ir gaminio galimas nedidelis skirtumas

PANAUDOTŲ GRAFINIŲ ŽENKLŲ APRAŠYMAS



DĖMESIO



ĮSPĖJIMAS



MONTAVIMAS IR NUSTATYMAI



INFORMACIJA

KOMPLEKTAVIMAS IR PRIEDAI

- Šešiakampis raktas - 1 vnt.
- Lygiagrečiai kreipiančioji - 1 vnt.

PASIRUOŠIMAS DARBUI

AKUMULIATORIAUS ĮDĖJIMAS IR IŠĖJIMAS

- Paspauskite akumuliatoriaus tvirtinimo mygtuką (12) ir ištraukite akumuliatorių (13) (pav. A).
- Įkrautą akumuliatorių (13) įstatykite į rankenoje esantį laikiklį ir stumkite tol, kol išgirsite akumuliatoriaus tvirtinimo mechanizmo spragtelėjimą (12).

AKUMULIATORIAUS ĮKROVIMAS

- Įrankis parduodamas su dalinai įkrautu akumuliatoriumi. Akumuliatorių kraukite aplinkoje, kurioje vyrauja nuo 4°C iki 40°C temperatūra. Naujas arba ilgesnį laiką nenaudotas akumuliatorius pilnai įkraunamas bei veikia visu pajėgumu po 3 - 5 iškrovimo ir įkrovimo ciklų.
- Ištraukite akumuliatorių (13) iš elektrinio įrankio (pav. A).
- Įkroviklį įjunkite į elektros įtampos tinklo lizdą (230 V AC).
- Akumuliatorių (13) įstatykite į įkroviklį (14) (pav. B). Patikrinkite ar akumuliatorius įstatytas tinkamai (įstumtas iki galo).

- Po to, kai įkroviklis įjungiamas į elektros įtampos tinklo lizdą (230 V AC), užsidega žalias diodas (15), kuris įspėja, kad įtampa yra įjungta. Akumuliatorių (13) įstačius įkroviklį (14), įkroviklio korpusu užsidega raudonas diodas (15), kuris įspėja, kad vyksta akumuliatoriaus įkrovimo procesas.

Tuo pačiu metu žybcioja žali akumuliatoriaus įkrovimo lygio diodai (17), skirtingu eiliškumu (žiūrėkite žemiau pateiktą aprašymą).

- Žybcioja visi diodai** - įspėjimas, kad akumuliatorius visiškai išsikrovęs ir jį būtina įkrauti.
- Žybcioja 2 diodai** - įspėjimas apie dalinį akumuliatoriaus išsikrovimą.
- Žybcioja 1 diodas** - įspėjimas, kad akumuliatorius yra visiškai įkrautas.

i Pasibaigus akumuliatoriaus įkrovimo procesui, įkroviklio korpusė esantis diodas (15) šviečia žaliai, o visi akumuliatoriaus įkrovimo lygio diodai (17) šviečia pastoviai. Praėjus tam tikram laiko tarpui (apytikriai 15 s), akumuliatoriaus įkrovimo lygio diodai (17) užgesa.

! **Nekraukite akumuliatoriaus ilgiau nei 8 valandas. Viršijus nurodytą įkrovimo laiką, galimas akumuliatoriaus baterijų gedimas. Pilnai išikrovus akumuliatoriui, įkroviklis automatiškai neišijungia. Žalios spalvos diodas, įkroviklio korpusė, šviečia toliau. Akumuliatoriaus įkrovimo lygio diodai užgesa praėjus tam tikram laiko tarpui. Prieš išimdami akumuliatorių iš įkroviklio, išjunkite iš elektros įtampos tinklo lizdo. Venkite kelių akumuliatorių įkrovimo be pertraukos (vieno po kito). Trumpai pasinaudoję įrankiu, nekraukite akumuliatoriaus papildomai. Jeigu tarp įkrovimų laikas kaskart vis trumpesnis, reiškia, kad akumuliatorius yra išiekvotas ir jį reikia pakeisti nauju.**

! **Įkrovimo metu akumuliatorius labai įkaista. Nedirbkite iškart po įkrovimo, palaukite kol akumuliatorius atvės (pasieks kambario temperatūrą). Taip apsaugosite akumuliatorių nuo gedimo.**

AKUMULIATORIAUS ĮKROVIMO LYGIO RODIKLIS

i Akumuliatorius turi įkrovimo lygio rodiklį (3 diodai LED) (17). Norėdami patikrinti akumuliatoriaus įkrovimo lygį, paspauskite akumuliatoriaus įkrovimo lygio rodiklio mygtuką (13) (pav. C). Šviečiantys visi diodai reiškia aukščiausią akumuliatoriaus įkrovimo lygį. Šviečiantys 2 diodai reiškia, kad akumuliatorius yra dalinai išsikrovęs. Šviečiantis 1 diodas reiškia, kad akumuliatorius yra pilnai išsikrovęs ir jį reikia įkrauti.

KREIPIANČIOSIOS TVIRTINAMOSIUS LYGIAGREČIAM PJŪVIUI

i Kreipiančiąją, lygiagrečiam pjūviui galima tvirtinti kairėje arba dešinėje siaurapjūklio pado pusėje.

- Atsukite lygiagrečios kreipiančiosios tvirtinimo varžtus (8).
- Lygiagrečios kreipiančiosios juostelę (18) įstatykite į pade (4) esančias angas, nustatykite reikiamą atstumą (naudokitės skale) ir prisukite lygiagrečios kreipiančiosios tvirtinimo varžtus (8) (pav. D).

! Lygiagrečios kreipiančiosios kreipimo juostelė turi būti nukreipta žemyn.

i Lygiagrečią kreipiančiąją (18) taip pat galima naudoti pjūviui skersai nuo 0° iki 45° kampu.

PJŪKLIUKO TVIRTINIMAS

! Pjūkliukas tvirtinamas nenaudojant jokių įrankių.

Pjūkliuko tvirtinimas

- Nustatykite švytuoklinio judesio reguliavimo jungiklį (5) ties padėtimi „III“ ir pakelkite dangtį (10).
- Įstatykite pjūkliuką į jam skirtą griebtuvą (6), pilnai, (pjūkliuko dangtis turi būti nukreipti į priekį) (pav. E).

Svarbu! Atkreipkite dėmesį, pjūkliukas turi būti teisingai įstatytas į kreipiantįjį ratuką (7).

Pjūkliuko išėmimas

- Nustatykite švytuoklinio judesio reguliavimo jungiklį (5) ties padėtimi „III“ ir pakelkite dangtį (10).
- Pjūkliuko griebtuvo (6) svirtį pakelkite į viršų ir ištraukite pjūkliuką (pav. E).
- Paleiskite pjūkliuko griebtuvo svirtį (7).

! **Naudokite pjūkliukus, turinčius T tipo tvirtinimo sistemą taip, kaip pavaizduota paveikslėlyje F.**

DULKIŲ PAŠALINIMAS

i Siekiant pagerinti dulkių pašalinimą nuo apdorojamo paviršiaus, siaurapjūklėje įmontuota dulkių nupūtimo sistema, dėl kurios pjaunamas paviršius visada išlieka švarus. Dulkių nupūtimo ir nusiurbimo sistema funkcionuoja veiksmingiau, kai siaurapjūklis dangtis yra nuliestas žemyn.

- Jungtį (3), pilnai, įstatykite į padą (4) (pav. G).
- Prijunkite dulkių nusiurbimo sistemos žarną prie jungties (3).
- Jungtis atjungiama atvirksčiu prijungimui eiliškumu.

DARBAS IR REGULIAVIMAS

ĮJUNGIMAS IR IŠJUNGIMAS

i Įrankis turi įkroviklio blokavimo mygtuką (1), kuris apsaugo nuo atsitiktinio įjungimo. Šis apsauginis mygtukas yra abejose įrankio korpuso pusėse.

Įjungimas

- Paspauskite įkroviklio blokavimo mygtuką (1) iš vienos pusės ir šia padėtimi jį prilaikykite (pav. H)
- Paspauskite įjungimo mygtuką (2) (pav. I).
- Po to, kai įjungsite įrankį, įkroviklio blokavimo mygtuką (1) galite paleisti.

Išjungimas

- Vos tik paleisite įjungimo mygtuką (2) įrankis nustos veikti (išsijungs).

i Įrankio veikimo greitis reguliuojamas stipriau arba silpniau spaudžiant įjungimo mygtuką.

i Kiekvieną kartą, paspaudus įjungimo mygtuką (2) įsijungia diodas (LED) (11), apšviečiantis darbo vietą.

PJŪKLIUKO ŠVYTUOKLINIO JUDESIO REGULIAVIMAS

! Be galimybės reguliuoti pjūkliuko grįžtamąjį judesį, dėl kurio yra lengviau atlikti įrankio nustatymus, atsižvelgiant į apdorojamos medžiagos savybes, dar galimas ir pjūkliuko švytuoklinio judesio reguliavimas. Švytuoklinis judesys reguliuojamas švytuoklinio judesio nustatymo jungikliu (5), nustatymų ribos – nuo 0 iki 3 (pav. K). Tiksliausiai, konkrečioms medžiagoms pjauti, švytuoklinis judesys nustatomas pagal lentelėje pateiktus duomenis.

Visų rūšių metalo lakštai: 0	Plieno skarda: 0 – 1
Aliuminio lakštai: 1 - 2	Plastmasė: 1 - 2
Presuotų pjūvenų plokštės: 0 - 1	Mediena: 1 - 3

! Naudojant peilio formos pjūkliuką, švytuoklinio judesio nustatymo jungiklį reikia pasukti prie simbolio „0“. Pjaunant metalą rekomenduojamas sutepimas.

PADO PADĖTIES NUSTATYMAS, PJŪVIUI KAMPU

i Dėl reguliuojamo siaurapjūklis pado, įrankiu galima pjauti nuo 0° iki 45° kampu (į abi puses).

- Iš pado (4) išimkite jungtį (3) (pav. G).
- Šešiakampiu raktu atsukite pado (4) tvirtinimo varžtus.
- Padą (4) pastumkite į priekį ir palenkite į kairę arba į dešinę pusę (45° kampo ribose).
- Padą (4) nustatykite reikiamu kampu, patraukite atgal ir prisukite tvirtinimo varžtus (pav. L).

i Dėl įrankio pado įmontuotos skalės, padą galima palenkti 0°, 15°, 30° arba 45° kampu (į dešinę arba kairę pusę). Sureguliuavę pasvirimo kampą, šešiakampį raktą visada įstatykite į jo laikymui skirtą vietą.

PJOVIMAS

- Priekinę pado (4) dalį (visa plokštuma) uždekite ant numatyto pjauti ruošinio taip, kad pjūkliukas nesiliesų prie medžiagos.
- Įjunkite siaurapjūklį ir palaukite kol jis pradės veikti reikiamu greičiu.

• Siaurapjūklį lėtai slinkite prieš tai pažymėta pjūvio linija.

• Pjaudami kreivę, siaurapjūklį slinkite labai atsargiai.

i Pjauti reikia tolygiai, vengiant pernelyg didelės apkrovos siaurapjūkliui (perkrovos). Stipriai spaudžiamas pjūkliukas stabdo švytuoklinio judesio eigą, dėl to labai sumažėja pjovimo

veiksmingumas. Jeigu prireikia pjauti lanku, švytuoklinį judesį reikia sumažinti arba visai išjungti.



Jeigu, pjovimo metu siaurapjūklis padas nepilnai priglunda prie apdorojamos medžiagos paviršiaus, t.y., pakyla virš jo, tuomet kyla atgalinio smūgio pavojus, o taip pat ir pats pjūkliukas gali sulūžti.

ANGOS IŠPJOVIMAS MEDŽIAGOJE



- Išgręžkite medžiagoje 10 mm. skersmens skylę.
- Įstatykite į skylę pjūkliuką ir nuo išgręžtos skylės krašto pradėkite pjauti.

METALO PJOVIMAS IR PJŪKLIUKŲ RŪŠYS



Metalui pjauti naudokite tinkamus pjūkliukus su didesniu kiekiu dantukų.

Pjaudami metalą naudokite tinkamą sutepimo priemonę (pjovimo alyvą). Pjaunant metalą, be sutepimo priemonės naudojimo, pjūkliukas susidėvi greičiau. Naudodamiesi lentelėje esančiais duomenimis, teisingai pasirinkite reikiamą pjūkliuko rūšį:

Dantukų skaičius colyje	Pjūkliuko ilgis	Tinka pjauti
24	80 mm	Minkštą plieną, spalvotuosius metalus
14		Spalvotuosius metalus, plastmasę.
9		Medieną, presuotų pjuvenų plokštes.

- Naudokite tik tinkamo tipo ir aštrius pjūkliukus.
- Nenaudokite pjūkliukų su susidėvėjusiais kotoais.
- Naudokite tinkamų rūšių pjūkliukus.

APTARNAVIMAS IR PRIEŽIŪRA



Prieš pradėdami bet kokius su montavimu, reguliavimu, remontu arba aptarnavimu susijusius veiksmus, iš įrankio būtinai išimkite akumuliatorių.

APTARNAVIMAS IR PRIEŽIŪRA



- Patariame, įrankį išvalykite po kiekvieno naudojimosi juo.
- Valymui nenaudokite vandens bei kitų skysčių.
- Įrankį valykite sausu audiniu arba prapūskite suslėgto, žemo slėgio oro srautu.
- Nenaudokite jokių švaros priemonių bei tirpiklių, kadangi jie gali pažeisti detales, pagamintas iš dirbtinių medžiagų.
- Reguliariai valykite variklio aušinimo angas, taip išvengsite įrankio variklio perkaitimo. Nevalykite variklio aušinimo angų, kaišiodami į jas aštrius elementus, pvz., varžtus ir panašius elementus.
- Periodiškai sutepkite kreipiantįjį ritinėlį. Lašas alyvos pailgins jo naudojimo laiką.
- Pernelyg kibirkščiuojant skirstytuve, kreipkitės į kvalifikuotą specialistą, kad patikrintų variklio anglinių šepetėlių būklę.
- Įrankį visada laikykite sausoje, vaikams neprieinamoje vietoje.
- Įrankį laikykite tik su išimtu akumuliatoriumi.



Visų rūšių gedimai turi būti šalinami autorizuotose gamintojo remonto dirbtuvėse.

TECHNINIAI DUOMENYS

NOMINALŪS DUOMENYS

Akumuliatorinis siaurapjūklis		
Dydis	Vertė	
Akumuliatoriaus įtampa	18 V DC	
Pjūkliuko judesių skaičius (be apkrovos)	0-2400 min ⁻¹	
Maksimalus pjaunamos medžiagos storis	Mediena	80 mm
	Metalas	10 mm
Pjūkliuko eiga	25 mm	
Apsaugos klasė	III	
Svoris	1,700 kg	
Gamybos data	2020	

Akumuliatorius Graphite Energy+ sistemoms

Dydis	Vertė	
Akumuliatorius	58G001	58G004
Akumuliatoriaus įtampa	18 V DC	18 V DC
Akumuliatoriaus tipas	Li-Ion	Li-Ion
Akumuliatoriaus talpa	2000 mAh	4000 mAh
Aplinkos temperatūros ribos	4°C – 40°C	4°C – 40°C
Įkrovimo laikas, naudojant įkroviklį 58G002	1 h	2 h
Svoris	0,400 kg	0,650 kg
Gamybos metai	2020	2020

Graphite Energy+ sistemos įkroviklis

Dydis	Vertė
Įkroviklio tipas	58G002
Įtampa	230 V AC
Įkrovimo dažnis	50 Hz
Įkrovimo įtampa	22 V DC
Maks. įkrovimo įtampa	2300 mA
Aplinkos temperatūros ribos	4°C – 40°C
Akumuliatoriaus įkrovimo laikas 58G001	1 h
Akumuliatoriaus įkrovimo laikas 58G004	2 h
Apsaugos klasė	II
Svoris	0,300 kg
Gamybos metai	2020

GARSO IR VIBRACIJOS DUOMENYS



Informacija apie triukšmą ir vibraciją

Duomenys apie sklaidžiamo triukšmo lygį, pavyzdžiui, garso slėgio lygį L_{pA} ir garso galios lygį L_{wA} bei matavimų paklaidas K yra pateikti žemiau esančiose nuorodose, pagal standartą EN 60745.

Vibracijos pagreičio vertė a_w ir matavimo paklaidos K nustatytos pagal standartą EN 60745, žr. žemiau.

Šioje instrukcijoje nurodytas vibracijos lygis buvo išmatuotas pagal standartą EN 60745 nurodytas matavimo procedūras ir gali būti naudojamas įrankių palyginimui. Jis taip pat gali būti naudojamas ir preliminariam vibracijos poveikio vertinimui.

Nurodytas vibracijos lygis yra pakankamai tikslus, kai šis elektrinis įrankis naudojamas pagal paskirtį. Jeigu elektrinis

įrankis bus naudojamas kitiems tikslams arba su kitokiais nei nurodyta darbiniais priedais taip pat nebus tinkamai prižiūrimas, vibracijos lygis gali pasikeisti. Dėl prieš tai minėtų priežasčių, vibracijos lygis, viso darbo metu gali būti didesnis nei nurodyta. Norint tiksliai įvertinti vibracijos poveikį, reikia atsižvelgti į momentus, kai įrankis išjungtas arba kai jis yra įjungtas, bet nenaudojamas darbui (veikia be apkrovos). Tokiu būdu, bendra nurodyta vertė gali būti daug mažesnė. Siekiant apsaugoti vartotoją nuo vibracijos poveikio pasekmių, būtina imtis papildomų saugos priemonių, pvz., prižiūrėti įrankį ir darbinis priedus, užtikrinti tinkamą rankų temperatūrą, teisingai organizuoti darbą.

Garso slėgio lygis: $L_{pA} = 79,4$ dB (A), $K = 3$ dB (A)

Garso galios lygis: $L_{WA} = 90,4$ dB (A), $K = 3$ dB (A)

Vibracijos pagreičio vertė: $a_{hv} = 11,18$ m/s² $K = 1,5$ m/s²

APLINKOS APSAUGA



Elektrinių gaminių negalima išmesti kartu su buitines atliekomis, juos reikia atiduoti į atitinkamą atliekų perdirbimo įmonę. Informacijos apie atliekų perdirbimą kreiptis į pardavėją arba vietos valdžios institucijas. Susidėvėję elektriniai ir elektroniniai prietaisai turi gamtai kenksmingų medžiagų. Antriniam perdirbimui neatiduoti prietaisai kelia pavojų aplinkai ir žmonių sveikatai.



Li-Ion

Akumuliatorių / baterijų negalima mesti kartu su kitomis buitinėmis atliekomis taip pat negalima mesti į ugnį arba vandenį. Sugedusius arba išsiekvojusius akumulatorius reikia atiduoti perdirbimui, pagal direktyvos nuostatas, dėl akumuliatorių ir baterijų utilizavimo.

* Pasilieka teisę daryti pakeitimus.

„Grupa Topex Spółka z ograniczoną odpowiedzialnością“ Spółka komandytowa“ (toliau: „Grupa Topex“), kurios buveinė yra Varšuvoje, ul. Pograniczna 2/4 informuoja, kad visos šios instrukcijos (toliau: „Instrukcija“) autorinės teisės, tai yra šioje instrukcijoje esantis tekstas, nuotraukos, schemos, paveikslai bei jų išdėstymas priklauso tik Grupa Topex ir yra saugomos pagal 1994 metais, vasario 4 dieną, dėl autorių ir gretutinių teisių apsaugos, priimtą įstatymą (t.y., nuo 2006 metų įsigaliojęs įstatymas Nr. 90, vėliau 631 su įstatymo pakeitimais). Neturint raštiško Grupa Topex sutikimo kopijuoti, perdaryti, skelbti spaudoje, keisti panaudojant komerciniams tikslams visą ar atskiras instrukcijos dalis yra griežtai draudžiama bei gresia civilinė ar baudžiamoji atsakomybė.

LIETOŠANAS INSTRUKCIJAS TULKOJUMS NO ORIĖINÁLVALODAS AKUMULATORA FIGŪRŽĄSIS 58G011

PIEŽIMĖ: PIRMS IERICES LIETOŠANAS UZSĄKŠANAS UZMANIGI IZLASIT ŠO INSTRUKCIJU UN SAGLABAT TO.

ĮPAŠI DROŠIBAS NOTEIKUMI

ĮPAŠI DROŠIBAS NOTEIKUMI FIGŪRŽĄGA DROŠAM DARBAM

- Darbu izpildes laikā, kad ierice var saskarties ar apslēptiem elektrovadiem, ierice jātur tikai aiz roktura izolētām virsmām. Saskaroties ar elektrovalu, spriegums var tikt novadīts uz ierices metāliskām daļām, izraisot elektrotriecienu.
 - Rokas jātur drošā atālumā no zāgējuma vietas. Tās nedrīkst likt zem apstrādājamā priekšmeta. Saskaroties ar zāgāsmeni, var gūt ievainojumus.
 - Pabeidzot darbus, izslēgt figūržāģi. Izņemt zāgāsmeni no apstrādājamā materiāla tikai tad, kad zāgāsmens ir nekustīgs. Šādi ir iespējams izvairīties no atsietena parādības un droši nolikt ierīci.
 - Jāizmanto tikai nebojāti zāgāsmeni, kas atrodas labā tehniskā stāvoklī. Izliecti un neasi zāgāsmeni var salūzt, ietekmēt zāgējuma līniju, kā arī radīt atsietena parādību.
 - Dažu koksnes vai metālu veidu putekļi var būt bīstami veselībai, kā arī izraisīt alerģiskas reakcijas, elpošanas ceļu slimības vai sekmēt vēža slimību:
 - zāģēšanas laikā lietot pretputekļu maskas, lai aizsargātu elpošanas ceļus no putekļiem, kas rodas zāģēšanas laikā;
 - jānosūc putekļi koksnes zāģēšanas laikā;
 - vienmēr jānodrošina laba ventilācija darba vietā.
 - Ar figūržāģi nedrīkst zāģēt ūdens cauruļvadus. Caurules pārzāģēšana var radīt mantiskus bojājumus vai elektrotriecienu.
 - Lai izvairītos no naglu, skrūvju un citu cietu priekšmetu pārzāģēšanas, pirms darba uzsākšanas detalizēti pārbaudīt apstrādājamo materiālu.
 - Nedrīkst zāģēt materiālu, kura izmēri (biezums) ir lielāki par tiem, kas minēti ierices tehniskajos datos.
 - Figūržāģis jātur ar aizvērtu plaukstu.
 - Pirms nospiest slēdža pogu, pārlicināties, ka figūržāģis nepieskaras materiālam.
 - Nedrīkst pieskarties ar roku pie figūržāģa kustībā esošiem elementiem.
 - Nedrīkst nolikt figūržāģi, ja tas atrodas kustībā. Nedrīkst ieslēgt figūržāģi, pirms tas nav satverts ar roku.
 - Nedrīkst pieskarties pie zāgāsmens vai apstrādājamā materiāla uzreiz pēc darba pabeigšanas. Šie elementi var būt karsti un izraisīt apdegumus.
 - Gadījumā, ja ierice strādā netipiski vai parādās divains skaņas, nekavējoties izslēgt ierīci un izņemt kontaktdakšu no kontakttīzdzas.
 - Lai nodrošinātu atbilstošu dzesēšanu, figūržāģa korpusa ventilācijas spraugām ir jābūt vaļīgām.
- PAREIZĀ AKUMULATORU APKALPOŠANA UN EKSPLUATĀCIJA**
- Akumulatora lādēšanas procesam jānotiek zem lietotāja uzraudzības.
 - Jāizvairās no akumulatora lādēšanas temperatūrā, kas ir zemāka par 0°C.

- **Akumulatori ir jālādē tikai ar ražotāja ieteikto lādētāju.** *Izmantojot lādētāju, kas paredzēts citu akumulatora tipu lādēšanai, var rasties ugunsgrēka risks.*
- **Kad akumulators netiek izmantots, tas ir jāuzglabā drošā attālumā no tādiem metāla elementiem kā papīra skavas, monētas, atslēgas, naglas, skrūves un citiem metāla elementiem, kas var radīt īssavienojumu starp akumulatora skavām.** *Akumulatora skavu īssavienojums var radīt apdegumus vai ugunsgrēku.*
- **Akumulatora bojājuma un/vai neatbilstošas izmantošanas gadījumā var izdalīties gāzes.** *Jāizvēdina telpa, vārguma gadījumā jāsasīnās ar ārstu.* *Gāzes var kaitēt elpošanas ceļiem.*
- **Ekstremālos apstākļos no akumulatora var iztect šķidrums.** **Tas var radīt kairinājumu vai apdegumu.** *Ja tiks konstatēta noplūde, jārikojas atbilstoši zemāk norādītam:*
 - uzmanīgi noslaucīt šķidrumu ar auduma gabalu. Izvairīties no kontakta ar ādu vai acīm;
 - ja šķidrums saskarsies ar ādu, atbilstoša ķermeņa daļa nekavējoties ir jānoskalo ar lielu tirā ūdens daudzumu, iespēju robežās neitralizējot šķidrumu ar viegļu skābi, piem., citronu vai etiķi;
 - ja šķidrums nokļūst acīs, nekavējoties veikt acu skalošanu ar lielu tirā ūdens daudzumu vismaz 10 minūtes un vērsties pie ārsta.
- **Nedrīkst lietot akumulatoru, kas ir bojāts vai pārveidots.** *Bojāti vai modificēti akumulatori var darboties neparedzēti, izraisot ugunsgrēku, sprādzienu vai radot ievainojumus.*
- **Nedrīkst pakļaut akumulatoru mitruma vai ūdens iedarbībai.**
- **Akumulators vienmēr jātur drošā attālumā no siltumavota.** *Nedrīkst ilgstoši atstāt akumulatoru vidē, kur ir augsta temperatūra (piem., saulē, sildītāju tuvumā vai arī tur, kur gaisa temperatūra ir augstāka par 50°C).*
- **Nedrīkst pakļaut akumulatoru uguns vai pārmērīgas temperatūras iedarbībai.** *Pakļaujot akumulatoru uguns vai temperatūras iedarbībai virs 130°C, var rasties sprādziens.*

UZMANĪBU! Temperatūra 130°C var būt noteikta kā 265°F.

- **Jāievēro visi lādēšanas instrukcijas nosacījumi, nedrīkst lādēt akumulatoru temperatūrā, kas pārsniedz lietošanas instrukcijas nominālo parametru tabulā norādīto temperatūras diapazonu.** *Neatbilstoša lādēšana vai lādēšana temperatūrā, kas pārsniedz noteiktu robežu, var bojāt akumulatoru un palielināt ugunsgrēka risku.*

AKUMULATORU REMONTS

- **Nedrīkst remontēt bojātus akumulatorus.** *Remontdarbus drīkst veikt tikai ražotājs vai autorizētais servisa centrs.*
- **Nogādāt nolietotu akumulatoru punktā, kas nodarbojas ar šāda tipa bīstamu atkritumu utilizāciju.**

DROŠĪBAS NORĀDĪJUMI DARBAM AR LĀDĒTĀJU

- **Nedrīkst pakļaut lādētāju mitruma vai ūdens iedarbībai.** *Ūdenim nokļūstot lādētājā, palielinās ievainojumu gūšanas risks. Lādētāju drīkst izmantot tikai sausās iekšējās telpās.*
- **Pirms sākt veikt jebkādas lādētāja apkopes vai tīrīšanas darbus, atslēgt lādētāju no elektrotīkla barošanas.**
- **Neizmantojot lādētāju, kas novietots uz viegli uzliesmojošas virsmas (piem., papīrs, audumi) vai viegli uzliesmojošu vielu tuvumā.** *Pleaugot lādētāja temperatūrai lādēšanas laikā, rodas ugunsgrēka risks.*
- **Pirms lietošanas katru reizi pārbaudīt lādētāja, barošanas vada un kontaktdakšas stāvokli – nelietot lādētāju bojājumu konstatēšanas gadījumā.** *Nemēģināt izjaukt lādētāju. Jebkāda veida remontdarbus var veikt autorizētais servisa centrs. Neatbilstoši veikta lādētāja montāža var izraisīt elektriskās strāvas triecienu vai ugunsgrēku.*
- **Bez atbildīgās personas uzraudzības lādētāju nedrīkst apkalpot bērni un personas ar ierobežotām fiziskām, sensorām vai**

psihiskām spējām, kā arī citas personas, kurām pieredze vai zināšanas nav pietiekamas, lai apkalpotu lādētāju, ievērojot visus drošības nosacījumus. Pretējā gadījumā pastāv risks, ka ierīce tiks neatbilstoši apkalpota, rezultātā radot ievainojumus.

- **Kad lādētājs netiek izmantots, tas ir jāatslēdz no elektrotīkla.**
- **Jāievēro visi lādēšanas instrukcijas nosacījumi, nedrīkst lādēt akumulatoru temperatūrā, kas pārsniedz lietošanas instrukcijas nominālo parametru tabulā norādīto temperatūras diapazonu.** *Neatbilstoša lādēšana vai lādēšana temperatūrā, kas pārsniedz noteiktu robežu, var bojāt akumulatoru un palielināt ugunsgrēka risku.*

LĀDĒTĀJA REMONTS

- **Nedrīkst remontēt bojātu lādētāju.** *Remontdarbus drīkst veikt tikai ražotājs vai autorizētais servisa centrs.*
- **Nogādāt nolietotu lādētāju punktā, kas nodarbojas ar šāda tipa atkritumu utilizāciju.**

UZMANĪBU! Ierīce ir paredzēta izmantošanai iekšējās telpās.

Neuskatoties uz drošu ierīces konstrukciju, kā arī drošības līdzekļu izmantošanu, vienmēr pastāv neliels risks gūt ievainojumus darba laikā.

Li-ion akumulatori var iztect, aizdegties vai uzsprāgt, ja tiks uzsildīti līdz augstai temperatūrai vai ja notiks īssavienojums. Nedrīkst uzglabāt akumulatorus automašīnā karstās un saulainās dienās. Nedrīkst atvērt akumulatoru. Li-ion akumulatori satur elektroniskus aizsargelementus, kas bojājumu gadījumā var radīt akumulatora aizdegšanos vai uzsprāgšanu.

Izmantoto piktogrammu skaidrojums:



1. Izlasīt lietošanas instrukciju, ievērojot tajā ietvertus brīdinājumus un drošības noteikumus
2. Lietot aizsargbrilles un dzirdes aizsargus
3. Strādāt aizsargmaskā
4. Nepieļaut bērns pie ierīces
5. Sargāt no lietus

- Izmantot iekštelpās, sargāt no ūdens un mitruma
- Uzmanību, asi elementi!
- Lietot aizsargcimdus
- Otrreizējā izejvīļu pārstrāde
- Otrā aizsardzības klase
- Atkritumu dalītā vākšana
- Nemest uguni
- Rada riskus ūdens videi
- Nepieļaut uzsilšanu virs 50°C.

UZBŪVE UN PIELIETOJUMS

Figūrzāģis ir manuālā ierīce, kas tiek barota no akumulatora. Tās piedziņu veido līdzstrāvas kolektora dzinējs. Šī ierīce ir paredzēta taisnlinijās un liklīnijas zāģēšanai, kā arī izgriezumu veidošanai koksņē, koksnes izstrādājumos, metālā un plastmasā (ar nosacījumu, ka tiek izmantots atbilstošais zāģasmens).

Figūrzāģa pielietojuma jomas ir būvniecības-remontdarbi, kā arī visa veida amatierdarbi.



Nedrīkst izmantot ierīci neatbilstoši mērķim, kuram tā ir paredzēta.

GRAFISKĀS DAĻAS APRAKSTS

Zemāk minētā numerācija attiecas uz tiem ierīces elementiem, kas ir aprakstīti šīs instrukcijas grafiskajā daļā.

- Slēdža bloķēšanas poga
- Slēdzis
- Adapteris
- Pēda
- Svārstveida kustību regulācijas slēdzis
- Zāģasmens satvērējs
- Vadrullītis
- Paralēlās vadīklas fiksējošās skrūves
- Aizsargspieķis
- Aizsegs
- Apgaismojums
- Akumulatora stiprinājuma poga
- Akumulators
- Lādētājs
- LED diodes
- Akumulatora uzlādes stāvokļa indikācijas poga
- Akumulatora uzlādes stāvokļa indikācija (LED diodes)
- Paralēlā vadīkla

* Attēls un izstrādājums var nedaudz atšķirties.

SIMBOLU APRAKSTS



PIEZĪME



BRĪDINĀJUMS



MONTĀŽA/ĪESTATĪJUMI



INFORMĀCIJA

APRĪKOJUMS UN PIEDERUMI

- Sešstūra atslēga - 1 gab.
- Paralēlā vadīkla - 1 gab.

SAGATAVOŠANĀS DARBAM

AKUMULATORA IZŅEMŠANA/IELIKŠANA



- Nospiežiet akumulatora stiprinājuma pogu (12) un izņemiet akumulatoru (13) (A att.).
- Ielīkiet uzlādētu akumulatoru (13) rokturī, līdz tiks sadzirdēts akumulatora stiprinājuma pogas (12) klikšķis.

AKUMULATORA UZLĀDE



Ierīce tiek piegādāta ar daļēji uzlādētu akumulatoru. Akumulatora uzlāde ir jāveic gaisa temperatūrā no 4°C līdz 40°C. Jauns akumulators vai tāds, kas ilgstoši netika izmantots, sasniegs pilnu barošanas spēju aptuveni pēc 3-5 uzlādēšanas un izlādēšanas cikliem.



- Izņemiet akumulatoru (13) no ierīces (A att.).
- Ieslēgt lādētāju tikla līgzdā (230 V AC).
- Ielīkiet akumulatoru (13) lādētājā (14) (B att.). Pārbaudiet, vai akumulators ir pareizi ielikts (ievietots līdz galam).



Pēc lādētāja ieslēgšanas barošanas tīklā (230 V AC), lādētājam sāks degt zaļā diode (15), kas signalizē par sprieguma pieslēgšanu.

Ievietojot akumulatoru (13) lādētājā (14), lādētājam sāks degt sarkanā diode (15), kas norāda uz akumulatora lādēšanas procesu.

Aprakstu par vienlīcīgi mirgojošo akumulatora uzlādes stāvokļa indikācijas zaļo diodu (17) degšanu skat. zemāk.

- Mirgo visas diodes** – signalizē par akumulatora izlādi un nepieciešamību to uzlādēt.
- Mirgo 2 diodes** – signalizē par daļēju izlādi.
- Mirgo 1 diode** – signalizē par akumulatora augstu uzlādes līmeni.



Pēc akumulatora uzlādes degs lādētāja zaļā diode (15), bet visas akumulatora uzlādes stāvokļa indikācijas diodes (17) degs nepārtraukti. Pēc neilga laika (apt. 15 sek.) šīs diodes (17) nodzīsīs.



Nedrīkst lādēt akumulatoru ilgāk par 8 stundām. Pārsniedzot šo laiku, var tikt bojāti akumulatora elementi. Lādētājs neizslēgsies pēc pilnas akumulatora uzlādes. Lādētāja zaļā diode turpinās degt. Akumulatora uzlādes stāvokļa indikācijas diodes nodzīsīs pēc kāda laika. Atslēgt barošanu pirms akumulatora izņemšanas no lādētāja līgzdās. Izvairīties no secīgām isām uzlādēm. Nav jāuzlādē akumulatori pēc ierīces isā izmantošanas laika. Ievērojams laika samazinājums starp uzlādes reizēm norāda uz to, ka akumulators ir izlietots un tas ir jānomaina.



Uzlādes laikā akumulators stipri uzkarst. Neveikt darbu uzreiz pēc lādēšanas – uzgaidīt, kamēr akumulators sasniegs istabas temperatūru. Tas pasargās no akumulatora bojājumiem.

AKUMULATORA INDIKĀCIJA PAR AKUMULATORA UZLĀDES STĀVOKLI



Akumulators ir aprīkots ar akumulatora uzlādes stāvokļa indikāciju (3 LED diodes) (17). Lai pārbaudītu akumulatora uzlādes stāvokli, jānospiež akumulatora uzlādes stāvokļa indikācijas pogu (13) (C att.). Visu LED diodu degšana nozīmē akumulatora augstu uzlādes līmeni. Divu LED diodu degšana nozīmē daļēju izlādi. Tikai 1 LED diodes degšana nozīmē akumulatora izlādi un nepieciešamību to uzlādēt.

VADĪKLAS MONTĀŽA PARALĒLAI ZĀĢĒŠANAI



Vadīkla paralēlai zāģēšanai var tikt piestiprināta pie ierīces pēdas no labās vai kreisās puses.



- Atlaist paralēlās vadīklas fiksējošās skrūves (8).
- Ielīkiet paralēlās vadīklas (18) listi pēdas (4) atverēs, iestatīt nepieciešamo attālumu (izmantojot skalni) un nofiksēt, aizskrūvējot paralēlās vadīklas fiksējošās skrūves (8) (D att.).



Paralēlās vadīklas vadīstītei jābūt virzītai uz leju.



Paralēlā vadīkla (18) var tikt izmantota arī zāģēšanai zem leņķa diapazonā no 0° līdz 45°.

ZĀGĀSMENS PIESTIPRINĀŠANA



Zāgāsmens montāža un nomaīņa notiek bez instrumentu izmantošanas.



Zāgāsmens montāža

- Iestatīt svārstveida kustību regulācijas slēdzi (5) pozīcijā III un pacelt aizsegu (10).
- Ielikt zāgāsmeni līdz galam zāgāsmens satvērējā (6) (zāgāsmens zobiem ir jābūt virzītiem uz priekšu) (E att.).

Svarīgi! Pievērst uzmanību tam, lai zāgāsmens būtu atbilstoši novietots vadrullīti (7).

Zāgāsmens demontāža

- Iestatīt svārstveida kustību regulācijas slēdzi (5) pozīcijā III un pacelt aizsegu (10).
- Atvilkēt zāgāsmens satvērēja (6) sviru uz augšu un izņemt zāgāsmeni (E att.).
- Atlaist zāgāsmens satvērēja (7) sviru.



Jāizmanto zāgāsmeni ar T stiprinājuma sistēmu atbilstoši F att.

PUTEKĻU NOVADĪŠANA



Lai uzlabotu putekļu novadīšanu no apstrādājamā materiāla virsmas, figūrzagāis ir aprīkots ar savu putekļu nopūšanas un novadīšanas sistēmu, kas attira zāgējuma vietas virsmu. Putekļu nopūšanas un novadīšanas sistēma darbojas produktīvāk, kad figūrzagā aizsegs ir nolaists.



- Ielikt adapteri (3) līdz galam pēdā (4) (G att.).
- Pievienot putekļu novadīšanas sistēmas sūcējslūteni pie adaptera (3).
- Adaptera demontāža notiek montāžai pretējā secībā.

DARBS/ IESTATĪJUMI

IESLĒGŠANA / IZSLĒGŠANA



Ierīce ir aprīkota ar slēdža bloķēšanas pogu (1), kas pasargā no ierīces gadījuma ieslēgšanas. Šī poga ir atrodama ierīces korpusa abās pusēs.



Ieslēgšana

- Nospiešot vienu slēdža bloķēšanas pogu (1) un turēt šajā pozīcijā (H att.).
- Nospiešot slēdža (2) pogu (I att.).
- Pēc ierīces ieslēgšanas atlaist slēdža bloķēšanas pogu (1).

Izslēgšana

- Spiediena samazināšana uz slēdža (2) pogu izslēdz ierīci.



Ierīces darba ātruma diapazons tiek regulēts ar spiediena spēku uz slēdža pogu.



Katru reizi nospiežot slēdža (2) pogu, iedegas LED diode (11), kas apgaismo darba vietu.

ZĀGĀSMENS SVĀRSTVEIDA KUSTĪBU REGULĒŠANA



Bez zāgāsmens turp-atpakaļ ejošās kustības regulācijas ir iespējams regulēt zāgāsmens svārstveida kustību, kas nodrošina labāku figūrzagā darba parametru piemērotību apstrādājamā materiāla kustībām. Svārstveida kustība tiek regulēta solveidīgi ar svārstveida kustību regulācijas slēdzi (5) diapazonā no 0 līdz 3 (K att.). Vispiemērotākā svārstveida kustību soļu izvēle konkrētiem materiāliem ir dota zemāk tabulā.

Visp. lokšņu metāls: 0	Lokšņu tērauds: 0 – 1
Lokšņu alumīnijs: 1– 2	Plastmasa: 1 – 2
Finieris: 0 – 1	Koksne: 1 - 3



Izmantojot nažveida zāgāsmeni, svārstveida kustību regulācijas slēdzis jānovieto uz 0. Zāgējot metālu, ieteicams, izmantot ieeļļošanas līdzekļus.

PĒDAS REGULĒŠANA ZĀGĒŠANAI ZEM LENĶĀ



Figūrzagā regulējamā pēda ļauj veikt zāgēšanu zem lenķa diapazonā no 0° līdz 45° (abās pusēs).



- Izņemt adapteri (3) no pēdas (4) (G att.).
- Atlaist pēdas (4) nostiprinātājskrūvi ar sešstūra atslēgas palīdzību.
- Pārvietot pēdu (4) uz priekšu un noliekt pa labi vai pa kreisi (diapazonā līdz 45°).
- Novietot pēdu (4) zem vēlamā lenķa, pārvietot atpakaļ un aizskrūvēt nostiprinātājskrūvi (L att.).



Lenķu skala uz pēdas nodrošina pēdas noliekumu zem lenķiem 0°, 15°, 30° vai 45° (pa labi vai pa kreisi). Pabeidzot regulēšanu, sešstūra atslēga jānovieto tās uzglabāšanai paredzētajā vietā.

ZĀGĒŠANA



- Novietot priekšējo pēdas (4) daļu plakani uz zāgēšanai paredzētā materiāla tā, lai zāgāsmens nepieskartos pie materiāla.
- Ieslēgt figūrzagāji un uzgaidīt, kamēr tas sasniegs maksimālo griezes ātrumu.
- Lēnām pārvietot figūrzagāji, vadot zāgāsmeni pa iepriekš atzīmētu zāgējuma līniju.
- Zāgējot pa līklīniju, figūrzagāis jāvirza ļoti viegli.



Zāgēšana jāveic vienmērīgi, pievērsot uzmanību tam, lai nepārslogotu ierīci. Pārmērīgais spiediens uz zāgāsmens bremzēs svārstveida kustības, kas nelabvēlīgi ietekmēs zāgēšanas produktivitāti. Ja būs nepieciešams zāgēt pa laidenu loku, samazināt vai pilnībā izslēgt svārstveida kustību.



Ja darba laikā figūrzagā visa pēdas virsma nav piespiesta pie apstrādājamā materiāla virsmas, bet gan ir pacelta virs tās, pastāv atsitiena vai zāgāsmens salūšanas risks.



ATVERES IZGRIEŠANA MATERIĀLĀ

- Izurbt materiālā atveri ar diametru 10 mm.
- Ievadīt zāgāsmeni atverē un uzsākt zāgēšanu no izurbtās atveres.



METĀLA ZĀGĒŠANA / ZĀGĀSMENS IZVĒLE

Lai pārzagētu metālu, izmantot atbilstošus zāgāsmenus ar lielāku zobu skaitu. Zāgēšanas laikā lietot atbilstošu ieeļļošanas līdzekli (zāgēšanas eļļa). Metāla pārzagēšana bez ieeļļošanas veicina paātrinātu zāgāsmens nolietojumu. Vispiemērotākā zāgāsmens izvēle ir dota zemāk tabulā:

Zobu skaits uz collu	Zāgāsmens garums	Lietošana
24	80 mm	Mikstais tērauds, metāli bez dzelzs satura
14		Metāli bez dzelzs satura, plastmasas
9		Koksne, finieris

- Lietot tikai atbilstošus un asus zāgāsmenus.
- Nelietot zāgāsmenus ar bojātu satvērēju.
- Lietot atbilstoša tipa zāgāsmenus.

APKALPOŠANA UN APKOPE



Pirms veikt jebkādas darbības, kas ir saistītas ar instalēšanu, regulēšanu, remontu vai apkalpošanu, izņemt akumulatoru no ierīces.



APKOPE UN UZGLABĀŠANA

- Ieteicams, tīrīt ierīci katru reizi pēc lietošanas.
- Tīrīšanai nedrīkst izmantot ūdeni vai jebkādus citus šķidrums.

- Ierīce ir jātirā ar sausu auduma gabalu vai jāizpūš ar zema spiediena saspiesto gaisu.
- Neizmantojiet tīrīšanas līdzekļus vai šķīdinātājus, jo tie var sabojāt plastmasas daļas.
- Regulāri jātirā ventilācijas spraugas dzinēja korpusā, lai nepieļautu iveres pārkaršanu. Nedrīkst tīrīt ventilācijas spraugas, bāzot tādas ausis elementus kā skrūvngriežī vai līdzīgi priekšmeti.
- Ieteicams periodiski ieeļļot vadrullīti. Eļļas pilieni pagarinās detaļas izturību.
- Pārmērīgas kolektora dzirkstelošanas gadījumā nodot ierīci kvalificētai personai oglekļa suku stāvokļa pārbaudei.
- Ierīce vienmēr jāuzglabā sausā, bērniem nepieejamā vietā.
- Ierīce jāuzglabā ar izņemtu akumulatoru.

i Jebkāda veida defekti ir jānovērš ražotāja autorizētos servisa centros.

TEHNISKIE PARAMETRI

NOMINĀLO PARAMETRU DATI

Akumulatora figūrzāģis		
Parametrs	Vērtība	
Akumulatora spriegums	18 V DC	
Zāģasmens ciklu daudzums (tukšgaitā)	0-2400 min ⁻¹	
Zāģejamā materiāla maks. biezums	Koksne	80 mm
	Metāls	10 mm
Zāģasmens solis	25 mm	
Aizsardzības klase	III	
Masa	1,700 kg	
Ražošanas gads	2020	

Graphite Energy+ sistēmas akumulators		
Parametrs	Vērtība	
Akumulators	58G001	58G004
Akumulatora spriegums	18 V DC	18 V DC
Akumulatora tips	Li-Ion	Li-Ion
Akumulatora kapacitāte	2000 mAh	4000 mAh
Vides temperatūras diapazons	4°C – 40°C	4°C – 40°C
Lādēšanas laiks ar lādētāju 58G002	1 h	2 h
Masa	0,400 kg	0,650 kg
Ražošanas gads	2020	2020

Graphite Energy+ sistēmas lādētājs	
Parametrs	Vērtība
Lādētāja tips	58G002
Barošanas spriegums	230 V AC
Barošanas frekvence	50 Hz
Lādēšanas spriegums	22 V DC
Maks. lādēšanas strāva	2300 mA
Vides temperatūras diapazons	4°C – 40°C
Akumulatora 58G001 lādēšanas laiks	1 h
Akumulatora 58G004 lādēšanas laiks	2 h

Elektroaizsardzības klase	II
Masa	0,300 kg
Ražošanas gads	2020

DATI PAR TROKSNĀ UN VIBRĀCIJĀM

Informācija par troksni un vibrāciju

Tādi emitētā trokšņa līmeņi kā emitētā akustiskā spiediena līmenis L_{pA} un akustiskās jaudas līmenis L_{WA} , kā arī mērījuma neprecizitāte K ir aprakstīta zemāk saskaņā ar standartu EN 60745.

Vibrāciju vērtības a_h un mērījuma neprecizitāte K ir norādītas saskaņā ar standartu EN 60745 un aprakstītas zemāk.

Šajā instrukcijā norādītais vibrāciju līmenis ir mērīts saskaņā ar mērīšanas procedūru, kas noteikta standartā EN 60745, un var tikt izmantots elektroierīču salīdzināšanai. To var arī izmantot, lai veiktu vibrācijas ekspozīcijas sākotnējo novērtējumu.

Dotais vibrāciju līmenis ir reprezentatīvs lielums attiecībā pret elektroierīces pamatizmantošanas mērķiem. Ja ierīce tiks izmantota citiem mērķiem vai ar citiem darbinstrumentiem un netiks pietiekami labi kopta, vibrāciju līmenis var mainīties. Iepriekš minētie iemesli var palielināt vibrācijas ekspozīciju visā darba periodā.

Lai precīzi novērtētu vibrācijas ekspozīciju, jāņem vērā periodi, kad elektroierīce ir izslēgta vai ir ieslēgta, bet netiek izmantota darbam. Šādi kopējā vibrācijas ekspozīcija var kļūt ievērojami mazāka. Lai pasargātu lietotāju no vibrācijas sekām, jānodrošina tādi papildu drošības līdzekļi kā elektroierīces un darbinstrumentu apkope, atbilstoša roku temperatūra un atbilstoša darba organizācija.

Akustiskā spiediena līmenis: $L_{pA} = 79,4$ dB (A), $K = 3$ dB (A)

Akustiskās jaudas līmenis: $L_{WA} = 90,4$ dB (A), $K = 3$ dB (A)

Vibrāciju paštrinājuma vērtība: $a_h = 11,18$ m/s² $K = 1,5$ m/s²

VIDES AIZSARDZĪBA

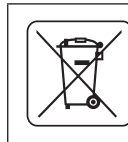

Elektroinstrumentus nedrīkst izmest kopā ar sadzīves atkritumiem. Tie ir jānodod utilizācijai attiecīgajiem uzņēmumiem. Informāciju par utilizāciju var sniegt produkta pārdevējs vai vietējie varas orgāni. Noliektās elektriskās un elektroniskās ierīces satur videi kaitīgas vielas. Ierīce, kura netika pakļauta atbilstošai izņemšanai pārstrādei, rada potenciālu draudus videi un cilvēku veselībai.



Akumulatorus/ baterijas nedrīkst izmest kopā ar sadzīves atkritumiem, mest uguni vai ūdeni. Bojāti vai nolietoti akumulatori ir jānodod pareizajai atbilstošajai pārstrādei saskaņā ar spēkā esošu direktīvu par akumulatoru un bateriju utilizāciju.

* Ir tiesības veikt izmaiņas.

„Grupa Topex Spółka z ograniczoną odpowiedzialnością” Spółka komandytowa (turpmāk „Grupa Topex”) ir galveno ofisu Varšavā, ul. Pograniczna 2/4, informē, ka visa veida autortiesības attiecībā uz dotās instrukcijas (turpmāk „Instrukcija”) saturu, tai skaitā uz tās tekstiem, samazinātām fotogrāfijām, shēmām, zīmējumiem, kā arī attiecībā uz tās kompozīciju, pieder tikai Grupai Topex, kuras ir aizsargātas ar likumu saskaņā ar 1994. gada 4. februāra „Likumu par autortiesībām un blakustiesībām” (Likumu Vēstnesis 2006 nr. 90, 631. poz. ar turpm. izm.). Visas Instrukcijas kopumā vai tās noteikto daļu kopēšana, apstrāde, publicēšana vai modificēšana komercmērķiem bez Grupa Topex rakstiskās atļaujas ir stingri aizliegta, pretējā gadījumā pārkāpējs var tikt saukts pie kriminālas vai administratīvās atbildības.

ORIGINAALKASUTUSJUHENDI TÕLGE AKUTOITEL TIKKSAAG 58G011

TÄHELEPANU ENNE ELEKTRITÖÖRIISTAGA TÖÖTAMA ASUMIST LUGEGE HOOLIKALT LÄBI KÄESOLEV JUHEND JA HOIDKE SEE ALLES HILISEMAKS KASUTAMISEKS.

ERIOHUTUSJUHISED

ERIOHUTUSJUHISEDE OHUTUKS TÖÖKS TIKKSAAGA

- **Tööde juures, mille puhul töötarvik võib sattuda varjatud elektrijuhmetele, hoidke seadet käepidemete isoleeritud pindadest.** Kokkupuutel toitevõrgu juhtmega võib pinge kanduda üle elektritööriista metallosadele, mis omakorda võib põhjustada elektrilööki.
 - **Hoidke käed seadme löikealustest osadest kauguses. Ärge pange käsi löigatava eseme alla.** Kokkupuutel saelehega võite ennast vigastada.
 - **Kui olete töö lõpetanud, lülitage tikksaag välja. Saeleht eemaldage töödeldavast materjalist alles siis, kui saag on peatunud.** Nii väldite tagasilööki ja saate seadme ohutult käest ära panna.
 - **Kasutage vaid kahjustusteta saelehti, mis on heas tehnilises korras.** Kõverad ja nürid saeled võivad lihtsalt murduda, mis rikub saagimisjoone ja võib põhjustada tagasilööki.
 - **Mõnede puuliikide ja mõnede metallide tolm võib olla tervisele ohtlik, põhjustada allergilist reaktsiooni, hingamisteede haigusi või tekitada vähki.**
 - Saega töötamisel kandke tolmukaitsemaski, et kaitsta hingamisteede saagimisest tekkiva tolmu eest.
 - Puidu saagimise ajal kasutage tolmueemaldussüsteemi.
 - Jälgige, et töökoht oleks alati hästi ventileeritud.
 - **Tikksaaga ei tohi saagida veetorusid.** Veetoru läbisaaamine tekitab materiaalselt kahju ja võib põhjustada elektrilööki.
 - Et vältida naelte, kruvide või muude kõvade objektide läbilöökimist, kontrollige enne töö alustamist põhjalikult töödeldavat pinda.
 - Samuti on keelatud saagida materjali, mille moodud (paksus) ületavad sae tehnilistes andmetes esitatud määret.
 - Hoidke tikksaagi kokkurusutud käes.
 - Enne tööalust allavajutamist veenduge, et tikksaag ei puutuks vastu töödeldavat materjali.
 - Ärge puudutage käega seadme liikuvaid elemente.
 - Ärge pange tikksaagi käest, kui see veel liigub. Ärge käivitage tikksaagi enne, kui see on teil kindlalt käes.
 - **Ärge puudutage saelehte ega töödeldavat pinda vahetult pärast töö lõpetamist.** Need elemendid võivad tugevalt kuumeneda ja põhjustada põletusi.
 - Kui märkate, et tikksaag töötab ebatavaliselt või kui sellest kostub kummalist heli, lülitage seade viivitamatult välja ning eemaldage pistik pistikupeasast.
 - Piisava jahutuse tagamiseks hoidke ventilatsioonivad tikksaag korpusel alati vabadena.
- AKUDE ÕIGE KASUTAMINE JA HOOLDAMINE**
- Aku laadimise protsess peab toimuma kasutaja kontrolli all.
 - Vältige aku laadimist temperatuuril alla 0°C.
 - **Kasutage ainult seadme tootja soovitatud akulaadijaid.** Teist

tüüpi akude laadimiseks mõeldud laadijate kasutamisel võib tekkida tulekahjuoht.

- **Ajal, kui akut ei kasutata, tuleb seda hoida eemal metalliesemetest, nagu kirjaklambrid, mündid, võtmed, naelad, kruvid ja muud väikesed metallidetailid, mis võiksid aku klemmid lühisesse ajada.** Aku klemmide lühihendus võib põhjustada põletuse või tulekahju.
- **Vigastuste või vale kasutamise korral võib akut eralduda gaase. Tuulutage ruum ja kaebuste korral pidage nõu arstiga.** Gaasid võivad kahjustada hingamisteed.
- **Ekstreemsetes tingimustes võib akut vedelik välja voolata. Akust väljavoolanud akuvedelik võib põhjustada nahaärritust ja põletusi.** Kui ilmneb vedeliku leke akut, toimige järgnevalt:
 - Pühkige vedelik ettevaatlikult riidetükiga ära. Vältige vedeliku sattumist nahale või silma.
 - Kui vedelik siiski sattub nahale, loputage see koht viivitamatult rohke puhta voolava veega ning neutraliseerige vedelikujäägid mõne nõrga happega, nagu sidrunimahla või äädika.
 - Kui vedelik sattub silma, loputage silma vähemalt 10 minutit jooksul rohke puhta voolava veega ning pöörduge arsti poole.
- **Ärge kasutage akut, mis on kahjustatud või deformeerunud.** Kahjustatud või deformeerunud akut võivad toimida ettearvamatul viisil, põhjustada tulekahju, plahvatust või kehavigastusi.
- **Vältige aku kokkupuudet niiskuse või veega.**
- Hoidke akut eemal soojusallikatest. Ärge jätke akut pikemaks ajaks kõrge temperatuuriga keskkonda (päikese kätte, küttekollete lähedusse või mistahes ruumi, kus temperatuur ületab 50°C).
- **Ärge hoidke akut ega tööriista tulele liiga lähedal ega liiga kõrge temperatuuri käes.** Tulele liiga lähedale sattunud või kõrgema kui 130°C juures olev aku võib plahvatada.

TÄHELEPANU! Temperatuur 130 °C võib olla märgitud kui 265 °F.

- **Järgige kõiki aku laadimise juhiseid. Ärge laadige akut temperatuuril, mis jääb väljapoole kasutusjuhendi nominaaltabelis esitatud temperatuurivahemikku.** Aku nõuetele mittevastav laadimine või laadimine väljaspool määratletud temperatuurivahemikku võib kahjustada akut ja tekitada tuleohtu.

AKUDE REMONTIMINE

- **Kahjustatud akusid ei tohi ise remontida.** Akut tohib remontida vaid tootja või kvalifitseeritud hooldustöökoda.
- **Kasutatud aku viige kogumispunkti, mis tegeleb seda tüüpi ohtlike jäätmete käitlemisega.**

AKULAADIJAGA SEOTUD OHUTUSJUHISED

- **Vältige laadija kokkupuudet niiskuse või veega.** Laadijassee sattunud vesi suurendab elektrilöögi ohtu. Laadijat võib kasutada ainult kuivades siseruumides.
- Enne mistahes hooldustööd või puhastamist lülitage laadija vooluvõrgust välja.
- **Ärge kasutage laadijat, mis on asetatud tuleohtlikule alusele (paber, tekstiil) või asub tuleohtlike ainete läheduses.** Laadija kuumeneb laadimise ajal ja võib põhjustada tulekahjuohtu.
- **Enne kasutamist kontrollige alati laadija, toitejuhtme ja pistiku seisundit.** Kahjustuste ilmnemisel ärge laadijat kasutage. Ärge üritage laadijat ise lahti võtta. Usaldage kõik parandustööd volitatud hooldusfirmale. Laadija mittenõuetekohane lahtivõtmine ja kokkupanemine võib põhjustada elektrilöögi või tulekahju ohtu.
- Laadijat ei tohi ilma vastutava isiku järelevalveta kasutada lapsed, piiratud füüsiliste, sensoorsete või vaimsete võimetega inimesed ega isikud, kellel ei ole vajalikke kogemusi või teadmisi laadija kasutamiseks kõiki turvanõudeid järgides. Vastasel juhul võib juhtuda, et seadet kasutatakse valesti ja suurene vigastuste oht.
- **Kui te laadijat ei kasuta, lülitage see vooluvõrgust välja.**

- Järgige kõiki aku laadimise juhiseid. Ärge laadige akut temperatuuril, mis jääb väljapoole kasutusjuhendi nominaaltabelis esitatud temperatuurivahemikku. Aku nõuetele mittevastav laadimine või laadimine väljaspool määratletud temperatuurivahemikku võib kahjustada akut ja tekitada tuleohtu.

LAADIJA REMONTIMINE

- Kahjustatud laadijaid ei tohi ise remontida. Laadijat tohib remontida vaid tootja või kvalifitseeritud hooldustöökoda.
- Kasutatud laadija viige kogumispunkti, mis tegeleb seda tüüpi ohtlike jäätmete käitlemisega.

TÄHELEPANU! Seade on mõeldud kasutamiseks siseruumides.

Vaatamata turvakonstruksiooni kasutamisele kogu töö vältel, turvavahendite ja lisakaitsevahendite kasutamisele, on seadmega töötamise ajal alati olemas kehavigastuste oht.



Liitium-ioonakud võivad lekkima hakata, süttida ja plahvatada, kui sattuvad liiga kõrge temperatuuri kätte või saavad mehhaanilisi vigastusi. Ärge jätke akusid palaval või päikeselisel päeval autosse. Ärge püüdke akut avada. Liitium-ioonakud sisaldavad turvaseadet, mille vigastamine võib viia aku süttimise või plahvatamiseni.

Kasutatud piktogrammide selgitused.



1 2 3 4



5 6 7 8



9 10 11 12



13 14

1. Lugege kasutusjuhend läbi ning järgige selles toodud hoiatusi ja ohutusjuhiseid!
2. Kasutage kaitseprille ja kõrvaklappe.
3. Kasutage kaitsemaski.
4. Ärge lubage lapsi seadme lähedusse.
5. Kaitse seadet vihma eest.
6. Kasutage seadet siseruumides, kaitse seda vihma ja niiskuse eest.
7. Ettevaatust, teravad elemendid!
8. Kasutage kaitsekindaid.
9. Ringlussevõtt
10. Teine kaitseklass

11. Kogumine liigiti
12. Ärge visake akuelemente tulle.
13. Ohustab veekeskkonda.
14. Mitte lasta kuumeneda üle 50 °C.

EHITUS JA KASUTAMINE

Tikkaaeg on akutoitega elektritööriist. Seade saab toite alalisvoolu kommutaator mootorilt. Seade on mõeldud puidust, puidusarnastest materjalidest, plastist ja metallist (vastava saeüle kasutamisel) detailide sirgjooneliseks eraldavaks saagimiseks, kõverjooneliseks saagimiseks ning väljalõigete tegemiseks.

Seadme kasutusala on ehitus- ja remonditööd ning kõik koduses majapidamises amatöörina tehtavad sarnased tööd.

Keelatud on kasutada seadet vastuolus selle määratud otstarbega!

JOONISTE SELGITUS

Alltoodud numeratsioon vastab käesoleva juhendi joonistel kujutatud seadme elementide numeratsioonile.

1. Töölüüti lukustusnupp
2. Töölüüti
3. Adapter
4. Tald
5. Pendelliikumise reguleerimise lüliti
6. Saeüle hoidik
7. Veorull
8. Paralleeljuhu lukustuspoldid
9. Kaitsevarras
10. Kate
11. Valgusti
12. Aku kinnitusnupp
13. Aku
14. Laadija
15. LED-dioodid
16. Aku laetuse taseme signaalnupp
17. Aku laetuse taseme signaal (LED-dioodid).
18. Paralleeljuhk

* Võib esineda erinevusi joonise ja toote enda vahel.

GRAAFILISTE TÄHISTE SELGITUS



TÄHELEPANU



ETTEVAATUST



PAIGALDUS/SEADISTAMINE



INFO

VARUSTUS JA TARVIKUD

1. Kuuskantvõti – 1 tk
2. Paralleeljuhk – 1 tk

ETTEVALMISTUS TÖÖKS

AKU EEMALDAMINE / PAIGALDAMINE

- Vajutage aku kinnitusnupud (12) alla ja tõmmake aku (13) välja (joonis A).
- Asetage laetud aku (13) käepidemisse ja lükake kuni kuulete aku kinnitusnuppu (12) klõpsatust.

AKU LAADIMINE

Seadet müüakse osaliselt laetud akuga. Aku laadimine peaks

toimuma väliskeskonna temperatuuril 4–40°C. Uus aku või aku, mida ei ole kaua kasutatud, saavutab täieliku toitevõime pärast 3–5 laadimis- ja tühjenemistsüklit.



• Eemaldage aku (13) seadmest (**joonis A**).

• Lülitage laadija vooluvõrgu (230 V AC) pesasse.

• Paigaldage aku (13) laadijasse (14) (**joonis B**). Kontrollige, kas aku asetseb õigesti (on lõpuni laadijasse lükatud).



Pärast laadija ühendamist toitevõrgu pesasse (230 V AC) süttib laadijal roheline diodid (15), mis annab märku, et toide on järgi ühendatud.

Pärast aku paigutamist (13) laadijasse (14) süttib laadijal punane diodid (15), mis annab märku, et aku laadimise protsess kestab.

Samal ajal põlevad eri režiimidel vilkuvad rohelised aku laetuse taseme diodid (17) (vaata kirjeldust allpool).

• **Kõik diodid põlevad vilkuvalt** – aku on tühi ja vajab laadimist.

• **Kaks diodi põlevad vilkuvalt** – aku on osaliselt tühi.

• **Üks diod põleb vilkuvalt** – aku laetuse tase on kõrge.



Kui aku on täis laetud süttib laadijal olev diodid (15) roheliselt ja kõik aku laetuse taseme diodid (17) põlevad püsivalt. Teatud aja järel (u 15 s) aku laetuse taseme diodid (17) kustuvad.



Ärge laadige akut kauem kui 8 tundi. Selle aja ületamine võib põhjustada aku elementide kahjustusi. Laadija ei lülitu pärast seda, kui aku on täis laetud, automaatselt välja. Roheline diod laadijal põleb edasi. Aku laetuse taseme diodid kustuvad teatud aja möödudes. Enne aku laadijast eemaldamist lülitage laadija vooluvõrgust välja. Vältige järjestikusi lühiajalisi laadimisi. Ärge pange akut pärast seadme lühiajalist kasutamist uuesti laadima. Äjavahemiku oluline ühenebena kahe laadimise vahel annab märku sellest, et aku on kulunud ja see tuleb välja vahetada.



Laadimisprotsessi ajal soojeneb laadija tugevalt. Ärge alustage tööd kohe pärast laadimist, vaid oodake, et aku jahtuks toatemperatuurini. See kaitseb akut kahjustumise eest.

AKU LAETUSE TASEME MÄRGUANNE



Aku on varustatud aku laetuse taseme näidikuga (3 LED-diodid) (17). Aku laetuse taseme kontrollimiseks vajutage alla aku laetuse taseme signaalnupp (13) (**joonis C**). Kõigi diodide süttimine näitab, et aku on täis. Kahe diodi süttimine näitab, et aku on pooltühi. Ainult ühe diodi süttimine näitab, et aku on tühi ja vajab laadimist.

PARALLEELJUHIKU PAIGALDAMINE



Paralleelsaagimise juhiku võib paigaldada tikksae talle paremale või vasakule küljele.



• Keerake paralleeljuhiku lukustuspoldid (8) lahti.

• Torgake paralleeljuhiku (18) liist avastesse sae tallas (4), seadistage soovitud kaugus (kasutades jastist) ja keerake kinni paralleeljuhiku lukustuspoldid (8) (**joonis D**).



Paralleeljuhiku juhtliist peab olema suunatud allapoole.



Paralleeljuhikut (18) võib kasutada ka saagimisel kaldenurgaga vahemikus 0° kuni 45°.

SAELEHE KINNITAMINE



Saelehe paigaldamiseks ja vahetamiseks ei ole vaja kasutada mingeid tööriistu.



Saelehe paigaldamine

• Seadistage pendelliikumise lüliti (5) asendisse „III” ja tõstke kate (10) üles.

• Lükake saeleht saelehe hoidikusse (6) kuni tunnete vastupanu (saelehe hambad peavad olema suunatud ettepoole) (**joonis E**).

Tähelepanu! Jälgi, et saeleht istuks piisavalt tugevalt veorulli (7).

Saelehe eemaldamine

• Seadistage pendelliikumise lüliti (5) asendisse „III” ja tõstke kate (10) üles.

• Tõmmake saelehe hoidiku (6) kang üles ja paigaldage saeleht (**joonis E**).

• Vabastage saelehe hoidiku kang (7)



Kasutage T-kinnitussüsteemiga saelehti nagu näidatud joonisel F.

TOLMU EEMALDAMINE



Töödeldavalt pinnalt tolmu eemaldamiseks lihtsustamiseks on tikksaag varustatud spetsiaalse tolmuimeemisega, mis puhastab saetud pinnad. Tolmuimeemisega ja tolmuimealdussüsteem töötavad tõhusamalt, kui tikksaag kaitsekatte on alla lastud.



• Lükake adapter (3) avasse tallas (4) (**joonis G**).

• Ühendage tolmuimealdussüsteemi voolik adapteri (3) külge.

• Adapterieemaldamine toimub vastupidises järjekorras võrreldes selle paigaldamisega.

TÖÖ / SEADISTAMINE

SISSELÜLITAMINE / VÄLJALÜLITAMINE



Seade on varustatud tööüliti lukuga (1), mis takistab seadme juhuslikku käivitumist. Ohutusüliti nupud asuvad mõlemal pool seadme korpusst.



Sisselülitamine

• Vajutage tööüliti lukustusnupu (1) üks ots alla ja hoidke selles asendis (**joonis H**).

• Vajutage tööüliti nupp (2) alla (**joonis I**).

• Kui seade on käivitunud, võite tööüliti lukustusnupu (1) vabastada.

Väljalülitamine

• Tööüliti (2) vabastamisel lülitub seade välja.



Seadme töökiiruse reguleerimiseks muutke tööüliti nupule vajutamise tugevust.



Tööüliti nupu (2) vajutamisel süttib iga kord diodid (LED) (11), mis valgustab töökohta.

SAELEHE PENDELLIIKUMISE REGULEERIMINE



Tänu pendelliikumise mugava reguleerimise võimalusele saab lisaks saelehe edasi-tagasi liikumise reguleerimisele kohandada paremini sae tööparameetrid töödeldava materjali nõuetele. Pendelliikumist reguleeritakse astmeliselt pendelliikumise reguleerimise lüliti (5) abil vahemikus 0 kuni 3 (**joonis K**). Erinevatele materjalidele sobiv pendelliikumise samm on näidatud järgmises tabelis:

Lehtmetsal üldiselt: 0	Terasplekk: 0–1
Alumiiniumplekk: 1–2	Plastmaterjal: 1–2
Puitvineer: 0–1	Puit: 1–3



Nuga-tüüpi saelehe kasutamisel seadistage pendelliikumise reguleerimisüliti asendisse 0. Metallil saagimisel on soovitatav kasutada määrdainet.

TALLA REGULEERIMINE NURGA ALL LÕIKAMISE KORRAL



Tikksaag reguleeritav tald võimaldab saagida ka nurga all vahemikus 0° kuni 45° (mõlemale poole).



• Eemaldage adapter (3) tallast (4) (**joonis G**).

• Keerake kuuskantvõtme abil lahti talle (4) kinnituspoldid.

• Lükake tald (4) ette ja keerake paremale või vasakule kaldu (kuni 45°).

• Seadistage tald (4) soovitud nurga alla, lükake ette ja fikseerige kinnituspoldide abil (**joonis L**).

i Jaotis võimaldab keerata talda 0°, 15°, 30° või 45° nurga alla (paremale või vasakule). Pärast reguleerimise lõpetamist asetage kuuskantvõli alati tagasi selle hoidmiseks ette nähtud kohale.

SAAGIMINE

- i** Asetage talla (4) esimene osa tasapinnaliselt saagimiseks mõeldud materjalile nii, et saeleht ei puutuks vastu materjali.
- Käivitage tikksaag ja oodake, et seade saavutaks sobiva kiiruse.
- Lükake saagi aeglaselt edasi juhtides saelehte mööda märgitud saagimisjoont.
- Kui saete mööda kõverjoont, lükake saagi edasi hästi ettevaatlikult.

i Saagige rahulikult ja kindlalt, jälgides, et te saele liiga tugevasti ei vajutaks. Liigne surve saelehale pidurdab pendelliikumist, mis omakorda halvendab töötulemust. Kui on vaja saagida mööda õrna kaart, vähendage pendelliikumist või lülitage see päris välja.

i Kui töö ajal ei ole kogu tikksae tald toetatud saetavale materjalile või on selle kohale tõstetud, suureneb tagasilöögi ja saelehe murdumise oht.

AVADE SAAGIMINE

- i** Puurige materjali auk läbimõduga 10 mm.
- Asetage saeleht aausse ja alustage saagimist.

METALLI SAAGIMINE / SAELEHTEDE TÜÜBID

i Kasutage metalli saagimiseks spetsiaalseid suurema hammaste arvuga saelehti.

Metalli saagimisel kasutage spetsiaalset määrdeainet (saagimisõli). Metalliga saagimine ilma määrdeaineta viib saelehe enneaegse kulumiseni. Sobiva saelehe valimisel on abiks alltoodud tabel:

Sae hammaste koguarv	Saelehe pikkus	Kasutusala
24	80 mm	Pehme teras, värvilised metallid
14		Värvilised metallid, plastmaterjalid
9		Puit, puitvineer

- Kasutage ainult terveid ja teravaid saelehti.
- Ärge kasutage kahjustatud käepidemega saelehti.
- Kasutage sobivat tüüpi saelehti.

KASUTAMINE JA HOOLDUS

i Enne kui asute mistahes paigaldus-, reguleerimis-, parandus- või hooldustoimingute juurde, eemaldage seadmed küljest aku.

HOOLDAMINE JA HOIDMINE

- i** Soovitage puhastada seadet iga kord vahetult pärast kasutamist.
- Ärge kasutage seadme puhastamiseks vett ega muid vedelikke.
- Puhastage seadet kuiva kangatüki või nõrga suruõhujoo abil.
- Ärge kasutage puhastusvahendeid ega lahusteid, sest need võivad kahjustada seadme plastosi.
- Puhastage regulaarselt ventilatsiooniavadid mootori korpuses, et vältida seadme ülekuumenemist. Ärge toppige ventilatsiooniavade puhastamiseks neisse selliseid teravaid esemeid nagu kruvikeerajad ja muud sarnaseid esemeid.
- Soovitatav on veorulli regulaarselt õlitada. Veidi rullile tilgutatud õli pikendab selle tööaega.
- Juhul, kui kommutaatorist lendab liigselt sädemeid, laske vastava kvalifikatsiooniga isikul kontrollida mootori süsiharjade seisundit.
- Hoidke seadet kuivas, lastele kättesaamatus kohas.
- Hoiustamise ajaks võtke seadmest aku välja.

i Mistahes vead laske parandada seadme tootja volitatud hooldusfirmas.

TEHNILISED PARAMEETRID

NOMINAALANDMED

Akutoitel tikksaag		
Parameeter	Väärtus	
Aku pinge	18 V DC	
Saelehe tsükli arv (koormuseta)	0-2400 min ⁻¹	
Saetava materjali maksimaalne paksus	Puit	80 mm
	Metall	10 mm
Saelehe samm	25 mm	
Kaitseklass	III	
Kaal	1,700 kg	
Tootmisaasta	2020	

Graphite Energy+ süsteemi aku			
Parameeter	Väärtus		
Aku	58G001	58G004	
Aku pinge	18 V DC	18 V DC	
Aku tüüp	Li-Ion	Li-Ion	
Aku maht	2000 mAh	4000 mAh	
Keskonnatemperatuuride vahemik	4°C – 40°C	4°C – 40°C	
Laadimisaeg laadijaga 58G002	1 h	2 h	
Kaal	0,400 kg	0,650 kg	
Tootmisaasta	2020	2020	

Graphite Energy+ süsteemi akulaadija	
Parameeter	Väärtus
Laadija tüüp	58G002
Toitepinge	230 V AC
Toitesagedus	50 Hz
Laadimispinge	22 V DC
Maksimaalne laadimisvool	2300 mA
Keskonnatemperatuuride vahemik	4°C – 40°C
Aku 58G001 laadimise aeg	1 h
Aku 58G004 laadimise aeg	2 h
Kaitseklass	II
Kaal	0,300 kg
Tootmisaasta	2020

MÜRA JA VIBRATSIOONI PUUDUTAVAD ANDMED

Müra ja vibratsiooni info

Käesolevas juhendis esitatud tekkiva müra tasemed, nagu helirõhutase L_{pA} müra võimsustase L_{WA} ning mõotemääramus K_A vastavad standardile EN 60745.

Alltoodud vibratsioonitase ah ja mõotemääramus K on esitatud kooskõlas standardiga EN 60745.

Käesolevas juhendis esitatud vibratsioonitase on mõedetud standardis EN 60745 sätestatud mõotmisprotseduuri järgi ja seda võib kasutada elektritööriistade võrdlemisel. Seda võib kasutada ka vibratsiooniga kokkupuute esialgseks hindamiseks.

Esitatud vibratsioonitase on piisavalt esinduslik tööriista tavakasutuse puhul. Kui elektritööriista kasutatakse muul viisil või koos muude töötarvikutega, samuti juhul, kui tööriista piisavalt ei hooldata, võib vibratsioonitase muutuda. Ülaltoodud põhjused võivad suurendada kokkupuudet vibratsiooniga kogu tööaja vältel.

Vibratsiooniga kokkupuute põhjalikuks hindamiseks tuleb arvesse võtta ka ajavahemikke, mil tööriist on välja lülitatud või on sisse lülitatud, aga seda ei kasutata töö tegemiseks. Nii võib vibratsiooniga kokkupuute koguväärtus olla märgatavalt väiksem. Seadmega töötaja kaitsmiseks vibratsiooni mõju eest tuleb võtta täiendavaid ohutusmeetmeid, nagu tööriista ja töötarvikute regulaarne hooldamine, käte õige temperatuuri tagamine, sobiv töökorraldus.

Helirõhutase: $L_{pA} = 79,4$ dB (A), $K = 3$ dB (A)

Müra võimsustase: $L_{WA} = 90,4$ dB (A), $K = 3$ dB (A)

Möödetud vibratsioonitase: $a_{hv} = 11,18$ m/s² $K = 1,5$ m/s²

KESKKONNAKAITSE



Ärge visake elektriseadmeid olmeprügi hulka, viige need käitlemiseks vastavasse asutusse. Infot toote utiliseerimise kohta annab müüja või kohalik omavalitsus. Kasutatud elektrilised ja elektroonilised seadmed sisaldavad keskkonnale ohtlikke aineid. Ümbertöötlemata seade kujutab endast ohtu keskkonnale ja inimete tervisele.



Li-Ion

Ärge pange akut / patareisid olmejäätmete hulka ega visake neid tulle ega vette. Kahjustatud või kulunud akud tuleb nõuetekohaselt utiliseerida kooskõlas kehtiva akude ja patareide utiliseerimise direktiiviga.

* Tootjal on õigus muudatusi sisse viia.

„Grupa Topex Spółka z ograniczoną odpowiedzialnością“ Spółka komandytowa, asukohaga Varsasavi, ul. Pograniczna 2/4 (edaspidi: „Grupa Topex“) informeerib, et kõik käesoleva juhendiga (edaspidi: juhend), muuhulgas selle teksti, fotode, skeemide, jooniste, samuti selle ülesehitusega seotud autoriõigused kuuluvad eranditult Grupa Topexile ja on kaitstud 4. veebruaril 1994 autoriõiguste ja muude sarnaste õiguste seadusega (vt. Seaduste ajakiri 2006 Nr 90 LK 631 koos hilisemate muudatustega). Kogu juhendi või selle osade kopeerimine, töötlemine ja modifitseerimine kommertsseärmärkidel ilma Grupa Topex'i kirjaliku loata on rangelt keelatud ning võib kaasa tuua tsiviilvastutuse ning karistuse.



ПРЕВОД НА ОРИГИНАЛНАТА ИНСТРУКЦИЯ

АКУМУЛАТОРЕН ПРОБОДЕН ТРИОН 58G011

ВНИМАНИЕ: ПРЕДИ ПРИСТЪПВАНЕ КЪМ УПОТРЕБА НА ЕЛЕКТРОИНСТРУМЕНТА СЛЕДВА ВНИМАТЕЛНО ДА ПРОЧЕТЕТЕ НАСТОЯЩАТА ИНСТРУКЦИЯ И ДА Я ЗАПАЗИТЕ С ЦЕЛ ПО-НАТАТЪШНО ИЗПОЛЗВАНЕ.

ПОДРОБНИ ПРАВИЛА ЗА БЕЗОПАСНОСТ

СПЕЦИАЛНИ УКАЗАНИЯ ЗА БЕЗОПАСНА РАБОТА С ПРОБОДЕН ТРИОН

- При извършване на работни дейности, при които прободният трион би могъл да попадне на скрити електрически кабели, трябва да държите инструмента за изолираната повърхност на ръкохватката. При контакт на инструмента с кабел на захранващата мрежа може да се стигне до наличие на напрежение в металните части на инструмента, което може да доведе до токов удар.
- Трябва да държите ръцете на безопасно разстояние от зоната на рязане. Не пхкайте ръцете под обработвания предмет. При контакт с прободния трион има опасност от нараняване.
- След завършване на работа трябва да изключите прободния трион. Прободният трион може да се извади от обработвания материал, когато е спрял. По този начин се избягва отскачането и електроинструментът може да бъде отложен по безопасен начин.
- Трябва да използвате само изправни ножове за прободни триони, които са в идеално техническо състояние. Огънати, изтъпени ножове могат да се счупят, да оказват неблагоприятно влияние върху линията на рязане, а също така да причинят отскачане на инструмента.
- Дървесната прах на някои видове дървесина или някои метали може да представлява опасност за здравето и да предизвика алергични реакции, заболявания на дихателните пътища или да доведе до ракови заболявания.
 - по време на рязане трябва да се използва противопрахова маска за защита на дихателните пътища от прах.
 - по време на рязане на дървесина трябва да се използва системата за отвеждане на прах.
 - винаги трябва да се осигури добра вентилация на работното място.
- С прободния трион не бива да се прерязват водопроводни тръби. Прерязването на тръби може да причини материали щети или да доведе до токов удар.
- За да се избегне прерязването на гвоздеи, винтове и други твърди предмети, преди да започнете работните дейности трябва да проверите обработвания материал.
- Не бива да се прерязва материал, чиито размери (дебелина) надвишават размерите, посочени в техническите данни на електроинструмента.
- Прободният трион трябва да се държи със стиснатата длан.
- Преди да натиснете пусковия бутон трябва да се уверите, че прободният трион не допира материала.
- Не бива да докосвате с ръка движещите се елементи.
- Не бива да поставяте прободния трион настрана, ако не е спрял да се движи напълно. Не бива да включвате прободния трион преди да го хванете с ръка.

- **Не бива да докосвате ножа или обработвания материал веднага след завършване на работата.** Тези елементи могат да бъдат силно нагорещени и могат да причинят изгаряне.
- В случай на констатиране на нетипично действие на електроуреда или на издаване на нетипичен звук, трябва незабавно да изключите щепсела от захранващия контакт.
- С цел осигуряване на правилно охлаждане трябва да внимавате вентилационните отвори в корпуса на прободния трион да не бъдат запушени.

ПРАВИЛНО ОБСЛУЖВАНЕ И ЕКСПЛОАТАЦИЯ НА АКУМУЛАТОРИТЕ

- Процесът на зареждане на акумулатора трябва да протича под надзора на потребителя.
- Трябва да се избягва зареждане на акумулатора при температури по-ниски от 0oC.
- Акумулаторите трябва да се зареждат само със зарядното устройство, препоръчано от производителя. Използване на зарядно устройство, предназначено за зареждане на друг вид акумулатор, създава опасност от възникване на пожар.
- Когато акумулаторът не се използва, трябва да го съхранявате далеч от метални предмети като кламери, монети, ключове, гвоздеи или други малки метални предмети, които могат да предизвикат късо съединение на клемите. Късото съединение на клемите на акумулатора може да предизвика изгаряне или пожар.
- В случай на повреда и/или неправилно използване на акумулатора може да се стигне до отделяне на газове. Трябва да проверите помещението и при наличие на оплаквания да потърсите медицинска помощ. Газовете могат да уредят дихателните пътища.
- При неблагоприятни условия от акумулатора може да изтече течност. Изтичащата от акумулатора течност може да причини дразнене или опарване. При констатиране на теч трябва да следвате указанията по-долу:
 - внимателно избършете течността с кърпа. Избягвайте контакт на течността с кожата или очите.
 - ако се стигне до контакт на течността с кожата, трябва веднага да промиете тези места по тялото обилно с чиста вода и евентуално да неутрализирате течността с неагресивна киселина като сок от лимон или оцет.
 - ако течността проникне в очите, незабавно трябва да ги изплакнете обилно с чиста вода в продължение на минимум 10 минути и да потърсите медицинска помощ.
- Да не се използва акумулатор, който е повреден или модифициран. Повредени или модифицирани акумулатори могат да работят по непредвидим начин, да доведат до пожар, експлозия или опасност от наранявания.
- Акумулаторът не бива да се излага на въздействието на влага или вода.
- Акумулаторът винаги трябва да се пази далеч от източници на топлина. Не оставяйте акумулатора за продължително време в среда с висока температура (на слънчеви места, в близост до отоплителни радиатори или навсякъде там, където температурата надвишава 50°C)
- Акумулаторът не бива да се излага на въздействието на огън и прекомерно висока температура. Излагането на уреда на въздействието на огън или температура над 130°C може да доведе до експлозия.

ВНИМАНИЕ! Температура 130°C по Целзий може да се определи като 265°F по Фаренхайт.

- Следва да се спазват всички инструкции за зареждане на акумулатора. Не бива да зареждате акумулатора при температура, надвишаваща определения в таблицата с номинални данни обхват от инструкцията за обслужване. Неправилно зареждане или зареждане при температура

със стойност извън определения обхват може да причини повреда на акумулатора и да повиши опасността от възникване на пожар.

РЕМОНТ НА АКУМУЛАТОРИТЕ

- Ремонтът на повредени акумулатори е забранен. Ремонт на акумулатора може да бъде извършен само от производителя или от оторизиран сервиз.
- Изхабен акумулатор трябва да бъде предаден на мястото за обезвреждане на този вид опасни отпадъци.

УКАЗАНИЯ ЗА БЕЗОПАСНОСТ ЗА ЗАРЯДНОТО УСТРОЙСТВО

- Зарядното устройство не бива да се излага на въздействието на влага или вода. Проникването на вода в зарядното устройство повишава опасността от токов удар. Зарядното устройство може да се използва само на закрито в сухи помещения.
- Преди да пристъпите към каквото и да било дейности по обслужване или почистване на зарядното устройство, трябва да го изключите от захранващата мрежа.
- Не използвайте зарядното устройство, когато е поставено върху леснозапалима основа (напр. върху хартия, текстил), нито в съседство на леснозапалими вещества. С оглед повишаване на температурата на зарядното устройство по време на процеса на зареждане има опасност от възникване на пожар.
- Всеки път преди използване на зарядното устройство следва да проверите неговото състояние - кабела и щекера. В случай на констатирани повреди зарядното устройство да не се използва. Забранено е предприемане на опити за разглобяване на зарядното устройство. Всички ремонти трябва да се извършат от оторизиран технически сервиз. Неправилно проведен монтаж на зарядното устройство може да причини токов удар или пожар.
- Деца и лица с физически, емоционални или психически увреждания и други лица, които нямат достатъчен опит и познания за обслужване на зарядното устройство при спазване на всички правила за безопасност, не бива да обслужват зарядното устройство без надзор на отговорно лице. В противен случай има опасност от неправилно обслужване на устройството, в резултат на което може да се стигне до наранявания.
- Когато зарядното устройство не се използва, трябва да бъде изключено от електрическата мрежа.
- Следва да се спазват всички инструкции за зареждане на акумулатора. Не бива да зареждате акумулатора при температура, надвишаваща определения в таблицата с номинални данни обхват от инструкцията за обслужване. Неправилно зареждане или зареждане при температура със стойност извън определения обхват може да причини повреда на акумулатора и да повиши опасността от възникване на пожар.

РЕМОНТ НА ЗАРЯДНОТО УСТРОЙСТВО

- Ремонтът на повредени зарядни устройства е забранен. Ремонт на зарядното устройство може да бъде извършен само от производителя или от оторизиран сервиз.
- Изхабеното зарядно устройство трябва да бъде предадено на мястото за обезвреждане на този вид отпадъци.

ВНИМАНИЕ! Устройството е предназначено за работа вътре в помещенията.

Въпреки използването на безопасна по проект конструкция на устройството и използването на предпазни средства и допълнителни предпазни мерки, винаги съществува остатъчен риск от нараняване по време на работа.

Акумулаторите Li-Ion могат да протекат, да се запалят или да избухнат, ако бъдат загрети до високи температури

или при късо съединение. Не бива да се съхраняват в автомобила през горещи слънчеви дни. Акумулаторът не бива да бъде отварян. Акумулаторите Li-Ion са оборудвани с електронни обезопасителни устройства, които ако бъдат повредени, могат да причинят запалване или експлозия на акумулатора.



Не се разрешава използването на електроинструмента за дейности, различни от неговото предназначение.

Обяснение на използваните пиктограми



1. Прочетете инструкцията за обслужване, спазвайте съдържащите се в нея предупреждения и правила за безопасност.
2. Използвайте защитни очила и антифони.
3. Използвайте защитна маска.
4. Не допускайте децата в близост до устройството.
5. Пазете устройството от дъжд.
6. Използвайте на закрито, пазете от вода и влага.
7. Внимание, остри елементи!
8. Използвайте защитни ръкавици.
9. Рециклиране.
10. Втори клас на защита.
11. Разделно събиране.
12. Не хвърляйте батериите в огън.
13. Опасни за водна среда.
14. Да не се допуска до загряване над 50°C.

КОНСТРУКЦИЯ И УПОТРЕБА

Прободният трион е ръчен инструмент, захранван от акумулатор. Задвижва се от комутаторен двигател за постоянен ток. Електроинструментът е предназначен за изпълнение на просто рязане с цел разделяне на елементи, криволинейно рязане и изпълнение на прорези в дървесина, дървесиноподобни материали, пластмаса и метали (при условие, че се използва съответен нож).

Прободният трион се използва в областта на ремонтно-строителните дейности, както и всички любителски работни дейности (майсторене).

ОПИСАНИЕ НА ГРАФИЧНИТЕ СТРАНИЦИ

Представеното по-долу номериране се отнася за елементите на устройството, представени върху графичните страници в настоящата инструкция.

1. Блокировка на бутона за включване
2. Бутон за включване
3. Адаптор
4. Плоча
5. Превключвател за регулиране на орбиталното движение на ножа
6. Държач на ножа
7. Водеща ролка
8. Винтове за блокиране на успоредната направляваща
9. Защитен ограничител
10. Защитен екран
11. Осветление
12. Бутон за закрепване на акумулатора
13. Акумулатор
14. Зарядно устройство
15. LED диоди
16. Бутон на сигнализацията за нивото на зареждане на акумулатора
17. Сигнализация за нивото на зареждане на акумулатора (LED диоди).
18. Успоредна направляваща

* Между представената фигура и продукта може да има разлика.

ОПИСАНИЕ НА ИЗПОЛЗВАНИТЕ ГРАФИЧНИ СИМВОЛИ



ВНИМАНИЕ



ПРЕДУПРЕЖДЕНИЕ



МОНТАЖ / НАСТРОЙКИ



ИНФОРМАЦИЯ

ОБОРУДВАНЕ И АКСЕСОАРИ

1. Шестостенен ключ - 1 бр.
2. Успоредна направляваща - 1 бр.

ПОДГОТОВКА ЗА РАБОТА

ИЗВАЖДАНЕ / ПОСТАВЯНЕ НА АКУМУЛАТОРА

- Натиснете бутон (12) и извадете акумулатора (13) (фиг. А).
- Поставете заредения акумулатор (13) в държача на ръкохватката, докато чуete щракване на бутона за закрепване на акумулатора (12).

ЗАРЕЖДАНЕ НА АКУМУЛАТОРА

- Електроинструментът се доставя с частично зареден акумулатор. Зареждането трябва да се извършва при температура на околната среда в обхват от 4°C до 40°C. Нов акумулатор или акумулатор, който не е бил употребяван дълго време, придобива пълна способност за захранване след около 3 - 5 цикъла на зареждане и разреждане.
- Извадете акумулатора (13) от инструмента (фиг. А).
- Включете зарядното устройство в контакт на захранващата мрежа (230 V AC).
- Поставете акумулатора (13) в зарядното устройство (14) (фиг. В). Проверете, дали акумулаторът е поставен правилно (пъхнат докрай).

i След включване на зарядното устройство в мрежовия контакт (230 V AC) ще светне зеленият диод (15) на зарядното устройство, който сигнализира свързване към напрежението.



След поставяне на акумулатора (13) в зарядното устройство (14) ще светне червеният диод (15) на зарядното устройство, който сигнализира, че акумулаторът е в процес на зареждане.



Едновременно светят с мигаща светлина зелените диоди (17) за нивото на зареждане на акумулатора в различни комбинации (вижте описанието по-долу).

- **Всички диоди светят с мигаща светлина** - сигнализиране за изтощен акумулатор и необходимост от зареждането му.
- **2 от диодите светят с мигаща светлина** - сигнализиране за частично зареждане на акумулатора.
- **1 диод свети с мигаща светлина** - сигнализиране на високо ниво на зареждане на акумулатора.

i След зареждането на акумулатора диод (15) в зарядното устройство свети със зелена светлина, а всички диоди за нивото на зареждане на акумулатора (17) светят с непрекъсната светлина. След изтичане на определено време (ок. 15 сек.) диодите за нивото на зареждане на акумулатора (17) изгасват.



Времето за зареждане на акумулатора не трябва да надвишава 8 часа. Надвишаването на това време може да причини повреда на клетките на акумулатора. Зарядното устройство няма да се изключи автоматично след пълното зареждане на акумулатора. Зеленият диод на зарядното устройство ще продължи да свети. Диодите за нивото на зареждане на акумулатора след известно време ще изгаснат. Преди да извадите акумулатора от зарядното устройство, следва да изключите зарядното от захранващия контакт. Избягвайте кратки, следващи едно след друго зареждания. Акумулаторът не трябва да се дозарежда след кратко използване на електроинструмента. Значително намаляване на времето между поредните изисквани зареждания на акумулатора означава, че акумулаторът е износен и трябва да бъде подменен с нов.



По време на процеса на зареждане акумулаторите се загряват. Не предприемайте работни дейности веднага след зареждане на акумулатора - изчакайте, докато акумулаторът се охлади до стайна температура. Това ще предотврати увреждане на акумулатора.



СИГНАЛИЗИРАНЕ НА НИВОТО НА ЗАРЕЖДАНЕ НА АКУМУЛАТОРА



Акумулаторът е оборудван със сигнализиране на нивото на зареждане (3 LED диода) (17). За проверка на нивото на зареждане на акумулатора трябва да натиснете бутона на сигнализацията за нивото на зареждане на акумулатора (13) (фиг. С). Светенето на всички диоди сигнализира високо ниво на зареждане на акумулатора. Когато светят 2 от диодите - сигнализиране за частично зареждане на акумулатора. Когато свети само 1 диод - сигнализиране за изтощен акумулатор и необходимост от зареждането му.

МОНТАЖ НА НАПРАВЛЯВАЩАТА ЗА УСПОРЕДНО РЪЗАНЕ



Направляващата може да бъде монтирана от дясната или от лявата страна на електроинструмента.



- Разхлабете винта за блокиране на успоредната направляваща (8).
- Пъхнете летвата на успоредната направляваща (18) в отворите на плочата (4). Настройте желаното разстояние на ръзание (използвайки скалата) и я фиксирайте със затягана винтовете за блокиране на успоредната направляваща (8) (фиг. D).



Водещата летва на успоредната направляваща трябва да бъде ориентирана надолу.



Успоредната направляваща (18) може да се използва също така за ръзание под ъгъл в диапазон от 0° до 45°.

ЗАКРЕПВАНЕ НА НОЖА



Монтажът и подмяната на ножа се извършва без използване на инструменти.

Монтаж на ножа

- Поставете превключвателя за регулиране на орбиталното движение (5) на позиция „III“ и повдигнете защитния екран (10).
- Пъхнете ножа докрай в държача на ножа (6) (зъбите на ножа трябва да бъдат насочени напред) (фиг. E).

Важно! Обърнете внимание ножът да бъде правилно поставен във водещата ролка (7).

Демонтаж на ножа

- Поставете превключвателя на орбиталното движение (5) на позиция „III“ и повдигнете защитния екран (10).
- Издърпайте лоста на държача на ножа (6) нагоре и извадете ножа (фиг. E).
- Освободете лоста на държача на ножа (7)



Трябва да използвате ножове със система за закрепване Т, както е показано върху фиг. F.

ОТВЕЖДАНЕ НА ПРАХТА



За да се улесни отвеждането на прахта от повърхността на обработвания материал, прободният трион е оборудван със собствена система за отвеждане на прахта, която почиства повърхността на ръзание. Системата за издухване и отвеждане на прахта ще работи ефективно, когато защитният екран е спуснат.



- Пъхнете докрай адаптора (3) в плочата (4) (фиг. G).
- Свържете отвеждащия маркуч на системата за отвеждане на прахта към адаптора (3).
- Демонтажът на адаптора се провежда в обратна последователност на монтажа.

РАБОТА / НАСТРОЙКИ

ВКЛЮЧВАНЕ / ИЗКЛЮЧВАНЕ



Инструментът е снабден с блокировка на пусковия бутон (1), предпазваща от случайно включване. Бутонът на блокировка на пусковия бутон се намира от двете страни на корпуса.



Включване

- Натиснете единия край на бутона на блокировка на пусковия бутон (1) и задръжте в тази позиция (фиг. H).
- Натиснете пусковия бутон (2) (фиг. I).
- След включване на електроинструмента можете да освободите бутона на блокировка на пусковия бутон (1).

Изключване

- Освобождаването на натиска върху пусковия бутон (2) ще изключи електроуреда.



Обхватът на работната скорост на електроуреда се регулира със силата на прилагания натиск върху пусковия бутон.



С всяко натискане на пусковия бутон (2) светва LED диодът (11), осветяващ зоната на работа.

РЕГУЛИРАНЕ НА ОРБИТАЛНОТО ДВИЖЕНИЕ НА НОЖА НА ПРОБОДНИЯ ТРИОН



Достъпната възможност за регулиране на орбиталното движение на ножа на прободния трион отделно от възвратно-постъпателното движение на ножа позволява по-добро адаптиране на параметрите на работа на прободния трион към спецификата на обработвания материал. Орбиталното движение се регулира стъпково чрез превключвателя за регулиране на орбиталното движение (5) в обхват от 0 до 3 (фиг. K). Най-

благоприятната настройка на скока на орбиталното движение за отделните материали е посочена в таблицата по-долу.

Метална плоскост: 0	Стоманена плоскост: 0 – 1
Алуминиева плоскост: 1 – 2	Пластмаса: 1 – 2
Шперплат: 0 – 1	Дървесина: 1 - 3



При използване на режещ инструмент от тип нож трябва да настроите превключателя за регулиране на орбиталното движение на ножа на позиция 0. При рязане на метал се препоръчва използване на мазане.

РЕГУЛИРАНЕ НА ПЛОЧАТА ПРИ РЯЗАНЕ ПОД ЪГЪЛ



Регулируемата плоча на прободния трион позволява рязане под ъгъл в обхват от 0° до 45° (в двете посоки).



- Извадете адаптора (3) от плочата (4) (фиг. G).
- Разхлабете фиксиращия винт на плочата (4) с помощта на шестостенния ключ.
- Преместете плочата (4) напред и наклонете наляво или надясно (в обхват до 45°).
- Поставете плочата (4) под желания ъгъл, преместете назад и фиксирайте със затягане на винта (фиг. L).



Скалата с ъгли върху плочата позволява наклон на плочата под ъгли 0°, 15°, 30° или 45° (надясно или наляво). След завършване на дейностите по настройка трябва да поставите шестоъгълния ключ на мястото, предназначено за неговото съхранение.

РЯЗАНЕ



- Поставете предната част на плочата (4) плоско върху материала, предназначен за рязане така, че ножът да не допира материала.
- Включете прободния трион и изчакайте, докато достигне съответната скорост.
- Бавно премествайте прободния трион върху предварително отбелязаната линия на рязане.
- При рязане по крива линия трябва много внимателно да водите прободния трион.



Рязането трябва да се изпълнява равномерно, като се внимава да не се претовари прободния трион. Прекомерният натиск върху ножа ще действа спиращо на орбиталното движение, което ще се отрази неблагоприятно върху ефективността на рязане. При необходимост от рязане по лека дъга, трябва да намалите или напълно да изключите орбиталното движение.



Ако по време на работа плочата не приляга с цялата си повърхност към повърхността на обработвания материал и е повдигната над него - има опасност от отскачане или счупване на ножа.

ИЗРЯЗВАНЕ НА ОТВОР В МАТЕРИАЛ



- Пробийте в материала отвор с диаметър 10 mm.
- Введете ножа в отвора и започнете рязане от изработения отвор.

РЯЗАНЕ НА МЕТАЛ / ВИДОВЕ НОЖОВЕ



За рязане на метал трябва да се използват съответни ножове с по-голям брой зъби.

При рязане на метал трябва да се използва съответен смазващ препарат (масло за рязане). Рязането на метал без използване на масло води до бързо изхабяване на ножа. Най-подходящият избор на нож е показан в таблицата по-долу:

Брой зъби на 1 инч	Дължина на ножа	Обхват на приложение
24	80 mm	Мека стомана, цветни метали.
14		Цветни метали, пластмаса.
9		Дърво, шперплат.

- Да се използват само подходящи и остри ножове.
- Да не се използват ножове с повреден край за захващане в държача.
- Да се използват подходящи видове ножове за прободния трион.

ОБСЛУЖВАНЕ И ПОДДРЪЖКА



Преди да пристъпите към изпълнението на каквито и да било дейности, свързани с инсталиране, настройки, ремонт или обслужване, трябва да извадите акумулатора от електроинструмента.

ОБСЛУЖВАНЕ И ПОДДРЪЖКА



- Препоръчва се почистване на уреда веднага след всяко използване.
- За почистване не бива да се използва вода или други течности.
- Електроинструментът, акумулаторът и зарядното устройство трябва да се почистват със суха кърпа или да се продухат със състен въздух с ниско налягане.
- Не бива да се използват никакви почистващи средства или разтворители, тъй като те могат да повредят пластмасовите части на уреда.
- Необходимо е редовно да се почистват вентилационните отвори в корпуса на двигателя, за да не се стигне до прегряване на уреда. Не бива да почиствате вентилационните отвори с използване на остри отвертки или подобни предмети.
- Препоръчва се периодично мазане на водещата ролка. Капка масло, нанесена на това място ще удължи експлоатационния живот на ролката.
- В случай на прекомерно искрене на комутатора възложете на квалифицирано лице проверка на въглените четки на двигателя.
- Електроуредът винаги трябва да се съхранява на сухо място, недостъпно за деца.
- Уредът трябва да се съхранява с изваден акумулатор.



Всички повреди следва да бъдат отстранявани от оторизиран сервис на производителя.

ТЕХНИЧЕСКИ ПАРАМЕТРИ

НОМИНАЛНИ ДАННИ

Акумулаторен прободен трион		
Параметър	Стойност	
Напрежение на акумулатора	18 V DC	
Брой цикли на ножа (без натоварване)	0-2400 min ⁻¹	
Максимална дебелина на рязания материал	Дърво	80 mm
	Метал	10 mm
Ход на ножа	25 mm	
Клас на защита	III	
Тегло	1,700 kg	
Година на производство	2020	

Акумулатор от система Graphite Energy+		
Параметър	Стойност	
Акумулатор	58G001	58G004
Напрежение на акумулатора	18 V DC	18 V DC
Тип на акумулатора	Li-Ion	Li-Ion
Капацитет на акумулатора	2000 mAh	4000 mAh
Диапазон на температурата на околната среда	4°C – 40°C	4°C – 40°C
Време за зареждане със зарядно устройство 58G002	1 h	2 h
Маса	0,400 kg	0,650 kg
Година на производство	2020	2020

Зарядно устройство система Graphite Energy+	
Параметър	Стойност
Вид на зарядното устройство	58G002
Захранващо напрежение	230 V AC
Честота на захранването	50 Hz
Напрежение на зареждането	22 V DC
Макс. ток на зареждането	2300 mA
Диапазон на температурата на околната среда	4°C – 40°C
Време за зареждане на акумулатор 58G001	1 h
Време за зареждане на акумулатор 58G004	2 h
Клас на защита	II
Маса	0,300 kg
Година на производство	2020

Ниво на акустичното налягане: $L_{pA} = 79,4 \text{ dB (A)}$, $K = 3 \text{ dB (A)}$
 Ниво на акустичната мощност: $L_{WA} = 90,4 \text{ dB (A)}$, $K = 3 \text{ dB (A)}$
 Стойност на ускорение на вибрациите: $a_{11} = 11,18 \text{ m/s}^2$ $K = 1,5 \text{ m/s}^2$

ОПАЗВАНЕ НА ОКОЛНАТА СРЕДА



Електрически захранваните изделия не трябва да се изхвърлят с домашните отпадъци, а трябва да се предадат за оползотворяване в съответните заводи. Информация за оползотворяването може да бъде получена от продавача на изделието от местните власти. Негодното електрическо и електронно оборудване съдържа опасни вещества за естествената среда. Оборудването, неотдадено за рециклиране, представлява потенциална заплаха за околната среда и за здравето на хората.



Акумулаторите / батериите не бива се изхвърлят с битовите отпадъци, не бива да се изхвърлят в огъня или водата. Повредените или изчерпани акумулатори трябва да се подложат на правилно оползотворяване съгласно актуалната директива касаеща оползотворяването на акумулатори и батерии.

Li-Ion

* Запазва се правото за извършване на промени.

„Grupa Torhex Spółka z ograniczoną odpowiedzialnością” Spółka komandytowa със седалище във Варшава, ул. Погранична 2/4 (наричана по-нататък: „Grupa Torhex”) информира, че всякакви авторски права относно съдържанието на инструкция (наричана по-нататък: „Инструкция”), включващи между другото нейния текст, поместените фотографии, схеми, чертежи, а също и нейните композиции, принадлежат изключително на Grupa Torhex и подлежат на правна защита съгласно закона от 4 февруари 1994 година относно авторското право и сродните му права (еднороден текст в Държавен вестник 2006 № 90 поз. 631 с по-късните изменения). Копирането, преработването, публикуването, модифицирането с комерческа цел на цялата инструкция, както и на отделните ѝ елементи без съгласието на Grupa Torhex изразено в писмена форма, е строго забранено и може и може да доведе до привличането към гражданска и наказателна отговорност.



ДАНИИ ЗА ШУМА И ВИБРАЦИИТЕ

Информация относно шума и вибрациите

Нивата на излъчване на шум като нивото на излъчваното акустично налягане L_{pA} и нивото на акустичната мощност L_{WA} и неопределеността на измерването K са посочени по-долу в съответствие със стандарт EN 60745.

Стойностите на вибрациите a_{11} и неопределеността на измерването K , означени в съответствие със стандарт EN 60745, са посочени по-долу.

Посоченото по-долу в настоящата инструкция ниво на вибрации е измерено съгласно определената в стандарт EN 60745 процедура за измерване и може да се използва като критерии за сравняване на електроинструменти. Също така може да се използва за предварителна оценка за експозиция на вибрации.

Посоченото ниво на вибрации е референтно ниво за основните приложения на електроинструмента. Ако електроинструментът бъде използван за други цели или с други инструменти, както и ако не бъде добре поддържан в изправно състояние, нивото на вибрациите може да се различава от посоченото. Посочените по-горе причини могат да доведат до повишаване на експозицията на вибрации по време на целия период на работа.

С цел точно определяне на експозицията на вибрации трябва да се вземат предвид периодите, когато електроинструментът е изключен или когато включен, но не се използва за работа. По този начин общата експозиция на вибрации може да се окаже значително по-ниска. Следва да се въведат допълнителни мерки за безопасност за защита на потребителя от въздействието на вибрациите, като: поддръжка на електроинструмента и работните накрайници, осигуряване на подходяща температура на ръцете, правилна организация на работа.

HR PRIJEVOD ORIGINALNIH UPUTA

AKUMULATORSKA UBODNA PILA 58G011

POZOR: PRIJE POČETKA KORIŠTENJA ELEKTRIČNOG ALATA TREBA PAŽLJIVO PROČITATI TE UPUTE I SPREMITI IH ZA DALJNJE KORIŠTENJE.

POSEBNI PROPISI O SIGURNOSTI

POSEBNI PPOPIISI VEZANI ZA SIGURAN RAD UBODNOM PILOM

- Za vrijeme izvođenja radova kod kojih bi uključio alat mogao zahvatiti skrivene električne vodove ili čak vlastiti mrežni kabel, uređaj držite isključivo za izolirane površine drške. Kod kontakta s mrežnim kablom može doći do prijenosa napona na metalne elemente električnog alata, što predstavlja opasnost od električnog udara.
 - Ruke držite na sigurnoj udaljenosti od zone rezanje. Ne stavljajte ih pod obrađivani predmet. Prilikom kontakta s listom pile mogli biste se ozlijediti.
 - Nakon završetka rada ubodnu pilu isključite. List pile izvadite iz obrađivanog materijala kad je isti nepomičan. Na taj način ćete izbjeći povratni udar i možete sigurno odložiti električni alat.
 - Koristite isključivo neoštećene listove pile, u besprijekornom tehničkom stanju. Deformirani ili tupi listovi pile mogu se polomiti, dodatno utjecati na liniju rezanja ili uzrokovati povratni udar.
 - Prašina koja nastaje kod piljenja nekih vrsta drva može biti opasna za zdravlje, izazivati alergijske reakcije, bolesti dišnih putova ili uzrokovati oboljenje od raka.
 - za vrijeme piljenja koristiti maske za zaštitu od prašine kako biste zaštitili dišne putove od prašine koja nastaje tijekom piljenja.
 - prilikom rezanja drva uvijek uključujte odvod prašine.
 - uvijek se pobrinite za dobru ventilaciju na radnom mjestu.
 - Zabranjeno je koristiti ubodnu pilu za rezanje vodovodnih cijevi. Prorезanje cijevi uzrokuje materijalnu štetu ili strujni udar.
 - Kako biste izbjegli prorezivanje vijaka, čavala i drugih tvrdih predmeta, prije početka rada pažljivo kontrolirajte obrađivani materijal.
 - Nemojte piljiti materijal čije dimenzije (debljina) prekoračuju dimenzije navedene u tehničkim podacima.
 - Ubodnu pilu držite zatvorenom rukom.
 - Prije nego pritisnete na prekidač, provjerite da li ubodna pila ne dodiruje materijal.
 - Rukom ne dirajte rotirajuće dijelove.
 - Zabranjeno je odlagati ubodnu pilu koja je još uvijek u pokretu. Nemojte uključivati ubodnu pilu prije nego je ne primate u ruku.
 - List pile ili obrađivani materijal nemojte dirati netom nakon završetka rada. Ti elementi mogu biti jako zagrijani i uzrokovati opekline.
 - Ako primijetite da se uređaj ponaša drugačije nego uobičajeno ili emitira čudne zvukove, odmah ga isključite i izvadite utikač iz mrežne utičnice.
 - Kako biste osigurali odgovarajuće hlađenje otvori za ventilaciju na kličistu pile moraju biti otvoreni.
- ##### PRAVILNO POSTUPANJE I EKSPLOATACIJA AKU-BATERIJA
- Proces punjenja aku-baterije treba se održavati pod kontrolom korisnika.
 - Izbjegavajte punjenje aku-baterije na temperaturi nižoj od 0°C.

- Aku-baterije punite isključivo punjačem koji je preporučio proizvođač. Uporaba punjača namijenjenog za punjenje aku-baterija druge vrste predstavlja rizik od izbijanja požara.
- Kad ne koristite aku-bateriju čuvajte je dalje od metalnih predmeta kao što su spajalice za papir, kovanice, ključevi, vijci ili drugi mali metalni elementi, koji mogu spojiti kontakte aku-baterije. Spajanje kontakata aku-baterije može uzrokovati opekline ili požar.
- Kod oštećenja ili nestručne uporabe aku-baterije može doći do emisije plinova. U tom slučaju prostoriju prozračite a ako se jave poteškoće, zatražite pomoć liječnika. Plinovi mogu oštetiti dišne putove.
- U ekstremnim uvjetima može doći do istjecanja tekućine iz aku-baterije. Tekućina koja istječe iz aku-baterije može uzrokovati iritacije ili opekline. Ako ustanovite da je došlo do istjecanja, postupajte na sljedeći način:
 - oprezno obrišite tekućinu komadom krpice. Izbjegavajte kontakt tekućine s kožom ili očima.
 - ako dođe do kontakta tekućine s kožom, odgovarajuće mjesto na tijelu odmah isperite s puno čiste vode, eventualno neutralizirajte tekućinu pomoću blage kiseline, na primjer limunske kiseline ili octa.
 - ako bi tekućina dospjela u oči, odmah ih isperite s puno čiste vode, bar 10 minuta te zatražite liječničku pomoć.
- Nikad ne upotrebljavajte aku-bateriju koja je oštećena ili modificirana. Oštećene ili modificirane aku-baterije mogu djelovati na nepredvidljiv način i uzrokovati požar, eksploziju ili opasne ozljede.
- Aku-bateriju ne izlažite djelovanju vlage ili vode.
- Aku-bateriju treba uvijek držati dalje od izvora vatre. Ne smije se ostavljati dulje vrijeme u sredini u kojoj je visoka temperatura (na suncana mjesta, u blizini grijača ili na svakom mjestu gdje temperatura prelazi 50°C).
- Aku-bateriju nikada ne izložite djelovanju vatre ili prekomjerne temperature. Izlaganje na djelovanje vatre ili temperature veće od 130°C može uzrokovati eksploziju.

POZOR! Temperatura od 130°C može biti izražena kao 265°F.

- Pridržavajte se svih uputa za punjenje, zabranjeno je puniti aku-bateriju na temperaturi koja izlazi iz okvira određenog u tablici s nazivnim podacima uputa za uporabu. Nepravilno punjenje ili punjenje na temperaturi van određenog raspona može oštetiti aku-bateriju i povećati opasnost od požara.

POPRAVLJANJE AKU-BATERIJA

- Nikada ne popravljajte oštećenu aku-bateriju. Izvođenje popravaka aku-baterije je dozvoljeno samo proizvođaču ili ovlaštenoj servisnoj radionici.
- Istrošenu aku-bateriju odnesite na mjesto zbrinjavanja opasnog otpada tog tipa.

SIGURNOSNE NAPOMENE VEZANE ZA PUNJAČ

- Punjač ne smije biti izložen djelovanju vlage i vode. Voda koja bi doprla u punjač povećava opasnost od strujnog udara. Punjač koristite samo u zatvorenim suhim prostorijama.
- Prije početka pristupanja bilo kakvim radnjama ili čišćenja punjača isti trebate isključiti iz mreže.
- Ne koristite punjač koji se nalazi na lako zapaljivoj površini (np. na papiru, tekstilima), a niti blizu lako zapaljivih materijala. Za vrijeme procesa punjenja dolazi do porasta temperature punjača što može izazvati požar.
- Svaki put prije upotrebe provjerite stanje punjača, mrežnog kabela i utikača. Ne koristite punjač ako ustanovite da je oštećen. Ne smijete pokušavati probati rastavljati punjač. Sve popravke povjerite autoriziranoj servisnoj radionici. Neodgovarajuća montaža punjača prijeti mogućnošću električnog udara ili požara.

- Djeca i osobe sa smanjenim fizičkim, osjetilnim i mentalnim mogućnostima, a također sve osobe s manjkom znanja i iskustva potrebnog za sigurno korištenje punjača ne smiju koristiti punjač bez nadzora odgovorne osobe. U suprotnom može doći do opasnosti od nepravilne uporabe punjača što bi moglo uzrokovati tjelesne povrede.
- **Kad punjač ne koristite, isključite ga iz električne mreže.**
- **Pridržavajte se svih uputa za punjenje, zabranjeno je puniti aku-bateriju na temperaturi koja izlazi iz okvira određenog u tablici s nazivnim podacima uputa za uporabu. Nepravilno punjenje ili punjenje na temperaturi van određenog raspona može oštetiti aku-bateriju i povećati opasnost od požara.**

POPRAVAK PUNJAČA

- **Nikada ne popravljajte oštećen punjač. Izvođenje popravaka punjača je dozvoljeno samo proizvođaču ili ovlaštenoj servisnoj radionici.**
- **Istrošene punjače odnesite na mjesto zbrinjavanja otpada tog tipa.**

POZOR! Uređaj služi za korištenje u zatvorenom prostoru.

Bez obzira na sigurnu konstrukciju, upotrebu sigurnosnih sredstava i dodatnih zaštitnih mjera, uvijek postoji djelomični rizik od ozljeda nastalih tijekom rada.

Kad dođe do pregrijavanja Li-ion aku-baterija ili do kratkog spoja može doći i do istjecanja kiseline, požara ili eksplozije. Tijekom sparnih i sunčanih dana aku-baterije ne držite u autima. Nemojte otvarati aku-baterije. Li-ion aku-baterije su opremljene elektroničkim zaštitnim uređajima koji nakon oštećenja mogu uzrokovati požar ili eksploziju aku-baterije.

Objašnjenje korištenih piktograma



1. Pročitajte Upute za uporabu, uzmite u obzir upozorenja i sigurnosne uvjete o kojima je riječ u uputama.
2. Koristite zaštitne naočale i antifone
3. Tijekom rada koristite zaštitnu masku.
4. Čuvajte van dohvata djece
5. Štitite od kiše

6. Koristite u zatvorenim prostorijama, štitite od vode i vlage.
7. Pozor, oštri elementi!
8. Koristite zaštitne rukavice.
9. Reciklaža.
10. Druga klasa zaštite.
11. Selektivno skupljanje.
12. Karike ne bacajte u vatru.
13. Predstavlja opasnost za vodeni okoliš
14. Sprječite zagrijavanje na temperaturi većoj od 50°C.

KONSTRUKCIJA I NAMJENA

Uboдна pila je ručni alat napajan iz aku-baterije. Pokreće je komutatorski motor istosjerne struje. Uređaj je namijenjen za izvođenje običnih razdjelnih rezova, zavojitih rezova te za rezanja u drvu, materijalima sličnim drvu, plastici i metalima (pod uvjetom uporabe odgovarajućeg lista pile).

Područja primjene uređaja: izvođenje remontno-građevinarskih radova te svih radova iz opsega samostalne amaterske djelatnosti (sam svoj majstor).



Električni alat se smije koristiti samo sukladno s njegovom namjenom.

OPIS GRAFIČKIH STRANICA

Dolje navedeni brojevi se odnose na elemente uređaja koje se nalaze na grafičkim prikazima ovih uputa.

1. Gumb za blokadu prekidača
2. Prekidač
3. Adapter
4. Stopa
5. Preklopnik za regulaciju njihanja
6. Držač lista pile
7. Valjkasta vodilica
8. Vijci za blokadu paralelne vodilice
9. Zaštitna šipka
10. Štitnik
11. Rasvjeta
12. Gumb za pričvršćivanje aku-baterije
13. Aku-baterija
14. Punjač
15. Diode LED
16. Gumb za signalizaciju stanja napunjenosti aku-baterije
17. Signalizacija stanja napunjenosti aku-baterije (diode LED).
18. Paralelna vodilica

* Moguće su razlike između crteža i proizvoda.

OPIS KORIŠTENIH GRAFIČKIH ZNAKOVA



POZOR



UPOZORENJE



MONTAŽA/POSTAVKE



INFORMACIJA

PRIBOR I DODATNA OPREMA

1. Šesterokutni ključ - 1 kom.
2. Paralelna vodilica - 1 kom.

PRIPREMA ZA RAD

VAĐENJE / STAVLJANJE AKU-BATERIJE



- Pritisnite gumb za pričvršćivanje aku-baterije (12) i izvadite aku-bateriju (13) (crtež A).

- Napunjenu aku-bateriju (13) postavite u držač na rukohvatu sve dok ne čujete klik na gumbu za pričvršćivanje aku-baterije (12).

PUNJENJE AKU-BATERIJE

i Uređaj je isporučan sa djelomično punjenom aku-baterijom. Punjenje aku-baterije treba izvesti u uvjetima kad temperatura okoline varira između 4°C-40°C. Nova aku-baterija i baterija koja duže vrijeme nije bila korištena, dostići će puni kapacitet punjenja nakon oko 3-5 ciklusa punjenja i pražnjenja.

- Izvadite aku-bateriju (13) iz uređaja (crtež A).
- Punjač uključite u mrežnu utičnicu (230 V AC).
- Aku-bateriju (13) stavite u punjač (14) (crtež B). Provjerite je li aku-baterija pravilno namještena (gurnuta do kraja).

i Nakon što punjač priključite na mrežu (230 V AC) upaliti će se zelena dioda (15) na punjaču koja signalizira priključivanje napona.

Nakon što aku-bateriju (13) stavite u punjač (14) upaliti će se crvena dioda (15) na punjaču koja signalizira priključivanje napona.

Istovremeno trepere zelene diode (17) stanja napunjenosti akumulatora u različitim kombinacijama (vidjeti sljedeći opis).

- **Trepere sve diode** – dojava o istrošenosti aku-baterije i potrebi punjenja.
- **Trepere 2 diode** – dojava o djelomičnoj istrošenosti aku-baterije.
- **Treperi 1 dioda** – dojava o visokoj razini napunjenosti aku-baterije.

i Nakon što se aku-baterija napuni dioda (15) na punjaču gori zelenim svjetlom, a sve diode stanja napunjenosti aku-baterije (17) gore neprekidnim svjetlom. Nakon nekog vremena (oko 15s) diode stanja napunjenosti akumulatora (17) se gase.

! **Aku-bateriju ne puniti duže od 8 sati. Prekoračenje tog vremena može uzrokovati oštećenje karika aku-baterije. Punjač se neće automatski isključiti nakon što se aku-baterija potpuno napuni. Zelena dioda na punjaču će i dalje gorjeti. Dioda stanja napunjenosti aku-baterije će se ugasiti nakon nekog vremena. Isključite napajanje prije nego aku-bateriju izvadite iz priključka na punjaču. Izbjegavajte kratkotrajna punjenja akumulatora u nizu. Ne nadopunjujte aku-bateriju nakon kratkog korištenja iste. Primjetno smanjenje intervala između sljedećih punjenja znači da je aku-baterija istrošena i treba je zamijeniti.**

i Tijekom procesa punjenja aku-baterije se jako zagrijavaju. Kako biste zaštitili aku-bateriju od oštećenja, nemojte je koristiti odmah nakon punjenja već pričekajte dok postigne sobnu temperaturu.

SIGNALIZACIJA STANJA NAPUNJENOSTI AKU-BATERIJE

i Aku-baterija je opremljena signalizacijom stanja napunjenosti aku-baterije (3 diode LED) (17). Za provjeru stanja napunjenosti pritisnite gumb signalizacije stanja napunjenosti aku-baterije (13) (crtež C). Ako gore sve diode razina napunjenosti aku-baterije je visoka. Ako gore 2 diode aku-baterija je djelomično istrošena. Ako gori samo 1 dioda aku-baterija je istrošena i treba je napuniti.

MONTAŽA VODILICE ZA PARALELNO REZANJE

i Vodicu za paralelno rezanje možete montirati s desne ili lijeve strane stope uređaja.

- Popustite vijke za blokadu paralelne vodilice (8).
- Paralelnu vodilicu (18) namjestite u otvore stope (4), postavite željenu udaljenost (pomoću skale) i pričvrstite stežući vijke za blokadu paralelne vodilice (8) (crtež D).

i Vodača letva paralelne vodilice mora biti usmjerena prema dolje.

i Paralelnu vodilicu (18) možete također koristiti za koso rezanje kuta iz opsega od 0° do 45°.

STAVLJANJE LISTA PILE

i List pile montirajte ili nijnajte bez pomoći alata.

Montaža lista pile

- Preklopnik za regulaciju njihanja (5) postavite u položaj „III” i podignite štitnik (10).
- List pile stavljate dok ne osjetite otpor u držač lista pile (6) (zupci lista pile trebaju biti usmjereni prema naprijed) (crtež E).

Bitno! Imajte na pameti da list pile mora biti pravilno namješten na valjkastu vodilicu (7).

Demontaža lista pile

- Preklopnik za regulaciju njihanja (5) postavite u položaj „III” i podignite štitnik (10).
- Odvucite polugu držača lista pile (6) prema gore i izvadite list pile (crtež E).
- Oslobodite polugu držača lista pile (7)

i Koristite listove pile sa T prihvatom kao što je prikazano na crtežu F.

ODVOD PRAŠINE

i Kako biste poboljšali odstranjivanje prašine s površine obrađivanog materijala, ubodna pila je opremljena vlastitim sustavom za puhanje i odvod prašine koji očisćava rezanu površinu. Sustav za puhanje i odvod prašine radi s većim učinkom kad je štitnik spušten.

i Adapter (3) stavljajte u stopu (4) sve dok ne osjetite otpor (crtež G).

• Usisno crijevo do sustava za odvod prašine priključite na adapter (3).

• Demontažu adaptera izvedite suprotnim redoslijedom do njegove montaže.

RAD / POSTAVKE

UKLJUČIVANJE / ISKLJUČIVANJE

i Uređaj je opremljen gumbom za blokadu prekidača (1) koji ga štiti od nehotičnog pokretanja. Sigurnosni gumb se nalazi na obje strane kućište uređaja.

Uključivanje

- Pritisnite jedan kraj gumba za blokadu prekidača (1) i pridržite u tom položaju (crtež H)
- Pritisnite gumb prekidača (2) (crtež I).
- Nakon što uređaj pokrenete gumb za blokadu prekidača (1) možete osloboditi.

Isključivanje

• Oslobađanjem pritiska na gumb prekidača (2) dolazi do zaustavljanja uređaja.

i Brzina rada uređaja se regulira stupnjem pritiska na gumb prekidača.

i Svaki put pritiskom na prekidač (2) dolazi do uključivanja diode (LED) (11) koja osvjetljava radno mjesto.

REGULACIJA NJIHNANJA LISTA PILE

i Dostupna mogućnost podešavanja stupnja njihanja lista pile ne samo da omogućava regulaciju njegovog naizmjeničnog kretanja, ali i bolje prilagođivanje parametara rada ubodne pile svojstvima obrađivanog materijala. Njihanje se podešava po koracima pomoću preklopnika za regulaciju stupnja njihanja (5) birajući iz opsega od 0 do 3 (crtež K). Najkorisniji odabir koraka njihanja za određene materijale prikazuje sljedeća tablica

UKOVANJE I ODRŽAVANJE

Općenito metalni lim: 0	Čelični lim: 0 – 1
Aluminijski lim: 1 – 2	Plastika: 1 – 2
Lijepljena drvena masa: 0 – 1	Drvo: 1 – 3



Prije svih radova instaliranja, podešavanja, popravljnja ili izmjene alata iz uređaja izvadite aku-bateriju.

ODRŽAVANJE I ČUVANJE

- Preporučamo čišćenje uređaja direktno nakon svake uporabe.
- Za čišćenje ne koristite vodu niti druge tekućine.
- Uređaj čistite pomoću suhe krpice ili komprimiranog zraka pod malim pritiskom.
- Ne koristite sredstva za čišćenje niti otapala koja bi mogla oštetiti plastične elemente uređaja.
- Redovito čistite otvore za ventilaciju na kućištu motora, kako ne bi došlo do pregrijavanja uređaja. Otvore za ventilaciju ne čistite tako da u njih stavljate oštre elemente poput odvijča ili sličnih predmeta.
- Preporučamo privremeno podmazivanje valjkaste vodilice. Kap ulja stavljena na vodilicu može produžiti životni vijek tog elementa.
- U slučaju prekomjernog iskrenja na komutatoru obratite se kvalificiranom radniku za provjeru stanja ugljenih četkica motora.
- Uređaj uvijek čuvajte na suhom mjestu, van dohvata djece.
- Uređaj čuvajte s izvađenom aku-baterijom.



Pri korištenju lista pile tipa nož preklopnik regulacije njihanja postavite na 0. Kod rezanja metala preporuča se uporaba maziva.

REGULACIJA STOPE KOD REZANJA POD KUTOM



Regulirana stopa ubodne pile omogućava izvođenje rezanja pod kutom iz raspona od 0° do 45° (na obje strane).



- Adapter (3) izvadite iz stope (4) (crtež G).
- Popustite vijak za pričvršćivanje stope (4) pomoću šesterokutnog ključa.
- Stopu (4) pomaknite prema naprijed i nagnite prema lijevo ili desno (u opsegu do 45°).
- Stopu (4) postavite pod željenim kutom, pomaknite prema nazad i osigurajte stežući vijak za pričvršćivanje (crtež L).



Kutna skala na stopi omogućava nagib stope pod kutom 0°, 15°, 30° ili 45° (prema desno ili lijevo). Nakon završetka regulacije šesterokutni ključ uvijek stavite na mjesto namijenjeno z njegovo čuvanje.

REZANJE



- Prednji dio stope (4) postavite plosnato na materijal koji namjeravate piljiti tako da list pile ne dodiruje materijal.
- Pokrenite ubodnu pilu i pričekajte dok ne postigne odgovarajuću brzinu.
- Pilu polako pomičite vodeći list pile po prethodno određenoj liniji rezanja.
- Ako izvodite rezanje po krivulji ubodnu pilu vodite jako oprezno.



Rezanje izvodite ravnomjerno, obračujući pozornost da ne dođe do preopterećenja ubodne pile. Prekomjerni pritisak na list pile će kočiti njihanje pile, što će negativno utjecati na učinak rezanja. Ako bude potrebno rezati po blagom luku, smanjite ili potpuno isključite njihanje.



Ako za vrijeme rada površina cijele stope ubodne pile ne pranja uz površinu obrađivanog materijala već je podignuta iznad njega može doći do povratnog udara ili oštećenja lista pile.

REZANJE OTVORA U MATERIJALU



- U materijalu izbušite otvor promjera 10 mm.
- U otvor stavite list pile i izrežite veći otvor.

REZANJE METALA / VRSTE LISTOVA PILE



Za rezanje metala koristite odgovarajuće listove pile sa većim brojem zubi.

Prilikom rezanja metala koristite odgovarajuće sredstvo za podmazivanje (ulje za rezanje). Rezanje metala bez podmazivanja dovodi do ubrzanog trošenja lista pile. Najbolji odabir lista pile sugerira sljedeća tablica.

Broj zubi na col	Dužina lista pile	Opseg primjene
24	80 mm	Mekani čelik, obojeni metali.
14		Obojeni metali, plastika.
9		Drvo, lijepljena drvena masa.

- Koristite samo odgovarajuće i oštre listove pile.
- Ne koristite listove pile sa oštećenim držačem.
- Upotrebljavajte odgovarajuće listove pile.



Sve smetnje trebaju uklanjati ovlaštene serviseri proizvođača.

TEHNIČKI PARAMETRI

NAZIVNI PODACI

Akumulatorska ubodna pila		
Parametar	Vrijednost	
Napon aku-baterije	18 V DC	
Broj hodova lista pile (bez opterećenja)	0-2400 min ⁻¹	
Max. debljina rezanog materijalu	Drvo	80 mm
	Metal	10 mm
Korak lista pile	25 mm	
Klasa zaštite	III	
Težina	1,700 kg	
Godina proizvodnje	2020	

Aku-baterije sustava Graphite Energy+		
Parametar	Vrijednost	
Akumulator	58G001	58G004
Napon aku-baterije	18 V DC	18 V DC
Tip aku-baterije	Li-Ion	Li-Ion
Kapacitet aku-baterije	2000 mAh	4000 mAh
Raspon temperature okoline	4°C – 40°C	4°C – 40°C
Vrijeme punjenja punjačem 58G002	1 h	2 h
Težina	0,400 kg	0,650 kg
Godina proizvodnje	2020	2020

Punač sustava Graphite Energy+	
Parametar	Vrijednost
Tip punjača	58G002
Napon napajanja	230 V AC
Frekvencija napajanja	50 Hz
Napon punjenja	22 V DC
Max. struja punjenja	2300 mA
Raspon temperature okoline	4°C – 40°C
Vrijeme punjenja aku-baterije 58G001	1 h
Vrijeme punjenja aku-baterije 58G004	2 h
Klasa zaštite	II
Težina	0,300 kg
Godina proizvodnje	2020

„Društvo s ograničenom odgovornošću Grupa Topex“ d.o.o. sa sjedištem u Varšavi, ul. Pograniczna 2/4 (u daljnjem tekstu: „Grupa Topex“) daje na znanje da sva autorska prava vezana uz sadržaj ovih uputa (dalje: „Upute“), uključujući test, slike, sheme, crteže te također njihove kompozicije pripadaju isključivo Grupi Topex- u i podliježu pravnoj zaštiti, sukladno sa Zakonom od dana 4. veljače 1994 godine, o autorskim pravima i sličnim pravima (N.N. 2006 Br. 90 Stavak 631 uključujući i kasnije promjene). Kopiranje, preoblikovanje, objavljivanje, modifikiranje u komercijalne svrhe cijelih Uputa kao i pojedinačnih njihovih dijelova, bez suglasnosti Grupa Topex-a koje je dano u pismenom obliku, je najstrože zabranjeno i može dovesti do prekršajne i krivične odgovornosti



PODACI VEZANI ZA BUKU I VIBRACIJE

Informacije o buci i vibracijama

Razine emitirane buke, kao što je razina emitiranog akustičkog pritiska L_{pA} te razina akustičke snage L_{WA} i mjerna nesigurnost K , su navedene u donjem tekstu uputa, u skladu s normom EN 60745.

Vrijednosti vibracija a_{hv} i mjerna nesigurnost K , označene u skladu s normom EN 60745, su navedene u daljem tekstu.

Navedena u daljem tekstu uputa razina vibracija je izmjerena u skladu s određenom normom EN 60745 mjernom procedurom i može se koristiti za uspoređivanje električnih alata. Također, može se upotrijebiti za prvu ocjenu ekspozicije na vibracije.

Navedena razina vibracija je karakteristična za osnovnu primjenu električnog alata. Ako alat ćete koristiti u druge svrhe ili s drugim radnim alatima, a također u slučaju nedostatka dovoljnog održavanja, razina podrhtavanja se može promijeniti. Gore navedeni razlozi mogu dovesti do povećanja ekspozicije na vibracije za vrijeme cijelog radnog razdoblja.

Kako bismo precizno ocijenili ekspoziciju na vibracije, treba uzeti u obzir vrijeme kad je električni uređaj isključen, ili kad je uključen, ali se ne koristi za rad. Na taj način ukupna ekspozicija na vibracije može se pokazati znatno manja.

Treba uvesti dodatne sigurnosne mjere s ciljem zaštite korisnika od posljedica vibracija, kao što su: održavanje električnog alata i radnih alata, osiguranje odgovarajuće temperature ruku, pravilna organizacija rada.

Razina akustičkog pritiska: $L_{pA} = 79,4$ dB (A), $K = 3$ dB (A)

Razina akustičke snage: $L_{WA} = 90,4$ dB (A), $K = 3$ dB (A)

Vrijednost ubrzanja titraja: $a_h = 11,18$ m/s² $K = 1,5$ m/s²

ZAŠTITA OKOLIŠA



Električne proizvode ne bacajte zajedno s kućnim otpacima već ih zbrinite na odgovarajućim mjestima. Informacije o mjestima zbrinjavanja daju prodavači proizvoda ili odgovorne mjesne službe. Istrošeni električni i elektronički alati sadrže supstance koje mogu štetiti okolišu. Nezbrinuti proizvodi mogu biti opasni po zdravlje ljudi i za okoliš.



Li-Ion

Aku-baterije / baterije ne bacajte zajedno s kućnim otpacima, ne bacajte ih u vatra niti u vodu. Oštećene ili istrošene baterije zbrinite na pravilan način, u skladu s važećom direktivom za zbrinjavanje aku-baterija i baterija.

* Pridržavamo pravo na izvođenje promjena

PREVOD ORIGINALNOG UPUTSTVA

AKUMULATORSKA TESTERA SA SEČIVOM (RUČNA TESTERA) 58G011

PAŽNJA: PRE PRISTUPANJA UPOTREBI ELEKTROUREĐAJA POTREBNO JE PAŽLJIVO PROČITATI DOLE DATO UPUTSTVO I PRIDRŽAVATI GA SE U DALJJOJ UPOTREBI.

OPŠTE MERE BEZBEDNOSTI

OPŠTI SAVETI ZA BEZBEDAN RAD SA TESTEROM

- Tokom obavljanja rada pri kojima alatka može da dođe do skrivene električne linije ili sopstvenog strujnog kabela, potrebno je elektrouređaj držati isključivo za izolovane površine drške. Kontakt sa strujnim kablom može dovesti do prenosa napona na metalne delove elektrouređaja, što može dovesti do strujnog udara.
- Ruke treba držati na bezbednoj udaljenosti od opsega sečenja. Ne stavljati ih ispod predmeta koji se obrađuje. Prilikom kontakta sa sečivom postoji opasnost od povređivanja.
- Nakon završenog posla testeru treba isključiti. Sečivo može da se izvadi iz materijala koji se obrađuje onda kada je nepokretno. Na taj način izbegava se trzaj i bezbedno može da se odloži elektrouređaj.
- Treba koristiti isključivo neoštećena sečiva, koja su u savršenom tehničkom stanju. Izvađena, tupla sečiva mogu se slomiti, a dodatno mogu uticati na liniju sečenja, kao i uzrokovati ili dovesti do trzaja.
- Prašina nekih vrsta drveta ili nekih vrsta metala, može predstavljati opasnost po zdravlje, kao i izazvati alergijske reakcije, bolesti disajnih puteva ili dovesti do oboljevanja od raka.
 - tokom sečenja potrebno je koristiti masku koja štiti od prašine, kako bi se disajni putevi osigurali od prašine koja nastaje sečenjem.
 - treba koristiti sistem za odvođenje prašine prilikom sečenje drva.
 - uvek treba voditi računa o dobroj ventilaciji mesta na kom se radi.
- Testerom nije dozvoljeno seći vodovodne cevi. Presecanje cevi dovodi do oštećenja imovine ili može dovesti do strujnog udara.
- Kako bi se izbeglo presecanje eksera, šrafova i drugih tvrdih predmeta, pre nego što se počne sa poslom potrebno je pažljivo pregledati materijal koji treba da se obrađuje.
- Zabranjeno je seći materijal čije dimenzije (debljina) prelaze dimenzije koje su date u tehničkim karakteristikama.
- Testeru treba držati zatvorenim dlanom.
- Pre pritiskanja startera treba se uveriti da testera ne dodiruje materijal.
- Zabranjeno je rukom dodirivati elemente koji su u pokretu.
- Zabranjeno je odlagati testeru ukoliko je ona i dalje u pokretu. Zabranjeno je uključivati testeru pre nego što se uhvati rukom.
- Ne treba doticati oštricu ili obrađivani materijal odmah nakon završetka posla. Ti elementi mogu biti veoma zagrejani i mogu uzrokovati opekotine.
- U slučaju pojave netipičnog ponšanja elektrouređaja ili pojave čudnih zvukova, odmah treba isključiti uređaj i isključiti ga iz struje.
- U cilju obezbeđivanja pravilnog hlađenja, ventilacioni otvori na kućištu testere moraju biti prohodni.

PRAVILNA UPOTREBA I KORIŠĆENJE AKUMULATORA

- Proces punjenja akumulatora treba da se odvija pod kontrolom korisnika.
- Potrebno je izbegavati punjenje akumulatora na temperaturama ispod 0°C.
- Akumulator treba puniti isključivo punjačem koji preporučuje proizvođač. Upotreba punjača namenjenog za punjenje drugog tipa akumulatora predstavlja rizik od pojave požara.
- Za vreme kada se akumulator ne koristi potrebno je čuvati ga dalje od metalnih predmeta poput spajalica za papir, kovanica, ključeva eksera, šrafova ili drugih malih metalnih elemenata koji mogu dovesti do kratkog spoja s akumulatorom. Kratak spoj akumulatora može dovesti do opekotina ili požara.
- U slučaju oštećenja i/ili nepravilne upotrebe akumultora može doći do ispuštanja tečnosti. Potrebno je provetriti prostoriju, u slučaju potrebe konsultovati se sa lekarom. Gasovi mogu da oštete disajne puteve.
- U ekstremnim uslovima može doći do isticanja tečnosti iz akumulatora. Tečnost koja se nalazi u akumulatoru može dovesti do iritacija ili opekotina. Ukoliko se utvrdi isticanje tečnosti, potrebno je postupiti na sledeći način:
 - pažljivo ukloniti tečnost praćetom tkanine. Izbegavati kontakt tečnosti sa kožom i očima.
 - ukoliko dođe do kontakta tečnosti sa kožom, odgovarajuće mesto na telu potrebno je odmah isprati velikom količinom čiste vode, eventualno neutralizovati tečnost uz pomoć blage kiseline poput limunovog soka ili sirćeta.
 - ukoliko tečnost dođe u kontakt sa očima, odmah isprati oči sa velikom količinom čiste vode, najmanje 10 minuta i potražiti savet lekara.
- Zabranjeno je koristiti akumulator koji je oštećen ili modifikovan. Oštećeni ili modifikovani akumulatori mogu da rade na nepredvidljiv način, dovedu do požara, eksplozije ili opasnih povreda.
- Akumulator je zabranjeno izlagati dejstvu vlage ili vode.
- Akumulator uvek treba držati dalje od izvora toplote. Zabranjeno je ostavljati ga duže vreme u okruženju u kom je visoka temperatura (na mestima izloženim suncu, u blizini grejalica ili tamo gde temperatura prelazi 50°C).
- Zabranjeno je izlagati akumulator uticaju vatre ili previsoke temperature. Izlaganje dejstvu vatre ili temperature iznad 130°C može dovesti do eksplozije.

POPRAVKA AKUMULATORA

- Zabranjeno je popravljati oštećene akumulatore. Obavljanje popravki akumulatora dozvoljeno je isključivo proizvođaču ili ovlašćenom servisu.
- Iskorišćeni akumulator potrebno je odneti na mesto za reciklažu tog tipa opasnog otpada.

SAVETI ZA BEZBEDNOST PUNJAČA

- Zabranjeno je izlagati punjač uticaju vlage ili vode. Dolazak vode do punjača povećava rizik od strujnog udara. Punjač može da se koristi samo unutar suvih prostorija.
- Pre pristupanja bilo kakvih operacija upotrebe ili čišćenja punjač treba isključiti iz struje.
- Ne koristiti punjač koji se nalazi na lakozapaljivoj podlozi (npr. papir, tekstil) kao ni u blizini lakozapaljivih supstanci. S obzirom na porast temperature punjača prilikom procesa punjenja postoji opasnost od požara.

- Povremeno, pre upotrebe potrebno je proveriti stanje punjača, kabela i utikača. U slučaju da se utvrdi oštećenje - zabranjeno je koristiti punjač. Zabranjeno je vršiti pokušaje rastavljanja punjača. Sve popravke treba poveriti ovlašćenom servisu. Neispravno obavljena montaža punjača preti opasnošću od strujnog udara ili požara.
- Deca i osobe sa smanjenom fizičkom, senzornim ili mentalnim sposobnostima ili druge osobe, čije iskustvo ili znanje nisu adekvatni za upotrebu punjača u skladu sa savetima za bezbednost, nije dozvoljeno da koriste punjač bez nadzora odgovorne osobe. U suprotnom, postoji opasnost da zbog nepravilne upotrebe uređaja dođe do povreda.
- Kada se punjač ne koristi potrebno je isključiti ga iz struje.
- Potrebno je poštovati sva uputstva za punjenje, zabranjeno je puniti akumulator na temperaturi koja prelazi opseg dat u tabeli sa nominalnim podacima koja se nalazi u uputstvu za upotrebu. Nepravilno punjenje ili temperatura koja je van datog opsega mogu oštetiti akumulator i povećati opasnost od požara.

POPRAVKA PUNJAČA

- Zabranjeno je popravljati oštećene punjače. Obavljanje popravki punjača dozvoljeno je isključivo proizvođaču ili ovlašćenom servisu.
- Iskorišćeni punjač potrebno je odneti na mesto za reciklažu tog tipa opasnog otpada.

PAŽNJA! Uređaj služi za rad unutar prostorija.

Pored upotrebe bezbednosnih konstrukcija iz pribora, upotrebe sredstava za bezbednost i dodatnih sredstava za zaštitu, uvek postoji rizik od povreda tokom rada.

Li-ion akumulatori mogu da cure, zapale se ili eksploadiraju, ukoliko se zagreju na visokim temperaturama ili su izloženi kratkom spoju. Ne treba ih čuvati u automobilima prilikom vrelih i sunčanih dana. Zabranjeno je otvarati akumulator. Li-ion akumulator poseduje elektronski sigurnosni uređaj, koji ako se ošteti, može dovesti do toga da se akumulator zapali ili eksploadirira.

Objašnjenje korišćenih piktograma:



1. Pročitaj uputstvo za upotrebu, pridržavaj se upozorenja i saveta za bezbednost.
2. Koristi zaštitne naočari i zaštitu za sluh.
3. Radi ti sa zaštitnom maskom.
4. Deca je zabranjen pristup uređaju.
5. Čuvati od kiše.
6. Čuvati unutar prostorija, čuvati od vode i vlage.
7. Pažnja, oštri elementi!
8. Koristi zaštitne rukavice.
9. Reciklaža.
10. Druga klasa bezbednosti.
11. Selektivno prikupljanje.
12. Ne bacati u vatru.
13. Predstavlja opasnost za vodenu sredinu.
14. Ne dozvoliti da se zagreje iznad 50°C.

IZRADA I NAMENA

Testera je elektrouređaj koji se napaja preko akumulatora. Struja se dobija preko motora stalnog napona. Uređaj je namenjen za obavljanje jednostavnog razdelnog sečenja, krivolinijskog sečenja ili isecanja u drvetu, materijalima sličnim drvetu kao i plastičnim masama i metalima (pod uslovom da se koristi odgovarajuće seživo).

Opseg njene upotrebe je u okviru obavljanja remontnih poslova – građevinskih, stolarskih ili velikog broja poslova iz oblasti samostalne amaterske delatnosti (majstorisanje).



Zabranjeno je koristiti uređaj suprotno od njegove namene.

OPIS GRAFIČKIH STRANA

Dole data numeracija odnosi se na elemente uređaja koji su predstavljani na grafičkim stranim datog uputstva.

1. Taster blokade startera
2. Starter
3. Adapter
4. Postolje
5. Menjač regulacije pokreta zamaha
6. Drška oštrice
7. Valjak za navođenje
8. Šrafovi blokade paralelne vođice
9. Zaštitni štamp
10. Zaštita
11. Osvetljenje
12. Taster za pričvršćivanje akumulatora
13. Akumulator
14. Punjač
15. LED diode
16. Taster signalizacije stanja napunjenosti akumulatora
17. Signalizacija stanja napunjenosti akumulatora (LED diode).
18. Paralelna vođica

* Mogu se pojaviti razlike između crteža i proizvoda.

OPIS KORIŠĆENIH GRAFIČKIH ZNAKOVA



PAŽNJA



UPOZORENJE



MONTIRANJE/SASTAVLJANJE



INFORMACIJA

OPREMA I DODACI

1. Inbus ključ - 1 kom.
2. Paralelna vodica - 1 kom.

PRIPREMA ZA RAD

VAĐENJE / POSTAVLJANJE AKUMULATORA

- Pritisnuti taster za pričvršćivanje akumulatora (12) i izbaciti akumulator (13) (slika A).
- Postaviti napunjen akumulator (13) u držač na dršci, sve dok se ne čuje zvuk iskakanja tastera za pričvršćivanje akumulatora (12).

PUNJENJE AKUMULATORA

Uređaj se dobija sa delimično napunjenim akumulatorom. Punjenje akumulatora treba obavljati u uslovima gde temperatura okruženja iznosi 4°C - 40°C. Nov akumulator ili onaj koji duže vreme nije bio korišćen, dostiže pun nivo napunjenosti nakon oko 3 - 5 ciklusa punjenja i pražnjenja.

- Izvaditi akumulator (13) iz uređaja (slika A).
- Uključiti punjač u strujnu utičnicu (230 V AC).
- Gurnuti akumulator (13) u punjač (14) (slika B). Proveriti da li je akumulator pravilno postavljen (gurnut do kraja).

Nakon uključivanja punjača u struju (230 V AC) zasvetliće zelena dioda (15) na punjaču, koja signalizira priključivanje struje.

Nakon postavljanja akumulatora (13) na punjač (14) zasvetliće crvena dioda (15) na punjaču, koja signalizira da traje proces punjenja akumulatora.

Istovremeno pulsira zelena dioda (17) stanja punjenja akumulatora u različitom redosledu (pogledaj opis dole).

- **Pulsirajuće svetlo svih dioda** - signalizira da je akumulator prazan i da je neophodno napuniti ga.
- **Pulsiranje 2 diode** - signalizira delimičnu ispražnjenost.
- **Pulsiranje 1 diode** - signalizira visok nivo napunjenosti akumulatora.

Nakon punjenja akumulatora, dioda (15) na punjaču sija zeleno, a sve diode stanja napunjenosti akumulatora (17) svetle dugim svetlom. Nakon nekog vremena (oko 15 sekundi) diode stanja napunjenosti akumulatora (17) se gase.

Akumulator ne treba da se puni duže od 8 časova. Prekoračenje tog vremena može dovesti do oštećenja svećica akumultora. Punjač se ne isključuje automatski, nakon potpunog punjenja akumultora. Zelena dioda na punjaču i dalje sija. Dioda stanja napunjenosti akumultora gase se nakon nekog vremena. Isključiti struju pre vađenja akumultora iz punjača. Izbegavati kratkotrajna uzastopna punjenja. Zabranjeno je dopunjavati akumultor nakon ratke upotrebe uređaja. Značajno smanjenje vremen između neophodnih punjenja svedoči to tome da je akumultor iskorišćen i da ga je neophodno zameniti.

Tokom procesa punjenja akumulatori se mnogo zagrevaju. Ne počinjati sa radom odmah nakon punjenja - sačekati da se akumulator ohladi do nivoa temperature prostora. To štiti od oštećenja akumulatora.

SIGNALIZACIJA STANJA NAPUNJENOSTI AKUMULATORA

Akumulator poseduje signalizaciju stanja napunjenosti akumulatora (3 LED diode) (17). Kako bi se proverilo stanje napunjenosti akumulatora potrebno je pritisnuti taster stanja napunjenosti akumultora (13) (slika C). Svetljenje svih dioda signalizira visok nivo napunjenosti akumultora. Svetljenje 2 diode signalizira delimičnu ispražnjenost. Svetljenje samo 1 diode označava da je akumultor ispražnjen i da je neophodno napuniti ga.

MONTIRANJE VODICE ZA PARELELNO SEČENJE

- Vodica može biti montirana sa desne ili leve strane postolja uređaja.
- Otpustiti šrafove blokade paralelne vodice (8).
- Staviti graničnik paralelne vodice (18) u otvore na postolju (4)

postaviti željenu udaljenost (koristeći skalul) i pričvrstiti šrafove blokade paralelne vodice (8) (slika D).

Graničnik pravolinijske vodice treba da bude okrenut ka dole.

Paralelna vodica (18) može da se koristi i za koso sečenje u opsegu od 0° do 45°.

PRIČVRŠĆIVANJE OŠTRICE

Montaža i promena oštrice odvija se bez upotrebe alati.

Montaža oštrice

- Postaviti menjač regulacije pokreta zamaha (5) u poziciju „III” i podići zaštitu (10).
- Gurnuti sečivo do pojave otpora u dršci sečiva (6) (zubi sečiva treba da su okrenuti ka napred) (slika E).

Važno! Obratiti pažnju da oštrica bude pravilno postavljena u valjak za navođenje (7).

Demontaža oštrice

- Postaviti menjač regulacije pokreta zamaha (5) u poziciju „III” i podići zaštitu (10).
- Povuci ručicu drške oštrice (6) na gore i izvaditi oštricu (slika E).
- Otpustiti ručicu drške oštrice (7)

Treba koristiti sečiva sa sistemom pričvršćivanja U ili T kao što je prikazano na slici F.

ODVOĐENJE PRAŠINE

Kako bi se poboljšalo uklanjanje prašine sa površine materijala koji se obrađuje, testera ima samostvni sistem oduvavanja prašine, koji čisti površinu sečenja. Sistem oduvavanja i odvođenja prašine radi efikasnije ako je zaštita spuštena.

- Gurnuti adapter (3) do otpora na postolju (4) (slika G).
- Priključiti crevo za usisavanje sistema za odvođenje prašine na adapter (3).
- Demontaža adaptera vrši se suprotnim redosledom u odnosu na njegovu montažu.

RAD / POSTAVKE

UKLJUČIVANJE / ISKLJUČIVANJE

Uređaj poseduje taster za blokadu startera (1) koji obezbeđuje od slučajnog pokretanja. Sigurnosni taster nalazi se na obe strane kućišta uređaja.

Uključivanje

- Pritisnuti jedan kraj tastera blokade startera (1) i zadržati u tom položaju (slika H).
- Pritisnuti taster startera (2) (slika I).
- Nakon pokretanja uređaja može se pustiti taster blokade startera (1).

Isključivanje

- Otpuštanje pritiska sa tastera startera (2) dovodi do zaustavljanja uređaja.

Opseg brzine rada uređaja reguliše se stepenom pritiska na taster startera.

Svako pritiskanje tastera startera (2) dovodi do svetlenja dioda (LED) (11) koje osvetljavaju mesto rada.

REGULACIJA POKRETA ZAMAHA OŠTRICE

Dostupna mogućnost regulacije pokreta zamaha sečiva pored mogućnosti regulacije recipročnog pokreta, omogućava bolje usaglašavanje parametara rada testere sa zahtevima materijala koji se obrađuje. Pokret zamaha reguliše se skokovito uz pomoć menjača regulacije pokreta zamaha (5) u opsegu od „0° do „3” (slika K). Najkorisniji odabir skoka pokreta zamaha za određene materijale pruža dole data tabela

Limene ploče, generalno: 0	Čelična ploča: 0 – 1
Aluminijumska ploča: 1 – 2	Plastične mase: 1 – 2
Drvena šperploča: 0 – 1	Drvo: 1 - 3

KORIŠĆENJE I ODRŽAVANJE



Pre pristupanja bilo kakvim operacijama vezanim za instalaciju, podešavanje, popravku ili upotrebu, potrebno je izvaditi akumulator iz uređaja.

ODRŽAVANJE I ČUVANJE

- Preporučuje se čišćenje uređaja neposredno nakon svake upotrebe.
- Za čišćenje ne treba koristiti vodu ili druge tečnosti.
- Uređaj treba čistiti uz pomoć suvog parčeta tkanine ili produvati kompresovanim vazduhom niskog pritiska.
- Ne koristiti sredstva za čišćenje niti rastvarače jer oni mogu oštetiti delove napravljenije od plastičnih masa.
- Redovno treba čistiti ventilacione otvore na kućištu motora kako ne bi došlo do pregrevanja uređaja. Zabranjeno je čistiti ventilacione otvore stavljajući u njih oštre predmete poput odvijača ili tome slično.
- Preporučuje se povremeno podmazivanje valjka za navođenje. Kapljica ulja na tom mestu produžiće trajanje.
- U slučaju pojave prekomernog varničenja na motoru savetuje se provera stanja ugljenih četki motora, koju treba da obavi kvalifikovana osoba.
- Uređaj uvek treba čuvati na svom mestu, nedostupnom za decu.
- Uređaj treba čuvati sa izvađenim akumulatorom.



Pri upotrebi sečiva tipa noža, menjač regulacije pokreta zamaha treba postaviti na 0. Pri sečenju metala preporučuje se upotreba maziva.

PODEŠAVANJE POSTOLJA PRILIKOM SEČENJA POD UGLOM



Podešena stopa testere omogućava obavljanje sečenja pod uglom u opsegu od 0° do 45° (na obe strane).



- Izvaditi adapter (3) iz postolja (4) (slika G).
- Otpustiti pričvrstne navrtne stope (4) uz pomoć inbus ključa.
- Pomeriti stopu (4) nazad i nagnuti je u levo ili u desno (u opsegu do 45°).
- Postaviti stopu (4) na željeni ugao, pomeriti nazad i osigurati pričvršćivanjem navrtnja (slika L).



Skala omogućava naginjanje stope pod uglom od 0°, 15°, 30° lub 45° (u desno ili levo). Nakon završetka regulacije uvek treba ostaviti inbus ključ na mesto namenjeno za njegovo čuvanje.

SEČENJE



- Postaviti prednju stranu stope (4) ravno na materijal predviđen za sečenje, tako da oštrica ne dodiruje materijal.
- Pokrenuti testeru i sačekati da dostigne maksimalnu postavljenu brzinu obrtaja.
- Povlačiti polako, vodeći oštricu po ranije naznačenoj liniji sečenja.
- U slučaju sečenje po krivoj liniji potrebno je veoma pažljivo voditi testeru.



Sečenje treba obavljati ravnomerno, vodeći računa o tome da se testera ne preopteretiti. Prekomerni pritisak koji se vrši na oštricu imaće efekat kočenja, što smanjuje efikasnost sečenja. Ukoliko postoji potreba da se sečenje obavlja po slobodnom luku potrebno je smanjiti ili u potpunosti isključiti pokret zamaha.



Ukoliko za vreme rada cela površina stope testere ne leži na površini materijala koji se obrađuje, već je iznad njega, postoji opasnost od lomljenja oštrice.

PRAVLJENJE OTVORA U MATERIJALU



- Izbušiti u materijalu otvor prečnika 10 mm.
- Postaviti oštricu u otvor i početi sečenje od napravljenog otvora.

SEČENJE METALA / VRSTE OŠTRICE



Za sečenje metala potrebno je koristiti odgovarajuće oštrice sa većim brojem zuba.

Pri sečenju metala treba koristiti odgovarajuće sredstvo za podmazivanje (ulje za sečenje). Sečenje metala bez podmazivanja dovodi do ubrzanog iskorišćavanja oštrice. Najkorisniji odabir oštrica obezbeđuje dole data tabela:

Broj zuba po inču	Dužina oštrice	Opseg upotrebe
24	80 mm	Meki čelik, obojeni metali.
14		Obojeni metali, plastične mase.
9		Drvo, drvena šperploča.

- Koristiti samo odgovarajuće i oštre oštrice.
- Ne koristiti oštrice sa uništenom drškom.
- Koristiti odgovarajuće vrste oštrica.



Sve vrste popravki treba da obavlja ovlašćeni servis proizvođača.

TEHNIČKE KARAKTERISTIKE

NOMINALNI PODACI

Akumulatorska testera		
Parametar	Vrednost	
Napon akumulatora	18 V DC	
Broj ciklusa oštrice (bez opterećenja)	0-2400 min ⁻¹	
Maksimalna debljina sečenog materijala	Drvo	80 mm
	Metal	10 mm
Skok oštrice	25 mm	
Klasa bezbednosti	III	
Masa	1,700 kg	
Godina proizvodnje	2020	

Akumulator sistema Graphite Energy+		
Parametar	Vrednost	
Akumulator	58G001	58G004
Napon akumulatora	18 V DC	18 V DC
Tip akumulatora	Li-Ion	Li-Ion
Kapacitet akumulatora	2000 mAh	4000 mAh
Opseg temperature okruženja	4°C – 40°C	4°C – 40°C
Vreme punjenja punjačem 58G002	1 h	2 h
Masa	0,400 kg	0,650 kg
Godina proizvodnje	2020	2020

Punjač sistema Graphite Energy+	
Parametar	Vrednost
Tip punjača	58G002
Napon struje	230 V AC
Frekvencija napona	50 Hz
Napon punjenja	22 V DC
Maksimalna struja punjenja	2300 mA
Opseg temperature okruženja	4°C – 40°C
Vreme punjenja akumulatora 58G001	1 h
Vreme punjenja akumulatora 58G004	2 h
Klasa bezbednosti	II
Masa	0,300 kg
Godina proizvodnje	2020



PODACI VEZANI ZA BUKU I PODRHTAVANJE

Informacije na temu buke i vibracija

Nivo emitovane buke poput nivoa emitovanog akustičnog pritiska L_{pA} kao i nivo akustične snage L_{WA} i nepreciznost dimenzije K, dati su dole u uputstvu, u skladu sa normom EN 60745.

Vrednost vibracija a_v i merna nesigurnost K označeni su u skladu sa normom EN 60745 datoj dole.

Dole dati u uputstvu nivo podrhtavanja izmeren je u skladu sa normom EN 60745 procedurom merenja i može se koristiti za poređenje elektrouređaja. Može se takođe koristiti za preliminarnu procenu izloženosti vibracijama.

Dati nivo podrhtavanja reprezentativan je osnovnu upotrebu elektrouređaja. Ukoliko se elektrouređaj koristi u druge svrhe ili sa drugim radnim alatima, a takođe ukoliko nije odgovarajuće održavan, nivo podrhtavanja može podleći promenama. Gore navedeni uzroci mogu dovesti do povećanja ekspozicije podrhtavanja tokom celog vremena rada.

Za precizno procenijavanje ekspozicije podrhtavanja potrebno je obratiti pažnju na to kada je elektrouređaj isključen ili kada je uključen ali se ne koristi za rad. Na taj način celokupna ekspozicija podrhtavanja može se pokazati kao znatno niža. Potrebno je preduzeti dodatne mere bezbednosti u cilju zaštite korisnika od podrhtavanja, poput: konzervacije elektrouređaja i radnih alatki, obezbeđivanja odgovarajuće temperature ruku, sopstvene organizacije posla.

Nivo akustičnog pritiska: $L_{pA} = 79,4$ dB (A), $K = 3$ dB (A)

Nivo akustične snage: $L_{WA} = 90,4$ dB (A), $K = 3$ dB (A)

Izmerena vrednost brzine podrhtavanja:

$a_v = 11,18$ m/s² $K = 1,5$ m/s²

ZAŠTITA SREDINE

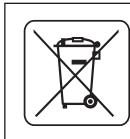

Proizvode koji se napajaju strujom ne treba bacati s otpacima iz kuće, već ih treba predati u otpadne sirovine u odgovarajućim ustanovama. Informacije o otpadnim sirovinama daje prodavac proizvoda ili gradska vlast. Iskorišćeni uređaj električni ili elektronski sadrži supstance osetljive za životnu sredinu. Uređaji koji nisu za reciklažu predstavljaju potencijalno narušavanje životne sredine i zdravlja ljudi.



Li-Ion

Akumulatore / baterije ne treba bacati s otpacima iz kuće, zabranjeno je bacati ih u vatru ili vodu. Oštećeni ili iskorišćeni akumulator treba dati u odgovarajući servis za reciklažu u skladu sa aktuelnom direktivom koja se tiče odlaganja akumulatora i baterija.

* Zadržava se pravo izmena.

„Grupa Topex Spółka z ograniczoną odpowiedzialnością“ Spółka komandytowa sa sedištem u Varšavi, ulica Pograniczna 2/4 (u daljem tekstu: „Grupa Topex“) informiše da, sva autorska prava na sadržaj dole datog uputstva (u daljem tekstu: „Uputstvo“), u kome između ostalog, tekst uputstva, postavljene fotografije, sheme, crteži, a takođe i sastav, pripadaju isključivo Grupa Topex-u i podležu pravnoj zaštiti u skladu sa propisom od dana 4. februara 1994. godine, o autorskim pravima i sličnim pravima (tj. Pravni glasnik 2006 broj 90, član 631, sa kasnijim izmenama). Kopiranje, menjanje, objavljivanje, menjanje u cilju komercijalizacije, celine Uputstva kao i njenih delova, bez saglasnosti Grupa Topex-a u pismenoj formi, strogo je zabranjeno i može dovesti do pozivanja na odgovornost kako građansku tako i sudsku..



ΜΕΤΑΦΡΑΣΗ ΤΩΝ ΠΡΩΤΟΤΥΠΩΝ ΟΔΗΓΙΩΝ ΧΡΗΣΗΣ ΕΠΑΝΑΦΟΡΤΙΖΟΜΕΝΗ ΣΕΓΑ 58G011

ΠΡΟΣΟΧΗ: ΠΡΟΤΟΥ ΞΕΚΙΝΗΣΕΙ Η ΧΡΗΣΗ ΤΟΥ ΗΛΕΚΤΡΙΚΟΥ ΕΡΓΑΛΕΙΟΥ, ΟΦΕΙΛΕΤΕ ΝΑ ΔΙΑΒΑΣΕΤΕ ΠΡΟΣΕΚΤΙΚΑ ΤΙΣ ΠΑΡΟΥΣΕΣ ΟΔΗΓΙΕΣ ΧΡΗΣΗΣ ΚΑΙ ΝΑ ΤΙΣ ΔΙΑΤΗΡΗΣΕΤΕ ΩΣ ΒΟΗΘΗΜΑ.

ΕΙΔΙΚΕΣ ΑΠΑΙΤΗΣΕΙΣ ΑΣΦΑΛΕΙΑΣ

ΕΙΔΙΚΕΣ ΑΠΑΙΤΗΣΕΙΣ ΑΣΦΑΛΕΙΑΣ ΚΑΤΑ ΤΗΝ ΕΡΓΑΣΙΑ ΜΕ ΤΗ ΣΕΓΑ

- Κρατάτε το ηλεκτρικό εργαλείο μόνο από τις μονωμένες επιφάνειες των χειρολαβών, διότι το κοπτικό εργαλείο ενδέχεται κατά τη λειτουργία του να έρθει σε επαφή με μια μη ορατή καλωδίωση. Κατά την επαφή του κοπτικού εργαλείου με το υπό τάση καλώδιο, τα ανοικτά μεταλλικά μέρη του ηλεκτρικού εργαλείου ενδέχεται να τεθούν υπό τάση και να προκαλέσουν ηλεκτροπληξία του χειριστή.
- Κρατήστε τα χέρια σας σε απόσταση ασφαλείας από το πεδίο κοπής. Μην τοποθετείτε τα χέρια σας κάτω από το υπό επεξεργασία υλικό. Μπορείτε να τραυματιστείτε κατά την επαφή σας με την πριονόλαμα.
- Απενεργοποιήστε τη σέγα κατόπιν ολοκλήρωσης της εργασίας σας. Δεν πρέπει να βγάλετε την πριονόλαμα από το υπό επεξεργασία υλικό, παρά μόνο κατόπιν της πλήρους ακινητοποίησής της. Έτσι, θα αποτρέψετε την αναπήδηση και θα απορρέσετε να αφήσετε το ηλεκτρικό εργαλείο στην άκρη με ασφάλεια.
- Να χρησιμοποιείτε μόνο τις πριονόλαμες που δεν έχουν βλάβες και βρίσκονται σε άψογη τεχνική κατάσταση. Οι πριονόλαμες που έχουν λυγίσει ή δεν είναι αιχμηρές μπορούν να επηρεάσουν την ποιότητα της κοπής ή να σπασούν ή να προκαλέσουν την αναπήδηση.
- Η σκόνη από ορισμένα είδη ξύλου και μετάλλου μπορεί να είναι επικίνδυνη για την υγεία καθώς επίσης να προκαλεί αλλεργικές αντιδράσεις, παθήσεις του αναπνευστικού συστήματος ή ογκολογικές παθήσεις.
 - Κατά τη διάρκεια της κοπής, πρέπει να χρησιμοποιείτε ειδικές μάσκες για την προστασία των αναπνευστικών σας οδών από τη σκόνη που δημιουργείται.
 - Κατά την κοπή ξύλου, συνδέστε το εργαλείο με ένα σύστημα αναρρόφησης σκόνης.
 - Μερμηνήστε για καλό εξαερισμό στον χώρο εργασίας σας.
- Απαγορεύεται να κόβετε σωλήνες ύδρευσης με τη σέγα. Μπορεί να προκληθεί περιουσιακή ζημία λόγω βλάβης σωλήνων ύδρευσης, καθώς επίσης ελλοχεύει ο κίνδυνος ηλεκτροπληξίας.
- Επιθεωρήστε προσεκτικά το προς επεξεργασία υλικό προτού προβείτε στην εργασία με το ηλεκτρικό εργαλείο, ώστε να αποτρέψετε την επαφή του με καρφιά, βίδες και άλλα σκληρά αντικείμενα.
- Απαγορεύεται να κόβετε το υλικό του οποίου το μέγεθος (πάχος) υπερβαίνει εκείνο που αναφέρεται στα τεχνικά χαρακτηριστικά του ηλεκτρικού εργαλείου.
- Κρατάτε τη σέγα από τη λαβή με ολόκληρη την παλάμη σας.
- Προτού ενεργοποιήσετε τη σέγα, βεβαιωθείτε ότι δεν ακουμπά το προς επεξεργασία υλικό.
- Απαγορεύεται να ακουμπάτε τα κινούμενα μέρη του ηλεκτρικού εργαλείου με το χέρι.

- Απαγορεύεται να αφήνετε τη σέγα στην άκρη, όταν συνεχίζει να λειτουργεί. Απαγορεύεται να ενεργοποιείτε τη σέγα, εάν δεν την κρατήσετε με το χέρι σας.
- Απαγορεύεται να ακουμπάτε την πριονόλαμα ή το υπό επεξεργασία υλικό αμέσως κατόπιν ολοκλήρωσης της εργασίας σας. Τα εξαρτήματα αυτά μπορούν να θερμανθούν πολύ και να προκαλέσουν εγκαύματα.
- Εάν το ηλεκτρικό εργαλείο παράγει αλλόκοτο ήχο κατά τη λειτουργία του ή δεν λειτουργεί σωστά, οφείλετε να το απενεργοποιήσετε αφήνοντας τον διακόπτη και να αποσυνδέσετε τον ρευματολήπτη από τον ρευματοδότη.
- Δεν πρέπει να καλύπτετε τις οπές εξαερισμού στο σώμα της σέγας, ούτως ώστε να εξασφαλίσετε τη σωστή ψύξη.

ΟΡΘΗ ΣΥΝΤΗΡΗΣΗ ΚΑΙ ΧΡΗΣΗ ΤΩΝ ΗΛΕΚΤΡΙΚΩΝ ΣΥΣΣΩΡΕΥΤΩΝ

- Ο χειριστής θα πρέπει να ελέγχει τη διαδικασία φόρτισης του ηλεκτρικού συσσωρευτή.
- Μην φορτίζετε τον ηλεκτρικό συσσωρευτή σε θερμοκρασία χαμηλότερη των 0°C.
- Για την φόρτιση του ηλεκτρικού συσσωρευτή θα πρέπει να χρησιμοποιείται μόνο ο φορτιστής που συνιστά ο κατασκευαστής. Ένας φορτιστής που είναι κατάλληλος για ηλεκτρικό συσσωρευτή ενός τύπου μπορεί να προκαλέσει κίνδυνο πυρκαγιάς όταν χρησιμοποιείται με ηλεκτρικό συσσωρευτή άλλου τύπου.
- Όταν δεν χρησιμοποιείται ο ηλεκτρικός συσσωρευτής, φυλάξτε τον σε μια ασφαλή απόσταση από μεταλλικά αντικείμενα, όπως συνδετήρες, κέρματα, κλειδιά, καρφιά, βίδες ή άλλα μικρά μεταλλικά αντικείμενα τα οποία δύναται να βραχυκυκλώσουν τους πόλους του. Το βραχυκύκλωμα των πόλων του ηλεκτρικού συσσωρευτή ενδέχεται να προκαλέσει εγκαύματα ή πυρκαγιά.
- Σε περίπτωση βλάβης και λανθασμένης χρήσης, ο ηλεκτρικός συσσωρευτής ενδέχεται να παράγει αέρια. Θα πρέπει να αερίσετε τον χώρο, και σε περίπτωση αδιαθεσίας, να συμβουλευτείτε τον ιατρό σας. Τα αέρια ενδέχεται να βλάψουν τις αναπνευστικές οδούς.
- Όταν οι ηλεκτρικοί συσσωρευτές δεν χρησιμοποιούνται σωστά, ενδέχεται να διαρρυσούν υγρό από αυτούς. Το υγρό που διαρρέει από τον ηλεκτρικό συσσωρευτή ενδέχεται να προκαλέσει ερεθισμούς ή εγκαύματα. Σε αυτή την περίπτωση θα πρέπει να πραγματοποιήσετε τις παρακάτω ενέργειες:
 - Σκουπίστε προσεκτικά το υγρό με ένα πανί. Αποφύγετε την επαφή του υγρού με το δέρμα ή τα μάτια.
 - Σε περίπτωση επαφής του υγρού με το δέρμα, ξεπλύνετε το εκτεθειμένο σημείο με άφθονο νερό. Επίσης, μπορείτε να εξουδετερώσετε το υγρό με ένα μη επιθετικό οξύ, όπως χυμός λεμονιού ή ξύδι.
 - Σε περίπτωση επαφής του υγρού με τα μάτια, ξεπλύνετε τα μάτια με άφθονο νερό για 10 λεπτά και συμβουλευτείτε τον ιατρό σας.
- Μην χρησιμοποιείτε έναν ηλεκτρικό συσσωρευτή που έχει βλάβη ή έχει τροποποιηθεί. Οι ηλεκτρικοί συσσωρευτές που έχουν βλάβη ή έχουν τροποποιηθεί ενδέχεται να δημιουργήσουν απρόβλεπτες καταστάσεις και να προκαλέσουν πυρκαγιά ή έκρηξη ή να δημιουργήσουν τον κίνδυνο τραυματισμού.
- Πρέπει να προστατεύετε τον ηλεκτρικό συσσωρευτή από την υγρασία ή το νερό.
- Διατηρείτε μια ασφαλή απόσταση του ηλεκτρικού συσσωρευτή από πηγές θερμότητας. Απαγορεύεται να αφήνετε τον ηλεκτρικό συσσωρευτή για πολλή ώρα σε μέρη όπου θα εκτεθεί σε υψηλές θερμοκρασίες (απευθείας στον ήλιο, κοντά σε θερμομαντικά σώματα ή σε μέρη όπου η θερμοκρασία υπερβαίνει τους 50 °C).
- Μην εκθέτετε τον ηλεκτρικό συσσωρευτή σε φωτιά ή υπερβολικά υψηλή θερμοκρασία. Η επίδραση φωτιάς ή θερμοκρασίας άνω των 130 °C ενδέχεται να προκαλέσει έκρηξη.

ΠΡΟΣΟΧΗ! Αντί για τη θερμοκρασία των 130°C ενδέχεται να αναφέρεται η θερμοκρασία των 265 °F.

- Ακολουθήστε όλες τις οδηγίες φόρτισης. Απαγορεύεται η φόρτιση του ηλεκτρικού συσσωρευτή σε θερμοκρασία πέραν του εύρους θερμοκρασιών που παρατίθεται στον πίνακα ονομαστικών στοιχείων στις Οδηγίες χρήσης. Λανθασμένη φόρτιση ή φόρτιση χωρίς να τηρούνται τα συνιστώμενα όρια θερμοκρασιών, δύναται να προκαλέσει βλάβη του ηλεκτρικού συσσωρευτή και να αυξήσει τον κίνδυνο εκδήλωσης πυρκαγιάς.

ΕΠΙΣΚΕΥΗ ΤΩΝ ΗΛΕΚΤΡΙΚΩΝ ΣΥΣΣΩΡΕΥΤΩΝ

- **Ποτέ μην επισκευάζετε τους ηλεκτρικούς συσσωρευτές που έχουν βλάβη.** Η επισκευή του ηλεκτρικού συσσωρευτή θα πρέπει να ανατεθεί μόνο στον κατασκευαστή ή στο εξουσιοδοτημένο συνεργείο.
- Ο ηλεκτρικός συσσωρευτής, το χρονικό περιθώριο λειτουργίας του οποίου έληξε, θα πρέπει να παραδοθεί σε ένα ειδικό σημείο υποδοχής και ανακύκλωσης τέτοιου είδους επικινδύνων απορριμμάτων.

ΥΠΟΔΕΙΞΙΣ ΤΗΣ ΑΣΦΑΛΟΥΣ ΧΡΗΣΗΣ ΤΟΥ ΦΟΡΤΙΣΤΗ

- Προστατέψτε τον φορτιστή από την υγρασία ή το νερό. Σε περίπτωση κατά την οποία το νερό εισέλθει εντός του φορτιστή, αυξάνεται η πιθανότητα ηλεκτροπληξίας. Ο φορτιστής επιτρέπεται να χρησιμοποιείται μόνο σε εσωτερικούς χώρους χωρίς υγρασία.
- Προτού προβείτε σε οιοδήποτε ενέργειες που αφορούν στην τεχνική συντήρηση ή τον καθαρισμό του φορτιστή, αποσυνδέστε τον από το ηλεκτρικό δίκτυο.
- Μην χρησιμοποιείτε τον φορτιστή όταν είναι τοποθετημένος επάνω σε εύφλεκτα υλικά (π.χ. χαρτί, ύφασμα) καθώς και πλησίον εύφλεκτων υλικών. Εάν ο φορτιστής ζεσταθεί κατά τη φόρτιση, ελλοχεύει ο κίνδυνος πυρκαγιάς.
- Ελέγξτε την τεχνική κατάσταση του φορτιστή, του καλωδίου τροφοδοσίας και του ρευματολήπτη πριν από κάθε χρήση. Μην χρησιμοποιείτε τον φορτιστή εάν έχει βλάβη. Μην επιχειρήσετε να αποσυρμολογήσετε τον φορτιστή. Οιαδήποτε επισκευή θα πρέπει να ανατίθεται στο εξουσιοδοτημένο συνεργείο. Λανθασμένη συναρμολόγηση του φορτιστή ενδέχεται να προκαλέσει ηλεκτροπληξία ή πυρκαγιά.
- Ο φορτιστής δεν ενδείκνυται για χρήση από άτομα (συμπεριλαμβανομένων των παιδιών) με περιορισμένες σωματικές, αισθητήριες ή νοητικές ικανότητες ή έλλειψη εμπειρίας ή/και έλλειψη γνώσης, εκτός εάν επιτηρούνται από άτομο υπεύθυνο για την ασφάλειά τους ή έχουν λάβει οδηγίες για τη χρήση της συσκευής. Διαφορετικά, ελλοχεύει ο κίνδυνος λανθασμένου χειρισμού του φορτιστή, με αποτέλεσμα να προκληθούν τραυματισμοί.
- Αποσυνδέστε τον φορτιστή από το ηλεκτρικό δίκτυο, όταν δεν τον χρησιμοποιείτε.
- Ακολουθήστε όλες τις οδηγίες φόρτισης. Απαγορεύεται η φόρτιση του ηλεκτρικού συσσωρευτή σε θερμοκρασία πέραν του εύρους θερμοκρασιών που παρατίθεται στον πίνακα ονομαστικών στοιχείων στις Οδηγίες χρήσης. Λανθασμένη φόρτιση ή φόρτιση χωρίς να τηρούνται τα συνιστώμενα όρια θερμοκρασιών, δύναται να προκαλέσει βλάβη του ηλεκτρικού συσσωρευτή και να αυξήσει τον κίνδυνο εκδήλωσης πυρκαγιάς.

ΕΠΙΣΚΕΥΗ ΤΟΥ ΦΟΡΤΙΣΤΗ

- **Ποτέ μην επισκευάζετε τον φορτιστή που έχει βλάβη.** Η επισκευή του φορτιστή θα πρέπει να ανατεθεί μόνο στον κατασκευαστή ή στο εξουσιοδοτημένο συνεργείο.
- Ο φορτιστής, το χρονικό περιθώριο λειτουργίας του οποίου έληξε, θα πρέπει να παραδοθεί σε ένα ειδικό σημείο υποδοχής και ανακύκλωσης τέτοιου είδους επικινδύνων απορριμμάτων.

ΠΡΟΣΟΧΗ! Το ηλεκτρικό εργαλείο έχει σχεδιαστεί για λειτουργία σε κλειστός χώρος.

Παρά την ασφαλή κατασκευή, τα ληφθέντα μέτρα ασφαλείας και τη χρήση μέσων προστασίας, πάντοτε υπάρχει κίνδυνος

εναπομένων κίνδυνος τραυματισμού κατά τη λειτουργία του εργαλείου.

Σε περίπτωση που οι ηλεκτρικοί συσσωρευτές τύπου Li-ion εκτεθούν σε υψηλές θερμοκρασίες ή συμβεί βραχυκύκλωμα, ενδέχεται να έχουν διαρροή, να υποστούν ανάφλεξη ή να εκραγούν. Μην αποθηκεύετε τους ηλεκτρικούς συσσωρευτές στο αυτοκίνητό σας τις ζεστές, ηλιόλουστες μέρες. Μην ανοίγετε τους ηλεκτρικούς συσσωρευτές. Οι ηλεκτρικοί συσσωρευτές τύπου Li-ion είναι εφοδιασμένοι με την ηλεκτρονική ασφάλεια, η οποία, σε περίπτωση βλάβης, ενδέχεται να προκαλέσει ανάφλεξη ή έκρηξη τους.

Επεξήγηση των εικονογραμμάτων:



1. Διαβάστε τις οδηγίες χρήσης, ακολουθείτε τις συστάσεις και τηρείτε τους κανόνες ασφαλείας που παρατίθενται σε αυτές.
2. Όταν χρησιμοποιείτε το αλυσοπρίονο, να φοράτε προστατευτικά γυαλιά και ιωτασπίδες.
3. Κατά την εργασία φοράτε προστατευτική μάσκα.
4. Μην αφήνετε τα παιδιά να ακουμπούν τον εξοπλισμό.
5. Προστατέψτε από τη βροχή.
6. Χρησιμοποιήστε σε κλειστός χώρο. Προστατέψτε από τη βροχή και την υγρασία.
7. Προσοχή, αιχμηρά εξαρτήματα!
8. Να χρησιμοποιείτε προστατευτικά γάντια.
9. Ανακύκλωση.
10. Κλάση προστασίας II.
11. Επιλεκτική συλλογή απορριμμάτων.
12. Μην εκθέτετε τους ηλεκτρικούς συσσωρευτές στη φωτιά.
13. Δημιουργεί κίνδυνο για το υδάτινο περιβάλλον.
14. Μην εκθέτετε σε θερμοκρασία άνω των 50 °C.

ΚΑΤΑΣΚΕΥΗ ΚΑΙ ΧΡΗΣΗ

Η σέγα είναι ηλεκτρικό εργαλείο που τροφοδοτείται από τον ηλεκτρικό συσσωρευτή. Για μετάδοση κίνησης χρησιμοποιείται ο ηλεκτρικός κινητήρας συνεχούς ρεύματος με συλλέκτη. Το ηλεκτρικό εργαλείο είναι σχεδιασμένο για την πραγματοποίηση ευθειών και καμπυλωτών κοπών καθώς και για την κοπή σχημάτων στο ξύλο και υλικά με βάση το ξύλο, πολυμερή υλικά

και μέταλλα (υπό την προϋπόθεση χρήσης της κατάλληλης πριονόλαμας).

Τομέας εφαρμογής της σέγας: οικιακές κατασκευαστικές εργασίες και εργασίες ανακαίνισης καθώς και όλες οι εργασίες που εκτελούνται από ερασιτέχνες.

⚠️ Απαγορεύεται να χρησιμοποιείτε το ηλεκτρικό εργαλείο πέραν του σκοπού κατασκευής του.

ΠΕΡΙΓΡΑΦΗ ΣΤΙΣ ΕΙΚΟΝΕΣ

Η αρίθμηση στην παρακάτω λίστα αφορά τα εξαρτήματα του εργαλείου που παρουσιάζονται στις σελίδες με εικόνες.

1. Κουμπί κλειδώματος του διακόπτη
2. Διακόπτης
3. Σύνδεσμος σωλήνων
4. Πέλμα
5. Διακόπτης επιλογής - ρυθμιστής τάλαντωσης
6. Υποδοχή πριονόλαμας
7. Οδηγός με ράουλο στήριξης
8. Βίδα κλειδώματος του παράλληλου οδηγού
9. Στέλεχος προστασίας
10. Προφυλακτήρας
11. Φωτισμός
12. Κουμπί ασφάλισης του ηλεκτρικού συσσωρευτή
13. Ηλεκτρικός συσσωρευτής
14. Φορτιστής
15. Φωτοδιόδοι
16. Κουμπί ένδειξης του επιπέδου φόρτισης του ηλεκτρικού συσσωρευτή
17. Ένδειξη του επιπέδου φόρτισης του ηλεκτρικού συσσωρευτή (φωτοδιόδοι)
18. Παράλληλος οδηγός

* Το ηλεκτρικό εργαλείο που αποκτήσατε μπορεί να έχει μικρές διαφορές από αυτό της εικόνας

ΕΠΕΞΗΓΗΣΗ ΠΡΟΕΙΔΟΠΟΙΗΤΙΚΩΝ ΣΗΜΑΤΩΝ



ΠΡΟΣΟΧΗ



ΠΡΟΕΙΔΟΠΟΙΗΣΗ



ΣΥΝΑΡΜΟΛΟΓΗΣΗ/ΡΥΘΜΙΣΕΙΣ



ΠΛΗΡΟΦΟΡΙΕΣ

ΕΞΑΡΤΗΜΑΤΑ ΚΑΙ ΕΠΙΠΛΕΟΝ ΑΝΤΑΛΛΑΚΤΙΚΑ

1. Εξάγωνο κλειδί - 1 τμχ
2. Παράλληλος οδηγός - 1 τμχ

ΠΡΟΕΤΟΙΜΑΣΙΑ ΓΙΑ ΕΡΓΑΣΙΑ

ΑΦΑΙΡΕΣΗ / ΤΟΠΟΘΕΤΗΣΗ ΤΟΥ ΗΛΕΚΤΡΙΚΟΥ ΣΥΣΣΩΡΕΥΤΗ

- Πιέστε το κουμπί ασφάλισης του ηλεκτρικού συσσωρευτή (12) και αφαιρέστε τον ηλεκτρικό συσσωρευτή (13) (εικ. Α).
- Τοποθετήστε τον φορτισμένο ηλεκτρικό συσσωρευτή (13) μέσα στη χειρολαβή, ώσπου να ακούσετε ένα χαρακτηριστικό κλικ, ώστε να λειτουργήσει το κουμπί ασφάλισης του ηλεκτρικού συσσωρευτή (12).

ΦΟΡΤΙΣΗ ΤΟΥ ΗΛΕΚΤΡΙΚΟΥ ΣΥΣΣΩΡΕΥΤΗ

Το ηλεκτρικό εργαλείο διατίθεται στην αγορά με εν μέρει φορτισμένο τον ηλεκτρικό συσσωρευτή. Ο ηλεκτρικός συσσωρευτής θα πρέπει να φορτίζεται σε θερμοκρασία περιβάλλοντος από 4°C έως 40°C. Ο νέος ηλεκτρικός συσσωρευτής ή ο υπάρχον ηλεκτρικός συσσωρευτής, όταν δεν χρησιμοποιείται για μεγάλο χρονικό διάστημα, θα επιτύχει

την ονομαστική του χωρητικότητα περίπου μετά από 3 έως 5 κύκλους φόρτισης και εκφόρτισης.

- Αφαιρέστε τον ηλεκτρικό συσσωρευτή (13) από το ηλεκτρικό εργαλείο (εικ. Α).
- Συνδέστε τον φορτιστή στο ηλεκτρικό δίκτυο (230 V AC).

- Εισάγετε τον ηλεκτρικό συσσωρευτή (13) μέσα στον φορτιστή (14) (εικ. Β). Ελέγξτε εάν η θέση του ηλεκτρικού συσσωρευτή είναι ορθή (θα πρέπει να έχει εισαχθεί έως το τέλος της διαδρομής).



Κατόπιν σύνδεσης του φορτιστή στον ρευματοδότη (230 V AC), θα ενεργοποιηθεί η πράσινη φωτοδιόδος (15) του φορτιστή, η οποία καταδεικνύει την ύπαρξη τάσης.

Αφού ο ηλεκτρικός συσσωρευτής (13) εισαχθεί στον φορτιστή (14), θα ενεργοποιηθεί η ερυθρή φωτοδιόδος (15) του φορτιστή, η οποία καταδεικνύει ότι η φόρτιση του ηλεκτρικού συσσωρευτή είναι σε εξέλιξη.

Οι πράσινες φωτοδιόδοι, οι οποίες καταδεικνύουν τον βαθμό φόρτισης του ηλεκτρικού συσσωρευτή, (17) ενεργοποιούνται ταυτόχρονα, εκπέμπουν παλλόμενο φωτισμό σε διαφορετικούς συνδυασμούς (βλ. την περιγραφή παρακάτω).

- **Όταν όλες οι φωτοδιόδοι εκπέμπουν παλλόμενο φωτισμό**, αυτό σημαίνει ότι το επίπεδο της φόρτισης είναι χαμηλό και ότι ο ηλεκτρικός συσσωρευτής χρήζει φόρτισης.
- **Όταν οι δύο φωτοδιόδοι εκπέμπουν σταθερό φωτισμό**, αυτό καταδεικνύει μερική εκφόρτιση.
- **Όταν η 1 φωτοδιόδος εκπέμπει παλλόμενο φωτισμό**, αυτό καταδεικνύει υψηλό επίπεδο φόρτισης του ηλεκτρικού συσσωρευτή.



Κατόπιν φόρτισης του ηλεκτρικού συσσωρευτή, η φωτοδιόδος (15) του φορτιστή ενεργοποιείται και εκπέμπει πράσινο φωτισμό, ενώ όλες οι φωτοδιόδοι που καταδεικνύουν τον βαθμό φόρτισης του ηλεκτρικού συσσωρευτή (17) εκπέμπουν συνεχόμενο φωτισμό. Σε λίγη ώρα (περίπου 15 δευτερόλεπτα) οι φωτοδιόδοι που καταδεικνύουν τον βαθμό φόρτισης του ηλεκτρικού συσσωρευτή (17) απενεργοποιούνται.



Η διάρκεια της διαδικασίας φόρτισης του ηλεκτρικού συσσωρευτή δεν πρέπει να υπερβαίνει 8 ώρες. Υπέρβαση αυτού του χρονικού διαστήματος ενδέχεται να προκαλέσει βλάβη στα στοιχεία του ηλεκτρικού συσσωρευτή. Ο φορτιστής δεν απενεργοποιείται αυτόματα κατόπιν πλήρους φόρτισης του ηλεκτρικού συσσωρευτή. Η πράσινη φωτοδιόδος του φορτιστή θα παραμείνει ενεργοποιημένη. Οι φωτοδιόδοι που καταδεικνύουν τον βαθμό φόρτισης θα απενεργοποιηθούν σε λίγη ώρα. Διακόψτε την τροφοδοσία, προτού αφαιρέσετε τον ηλεκτρικό συσσωρευτή από τον φορτιστή. Αποφεύγετε σύντομες και συχνές φορτίσεις. Μην φορτίζετε τον ηλεκτρικό συσσωρευτή κατόπιν μιας σύντομης χρήσης του ηλεκτρικού εργαλείου. Σημαντική μείωση του χρόνου λειτουργίας του ηλεκτρικού συσσωρευτή μεταξύ των φορτίσών του υποδηλώνει ότι έχει φθαρεί και χρήζει αντικατάστασης.



Οι ηλεκτρικοί συσσωρευτές θερμαίνονται πολύ κατά την φόρτιση τους. Μην αρχίζετε την εργασία αμέσως κατόπιν ολοκλήρωσης της διαδικασίας φόρτισης, αφήστε τον ηλεκτρικό συσσωρευτή να ψυχθεί έως τη θερμοκρασία δωματίου. Αυτό θα προστατέψει τον ηλεκτρικό συσσωρευτή από βλάβη.



ΕΝΔΕΙΞΗ ΤΟΥ ΕΠΙΠΕΔΟΥ ΦΟΡΤΙΣΗΣ ΤΟΥ ΗΛΕΚΤΡΙΚΟΥ ΣΥΣΣΩΡΕΥΤΗ



Ο ηλεκτρικός συσσωρευτής διαθέτει την ένδειξη του επιπέδου φόρτισης του (3 φωτοδιόδοι) (17). Για να ελέγξετε το επίπεδο φόρτισης του ηλεκτρικού συσσωρευτή, θα πρέπει να πιέσετε το κουμπί ένδειξης του επιπέδου φόρτισης του ηλεκτρικού συσσωρευτή (13) (εικ. C). Η ενεργοποίηση όλων των φωτοδιόδων σημαίνει υψηλό επίπεδο φόρτισης του ηλεκτρικού συσσωρευτή. Η ενεργοποίηση των 2 φωτοδιόδων σημαίνει μερική εκφόρτιση. Η ενεργοποίηση της 1 μόνο φωτοδιόδου σημαίνει ότι το επίπεδο της φόρτισης είναι χαμηλό και ότι ο ηλεκτρικός συσσωρευτής χρήζει φόρτισης.

ΤΟΠΟΘΕΤΗΣΗ ΤΟΥ ΠΑΡΑΛΛΗΛΟΥ ΟΔΗΓΟΥ

 Ο παράλληλος οδηγός μπορεί να τοποθετηθεί από τη δεξιά ή την αριστερή πλευρά του ηλεκτρικού εργαλείου.

-  Χαλαρώστε τη βίδα κλειδώματος του παράλληλου οδηγού (8).
-  Εισάγετε τον παράλληλο οδηγό (18) στις οπές του πέλματος (4), επιλέξτε την επιθυμητή απόσταση (με χρήση της κλίμακας) και σφίξτε τις βίδες κλειδώματος του παράλληλου οδηγού (8) (εικ. D).



Ο παράλληλος οδηγός θα πρέπει να κοιτάει προς τα κάτω.

 Ο παράλληλος οδηγός (18) μπορεί να χρησιμοποιηθεί για κοπή υπό γωνία στην κλίμακα από 0° έως 45°.

ΤΟΠΟΘΕΤΗΣΗ ΤΗΣ ΠΡΙΟΝΟΛΑΜΑΣ



 Δεν θα χρειαστείτε βοηθητικά εργαλεία για την τοποθέτηση και την αντικατάσταση της πριονόλαμας.

Τοποθέτηση της πριονόλαμας

-  Μετακινήστε τον διακόπτη επιλογής της ταλάντωσης (5) στη θέση «III» και σφκώστε τον προφυλακτήρα (10).
-  Εισάγετε την πριονόλαμα στην υποδοχή πριονόλαμας (6) (τα δόντια της πριονόλαμας θα πρέπει να κοιτάνε προς τα μπρος) (εικ. E).

Προσοχή! Δώστε ιδιαίτερη προσοχή στη σωστή τοποθέτηση της πριονόλαμας στον οδηγό με ράουλο στήριξης (7).



Αφαίρεση της πριονόλαμας

-  Μετακινήστε τον διακόπτη επιλογής της ταλάντωσης (5) στη θέση «III» και σφκώστε τον προφυλακτήρα (10).
-  Τραβήξτε τον μοχλό της υποδοχής της πριονόλαμας (6) προς τα πίσω και αφαιρέστε την πριονόλαμα (εικ. E).
-  Αφήστε τον μοχλό της υποδοχής της πριονόλαμας (7).

 Πρέπει να χρησιμοποιείτε πριονόλαμες με στέλεχος T, όπως φαίνεται στην εικ. F.

ΕΞΑΓΩΓΗ ΣΚΟΝΗΣ

 Με σκοπό αποτελεσματικότερη εξαγωγή σκόνης από το πεδίο λειτουργίας της, η σέγα διαθέτει το ενσωματωμένο σύστημα ξεψυφίματος και εξαγωγής σκόνης, το οποίο καθαρίζει την επιφάνεια εργασίας. Η αποτελεσματικότητα της λειτουργίας του συστήματος εξαγωγής σκόνης είναι υψηλότερη με κατεβαμένο τον προφυλακτήρα της σέγας.



-  Εισάγετε τον σύνδεσμο σωλήνων (3) στο πέλμα (4) έως το τέλος της διαδρομής (εικ. G).
-  Το άκρο του εύκαμπτου σωλήνα αναρρόφησης του συστήματος εξαγωγής σκόνης πρέπει να συνδεθεί με τον σύνδεσμο (3).
-  Η αφαίρεση του συνδέσμου σωλήνων πραγματοποιείται κατά την αντίστροφη από την τοποθέτησή του σειρά.

ΛΕΙΤΟΥΡΓΙΑ / ΡΥΘΜΙΣΕΙΣ

ΕΝΕΡΓΟΠΟΙΗΣΗ / ΑΠΕΝΕΡΓΟΠΟΙΗΣΗ

 Το ηλεκτρικό εργαλείο διαθέτει το κουμπί που προφυλάσσει από ανεπιθύμητη εκκίνηση (1). Το κουμπί που προφυλάσσει από ανεπιθύμητη εκκίνηση βρίσκεται και από τις δύο πλευρές του σώματος του εργαλείου.

Ενεργοποίηση

-  Πιέστε το ένα από τα κουμπιά κλειδώματος του διακόπτη (1) και κρατήστε το σ' αυτή τη θέση (εικ. H).
-  Πιέστε τον διακόπτη (2) (εικ. I).
-  Κατόπιν ενεργοποίησης μπορείτε να αφήσετε το κουμπί κλειδώματος (1).

Απενεργοποίηση

-  Αφήστε τον διακόπτη (2), και το ηλεκτρικό εργαλείο θα ακινητοποιηθεί.

 Η συχνότητα στρωφών του ηλεκτρικού εργαλείου ρυθμίζεται με τη δύναμη της πίεσης ασκούμενης στον διακόπτη.

 Με την κάθε πίεση του διακόπτη (2) ενεργοποιείται η φωτιδοδός (11), η οποία φωτίζει το μέρος εργασίας.

ΡΥΘΜΙΣΗ ΤΗΣ ΤΑΛΑΝΤΩΣΗΣ ΤΗΣ ΠΡΙΟΝΟΛΑΜΑΣ





 Εκτός από τη ρύθμιση της παλινδρομικής κίνησης της πριονόλαμας, επίσης διαθέσιμη είναι και η ρύθμιση της ταλάντωσης, η οποία καθιστά δυνατή τη ρύθμιση των παραμέτρων της λειτουργίας του ηλεκτρικού εργαλείου, ανάλογα με τις απαιτήσεις του προς επεξεργασία υλικού. Το εύρος των ταλαντώσεων ρυθμίζεται με τη βοήθεια του διακόπτη επιλογής - ρυθμιστή της ταλάντωσης (5) στην κλίμακα από 0 έως 3 (εικ. K). Η πιο αποτελεσματική επιλογή της βαθμίδας ταλάντωσης για διαφορετικού τύπου υλικά παρατίθεται στον παρακάτω πίνακα.

Φύλλο μετάλλου: 0	Φύλλο χάλυβα: 0 – 1
Φύλλο αλουμινίου: 1 – 2	Πλαστικό: 1 – 2
Κόντρα πλακέ: 0 – 1	Ξύλο: 1 – 3

 Κατά την εργασία με την πριονόλαμα θα πρέπει να μετακινήσετε τον διακόπτη επιλογής - ρυθμιστή της ταλάντωσης στο 0. Κατά την κοπή μετάλλου, συνιστάται η χρήση λιπαντικού.





ΡΥΘΜΙΣΗ ΤΟΥ ΠΕΛΜΑΤΟΣ ΚΑΤΑ ΤΗΝ ΚΟΠΗ ΥΠΟ ΓΩΝΙΑ

 Χάρη στο ρυθμιζόμενο πέλμα μπορείτε να πραγματοποιείτε κοπές υπό γωνία στην κλίμακα από 0° έως 45° (και στις δύο κατευθύνσεις).

-  Εισάγετε τον σύνδεσμο σωλήνων (3) στο πέλμα (4) έως το τέλος της διαδρομής (εικ. G).
-  Χαλαρώστε τις βίδες στερέωσης του πέλματος (4) με το εξάγωνο κλειδί.
-  Μετακινήστε το πέλμα (4) προς τα μπρος και γείρετέ το αριστερά ή δεξιά (στην κλίμακα έως 45°).
-  Τοποθετήστε το πέλμα (4) υπό την επιθυμητή γωνία, μετακινήστε το προς τα πίσω και ασφαλίστε το σφίγγοντας τη βίδα στερέωσης (εικ. L).

 Η ειδική κλίμακα του πέλματος επιτρέπει την κλίση του υπό τις γωνίες 0°, 15°, 30° ή 45° (προς τα δεξιά ή αριστερά). Κατόπιν ολοκλήρωσης της ρύθμισης, εισάγετε το εξάγωνο κλειδί στην οπή σχεδιασμένη για τη φύλαξη του.



ΚΟΠΗ

-  Τοποθετήστε το μπροστινό μέρος του πέλματος (4) επάνω στο προς κοπή υλικό με τέτοιο τρόπο, ώστε η πριονόλαμα να μην έρχεται σε επαφή με το υλικό.
-  Ενεργοποιήστε τη σέγα και αφήστε την να αναπτύξει τη μέγιστη ταχύτητα.
-  Μετακινήστε αργά τη σέγα πάνω στην πρωτύτερα προγραμματισμένη γραμμή κοπής.
-  Κατά την πραγματοποίηση καμπυλωτών κοπών, πρέπει να οδηγείτε τη σέγα προσεκτικά, χωρίς υπερβολική πίεση.

 Πραγματοποιείτε την κοπή ομοιόμορφα και προσέχετε ώστε να μην υπερφορτώνετε τη σέγα. Η υπερβολική πίεση στην πριονόλαμα θα καθυστερεί την ταλάντωσή της, κάτι το οποίο θα επηρεάσει αρνητικά την αποτελεσματικότητά της λειτουργίας του εργαλείου. Κατά την κυκλική κοπή, θα πρέπει να μειώσετε ή να απενεργοποιήσετε τελείως την ταλάντωση.

 Εάν το πέλμα της σέγας δεν μετακινείται επάνω στο υπό επεξεργασία υλικό, αλλά είναι ανυψωμένο, μπορεί να προκληθεί αναπήδηση ή βλάβη της πριονόλαμας.

ΔΗΜΙΟΥΡΓΙΑ ΟΠΩΝ

-  Διανοίξτε μια οπή με διάμετρο 10 χλστ στο υλικό.
-  Τοποθετήστε την πριονόλαμα μέσα στην οπή και ξεκινήστε την κοπή από αυτό το σημείο.

ΠΡΙΟΝΙΣΜΑ ΜΕΤΑΛΛΟΥ / ΚΑΤΗΓΟΡΙΕΣ ΠΡΙΟΝΟΛΑΜΩΝ

i Για πριόνισμα μετάλλου θα πρέπει να χρησιμοποιήσετε ειδικές πριονόλαμες με πυκνή οδόντωση.

Κατά το πριόνισμα μετάλλου θα πρέπει να χρησιμοποιήσετε ειδική λιπαντική ουσία (λάδι για κοπή μετάλλου). Πριόνισμα μετάλλου χωρίς λιπανση προκαλεί ταχεία φθορά της πριονόλαμας. Η πιο αποτελεσματική επιλογή της πριονόλαμας παρατίθεται στον παρακάτω πίνακα:

Πυκνότητα οδόντωσης ανά ίντσα	Μήκος της πριονόλαμας	Πεδίο εφαρμογής
24	80 mm	Μαλακός χάλυβας, μη σιδηρούχα μέταλλα.
14		Μη σιδηρούχα μέταλλα, πλαστικό
9		Ξύλο, κόντρα πλακέ

- Χρησιμοποιήστε μόνο τα κατάλληλες για τη συγκεκριμένη εργασία και αιχμηρές πριονόλαμες.
- Απαγορεύεται η χρήση των πριονόλαμων με το στέλεχος που έχει βλάβη.
- Χρησιμοποιήστε τις πριονόλαμες, ο τύπος των οποίων είναι κατάλληλος για την εργασία που εκτελείτε.

ΤΕΧΝΙΚΗ ΣΥΝΤΗΡΗΣΗ

! Προβαίνοντας σε οιοδήποτε ενέργειες που αφορούν στη συναρμολόγηση, τη ρύθμιση, την επισκευή ή τη συντήρηση, πρέπει να αφαιρέσετε τον ηλεκτρικό συσσωρευτή από το εργαλείο.

ΦΡΟΝΤΙΔΑ ΚΑΙ ΦΥΛΑΞΗ

- Συνιστάται να καθαρίζετε το ηλεκτρικό εργαλείο μετά από την κάθε χρήση του.
- Απαγορεύεται να χρησιμοποιείτε νερό και λοιπά υγρά για τον καθαρισμό του εργαλείου.
- Σκουπίστε το ηλεκτρικό εργαλείο με ένα στεγνό πανί ή με πεπεσμένο αέρα υπό μικρή πίεση.
- Απαγορεύεται να χρησιμοποιείτε οποιαδήποτε καθαριστικά και διαλυτικά για τον καθαρισμό του ηλεκτρικού εργαλείου, διότι αυτό ενδέχεται να προκαλέσει βλάβη στα πλαστικά εξαρτήματά του.
- Συστηματικά καθαρίζετε τις οπές εξαερισμού, ώστε να αποτρέψετε την υπερθέρμανση του ηλεκτρικού εργαλείου. Απαγορεύεται ο καθαρισμός των οπών εξαερισμού με τοποθέτηση αιχμηρών αντικειμένων π.χ. κατασιβιδίου μέσα σε αυτές.
- Συνιστάται να λιπαίνετε τακτικά τον οδηγό με ράουλο στήριξης. Μία σταγόνα λάδι θα παρατείνει την περίοδο λειτουργίας του ράουλου.
- Σε περίπτωση ύπαρξης δυνατών σπινθηρισμών στον συλλέκτη, αναθέστε σε έναν ειδικό να ελέγξει την κατάσταση των ψηκτρών άνθρακα του κινητήρα.
- Φυλάξτε το ηλεκτρικό εργαλείο σε ένα ξηρό μέρος όπου δεν έχουν πρόσβαση τα παιδιά.
- Για την περίοδο της αποθήκευσης θα πρέπει να αφαιρέσετε τον ηλεκτρικό συσσωρευτή από το ηλεκτρικό εργαλείο.

i Όλες οι δυσλειτουργίες πρέπει να επισκευάζονται από το εξουσιοδοτημένο συνεργείο τεχνικής υποστήριξης του κατασκευαστή.

ΤΕΧΝΙΚΑ ΧΑΡΑΚΤΗΡΙΣΤΙΚΑ

ΟΝΟΜΑΣΤΙΚΑ ΧΑΡΑΚΤΗΡΙΣΤΙΚΑ

Επαναφορτιζόμενη σέγα		
Παράμετροι	Τιμές	
Τάση ηλεκτρικού συσσωρευτή	18 V DC	
Αριθμός κύκλων της πριονόλαμας (άνευ φορτίου)	0-2400 στροφές ανά λεπτό	
Μέγιστο πάχος υπό επεξεργασία υλικού	Ξύλο	80 mm
	Μέταλλο	10 mm
Διαδρομή της πριονόλαμας	25 mm	
Κλάση προστασίας	III	
Βάρος	1,700 kg	
Έτος κατασκευής	2020	

Ηλεκτρικός συσσωρευτής του συστήματος Graphite Energy+

Παράμετροι	Τιμές	
Ηλεκτρικός συσσωρευτής	58G001	58G004
Τάση του ηλεκτρικού συσσωρευτή	18 V DC	18 V DC
Τύπος του ηλεκτρικού συσσωρευτή	Li-Ion	Li-Ion
Χωρητικότητα του ηλεκτρικού συσσωρευτή	2000 mAh	4000 mAh
Εύρος θερμοκρασιών περιβάλλοντος	4°C – 40°C	4°C – 40°C
Διάρκεια φόρτισης με τον φορτιστή 58G002	1 h	2 h
Βάρος	0,400 kg	0,650 kg
Έτος κατασκευής	2020	2020

Φορτιστής του συστήματος Graphite Energy+

Παράμετροι	Τιμές
Τύπος φορτιστή	58G002
Τάση λαμβανόμενου ρεύματος	230 V AC
Συχνότητα ρεύματος ηλεκτρικού δικτύου	50 Hz
Τάση φόρτισης	22 V DC
Μέγιστο ρεύμα φόρτισης	2300 mA
Εύρος θερμοκρασιών περιβάλλοντος	4°C – 40°C
Διάρκεια φόρτισης του ηλεκτρικού συσσωρευτή 58G001	1 h
Διάρκεια φόρτισης του ηλεκτρικού συσσωρευτή 58G004	2 h
Κλάση προστασίας	II
Βάρος	0,300 kg
Έτος κατασκευής	2020

ΠΛΗΡΟΦΟΡΙΕΣ ΓΙΑ ΕΠΙΠΕΔΟ ΘΟΥΡΥΒΟΥ ΚΑΙ ΚΡΑΔΑΣΜΟΥΣ

Πληροφορίες για επίπεδο θορύβου και κραδασμούς

Το επίπεδο θορύβου, δηλαδή η στάθμη ακουστικής πίεσης L_{pA} καθώς και η στάθμη ακουστικής ισχύος L_{WA} και η τιμή αβεβαιότητας στη μέτρηση K που παρατίθενται στις παρούσες οδηγίες χρήσης έχουν μετρηθεί σύμφωνα με το πρότυπο EN 60745.

Το επίπεδο κραδασμών (η τιμή της επιτάχυνσης της παλμικής κίνησης) a_h και η τιμή αβεβαιότητας στη μέτρηση K έχουν μετρηθεί σύμφωνα με τα πρότυπα EN 60745, και παρατίθενται παρακάτω.

Το επίπεδο κραδασμών που παρατίθεται στις παρούσες οδηγίες χρήσης έχει μετρηθεί με τη μέθοδο που καθορίζεται από το πρότυπο EN 60745 και μπορεί να χρησιμοποιηθεί για τη σύγκριση διαφόρων μοντέλων του ηλεκτρικού εργαλείου της ίδιας κλάσης μεταξύ τους. Οι παράμετροι της τιμής κραδασμών μπορούν επίσης να χρησιμοποιηθούν για την προκαταρκτική εκτίμηση της έκθεσης στους κραδασμούς.

Η δηλωμένη τιμή κραδασμών είναι αντιπροσωπευτική για βασικές εργασίες με το ηλεκτρικό εργαλείο. Η τιμή κραδασμών μπορεί να αλλάξει, εάν το εργαλείο θα χρησιμοποιείται για άλλους σκοπούς ή με άλλα εξαρτήματα εργασίας, καθώς επίσης σε περίπτωση μη επαρκούς τεχνικής φροντίδας του ηλεκτρικού εργαλείου. Οι ανωτέρω αιτίες ενδέχεται να προκαλέσουν αύξηση της διάρκειας της έκθεσης στους κραδασμούς κατά το χρονικό διάστημα της λειτουργίας του εργαλείου.

Για την ακριβή εκτίμηση της έκθεσης στους κραδασμούς θα πρέπει να λάβετε υπόψη σας τον χρόνο κατά τον οποίο το εργαλείο είναι απενεργοποιημένο ή κατά τον οποίο είναι ενεργοποιημένο αλλά δεν λειτουργεί. Στην εν λόγω περίπτωση η συνολική τιμή κραδασμών μπορεί να είναι πολύ χαμηλότερη. Για την προστασία του χειριστή από τη βλαβερή επίδραση των κραδασμών πρέπει να εφαρμόζετε επιπρόσθετα μέτρα ασφαλείας, ήτοι να εξασφαλίσετε την τεχνική φροντίδα του ηλεκτρικού εργαλείου και των παρελκομένων εργασιών, να διατηρείτε τη θερμοκρασία των χεριών σας σε αποδεκτό επίπεδο, να τηρείτε το πρόγραμμα εργασίας.

Επίπεδο ακουστικής πίεσης: $L_{pA} = 79,4 \text{ dB (A)}$, $K = 3 \text{ dB (A)}$

Επίπεδο ακουστικής ισχύος: $L_{WA} = 90,4 \text{ dB (A)}$, $K = 3 \text{ dB (A)}$

Επιτάχυνση της παλμικής κίνησης: $a_h = 11,18 \text{ m/s}^2$ $K = 1,5 \text{ m/s}^2$

ΠΡΟΣΤΑΣΙΑ ΠΕΡΙΒΑΛΛΟΝΤΟΣ



Ηλεκτρικές συσκευές δεν πρέπει να απορρίπτονται μαζί με τα οικιακά απορρίμματα. Θα πρέπει να παραδίδονται στο ειδικό τμήμα ανακύκλωσης. Τις πληροφορίες για το θέμα ανακύκλωσης μπορεί να σας τις παρέχει ο πωλητής του προϊόντος ή οι τοπικές αρχές. Ηλεκτρονικός και ηλεκτρικός εξοπλισμός, το χρονικό περιθώριο λειτουργίας του οποίου έληξε, περιέχει επικίνδυνες για το περιβάλλον ουσίες. Εξοπλισμός ο οποίος δεν έχει υποστεί ανακύκλωση αποτελεί ενδεχόμενο κίνδυνο για το περιβάλλον και την υγεία του ανθρώπου.



Ηλεκτρικοί συσσωρευτές / μπαταρίες δεν πρέπει να απορρίπτονται μαζί με τα οικιακά απορρίμματα. Δεν επιτρέπεται να πετιούνται στη φωτιά ή στο νερό. Όταν ο ηλεκτρικός συσσωρευτής είναι ληγμένος ή έχει βλάβη, θα πρέπει να ανακυκλωθεί σύμφωνα με την ισχύουσα οδηγία σχετικά με την ανακύκλωση ηλεκτρικών συσσωρευτών και μπαταριών.

* Διατηρούμε το δικαίωμα εισαγωγής αλλαγών.

Η εταιρεία „Grupa Torpx Spółka z ograniczoną odpowiedzialnością” Spółka komandytowa, η οποία εδρεύει στη Βαρσοβία στη διεύθυνση: Pogoniczna st. 2/4 (αποκαλούμενη εφεξής η «Grupa Torpx»), προειδοποιεί ότι όλα τα πνευματικά δικαιώματα δημιουργού για το περιεχόμενο των παρούσων οδηγιών (αποκαλούμενων εφεξής οι «Οδηγίες») συμπεριλαμβανομένων του κειμένου, των φωτογραφιών, διαγραμμάτων, εικόνων και σχεδίων, καθώς και της στοιχειοθεσίας, ανήκουν αποκλειστικά στην εταιρεία Grupa Torpx και προστατεύονται με το Νόμο περί δικαιώματος δημιουργού και συγγενών δικαιωμάτων από τις 4 Φεβρουαρίου του έτους 1994 (Ενημερωτικό δελτίο των νομοθετημάτων της Δημοκρατίας της Πολωνίας Αρ. 90 Αφθ. 631 με τις υπόμεινες μετατροπές). Αντιπαρά, αναπαράγωγή, δημοσίευση, αλλαγή των στοιχείων των οδηγιών χωρίς την έγγραφη έγκριση της εταιρείας Grupa Torpx αυστηρά απαγορεύεται και μπορεί να οδηγήσει σε έγκριση ποινικών και άλλων αξιώσεων.

ES

TRADUCCIÓN DEL MANUAL ORIGINAL SIERRA DE CALAR (CALADORA) A BATERÍA 58G011

ATENCIÓN: ANTES DE USAR ESTA HERRAMIENTA ELÉCTRICA ES NECESARIO LEER LAS INSTRUCCIONES Y GUARDARLAS PARA LAS FUTURAS CONSULTAS.

NORMAS DE SEGURIDAD DETALLADAS

DISPOSICIONES ESPECIALES DE TRABAJO SEGURO CON LA CALADORA

- **Durante los trabajos en los que el útil podría entrar en contacto con cables ocultos, debe sujetar la herramienta solo por las superficies aisladas de la empuñadura.** Contacto con el cable de alimentación puede provocar que la tensión aparezca a las partes metálicas de la herramienta eléctrica, lo que podría causar una descarga eléctrica.
- **Mantenga las manos a una distancia segura de la zona de corte. No las ponga debajo de la pieza de trabajo.** Hay un riesgo de lesión por el contacto con la hoja.
- **Después de completar los trabajos, la caladora se debe apagar. La hoja se puede retirar de la pieza de trabajo cuando está parada.** De esta manera evitamos el rebote y es posible soltar la herramienta de forma segura.
- **Utilice solo hojas de sierra no dañadas que se encuentran en un perfecto estado técnico.** Las hojas encorvadas, desafiladas se pueden romper y también pueden tener un impacto en la línea de corte y contribuir al rebote.
- **El polvo de algunos tipos de madera, o ciertos tipos de metal pueden ser peligrosos para la salud, así como causar reacciones alérgicas, enfermedades respiratorias o provocar el cáncer.**
 - al cortar es imprescindible utilizar máscaras antipolvo para proteger las vías respiratorias contra polvo producido durante la ejecución del corte.
 - se debe utilizar la extracción de polvo cuando se corta la madera.
 - asegúrese siempre de que el lugar de trabajo esté bien ventilado.
- **La caladora no se debe usar para cortar las tuberías de agua.** El corte de la tubería provoca daños materiales o puede provocar una descarga eléctrica.
- Para evitar cortar clavos, tornillos y otros objetos duros, antes de empezar el trabajo debe comprobar bien el material trabajado.
- No debe cortar el material cuyas dimensiones (grosor) superan las dimensiones expuestas en la lista de datos nominales.
- Mantenga la caladora con la mano cerrada.
- Antes de pulsar el interruptor asegúrese de que la caladora no toca el material.
- No debe tocar con la mano los elementos en movimiento.
- No debe soltar la caladora si está en movimiento. No debe desconectar la caladora antes de cogerla con las manos.
- **No debe tocar la hoja o el material trabajado justo después de terminar de trabajar.** Estos elementos pueden estar muy calientes y provocar quemaduras.
- Si nota un comportamiento anormal de la herramienta, oye ruidos extraños, debe desconectarla inmediatamente y quitar el enchufe de la toma de corriente.
- Para asegurar que la herramienta se enfría bien, los orificios en la

carcasa de la caladora deben estar destapados.

EL MANEJO Y EL USO ADECUADO DE LAS BATERÍAS

- El proceso de carga de la batería debe llevarse a cabo bajo el control del usuario.
- Se debe evitar cargar la batería en temperaturas bajo 0°C.
- **Se debe cargar las baterías solo con un cargador recomendado por el fabricante.** El uso del cargador diseñado para cargar otros tipos de baterías crea el riesgo de incendio.
- **Cuando la batería no está en uso, se debe almacenar lejos de objetos metálicos como clips, monedas, llaves, clavos, tornillos u otras piezas pequeñas de metal, que puedan producir cortocircuitos de los contactos de la batería.** El cortocircuito de los terminales de la batería puede causar quemaduras o incendio.
- **Si la batería está dañada y se usa de forma inapropiada, se podrían generar gases. Se debe ventilar la habitación y en caso de sufrir malestar, consultar al médico.** Los gases pueden dañar el sistema respiratorio.
- **En condiciones extremas, el líquido podría filtrarse de la batería. El líquido procedente de la batería puede causar irritación o quemaduras.** Si encuentra una fuga, proceda de la siguiente manera:
 - limpie cuidadosamente el líquido con un paño. Evite el contacto del líquido con la piel o los ojos.
 - si el líquido entra en contacto con la piel, debe lavar esta parte de cuerpo inmediatamente con abundante agua limpia y, opcionalmente, neutralizar el líquido con un ácido suave como zumo de limón o vinagre.
 - si el líquido entra en los ojos, debe enjuagarlos inmediatamente con abundante agua limpia durante al menos 10 minutos y consultar al médico.
- **No utilice la batería que está dañada o modificada.** Las baterías dañadas o modificadas pueden actuar de manera impredecible, lo que puede provocar un incendio, explosión o riesgo de lesiones.
- **La batería no debe exponerse a la humedad o al agua.**
- La batería se debe mantener siempre fuera del alcance de la fuente de calor. La batería no se debe dejar por un periodo de tiempo largo en ambientes con temperatura alta (lugares expuestos al sol, cerca de radiadores o en cualquier lugar donde la temperatura supera 50°C).
- **No exponga la batería al fuego o temperatura excesiva.** La exposición a fuego o temperaturas superiores a 130°C puede causar una explosión.

ATENCIÓN: La temperatura de 130°C puede ser definida como 265°F.

- **Siga todas las instrucciones de carga, no cargue la batería a una temperatura fuera del rango especificado en la tabla de los datos nominales en el manual.** Una carga incorrecta o en una temperatura fuera del rango especificado puede dañar la batería y aumentar el riesgo de incendio.

REPARACIÓN DE LAS BATERÍAS

- **No repare baterías dañadas.** Solo se permite reparaciones de la batería por el fabricante o por un punto de servicio técnico autorizado.
- **Batería desgastada debe desecharse en un punto de recogida para su reciclaje según requisitos para este tipo de residuos.**

INSTRUCCIONES DE SEGURIDAD PARA EL CARGADOR

- **El cargador no debe exponerse a la humedad o al agua.** Si entra agua en el cargador, aumenta el riesgo de descarga eléctrica. El cargador se debe utilizar únicamente en los interiores secos.
- Antes de instalar, ajustar, reparar o usar la herramienta es necesario desenchufarla de la toma de corriente.
- **No utilice el cargador colocado sobre una superficie**

inflamable (por ejemplo, papel, textiles) o en la proximidad de sustancias inflamables. Debido a que la temperatura del cargador sube durante la carga, existe un riesgo de incendio.

- **Antes de cada uso, compruebe el estado del cargador, cable y enchufe. En caso de daños - no utilice el cargador. No debe intentar desmontar el cargador.** Cualquier reparación debe realizarse en un punto de servicio técnico autorizado. El montaje del cargador realizado de forma incorrecta provoca riesgo de descarga eléctrica o incendio.
- Los niños y personas con discapacidad física, emocional o mental y otras personas cuya experiencia o el conocimiento no es suficiente para manejar el cargador manteniendo al mismo tiempo todas las normas de seguridad, no deben operar el cargador sin la supervisión de una persona responsable. De lo contrario existe el peligro de que el dispositivo se maneje indebidamente y como resultado puede conducir a lesiones.
- **Cuando el cargador no esté en uso, debe desconectarlo de la red de alimentación.**
- **Siga todas las instrucciones de carga, no cargue la batería a una temperatura fuera del rango especificado en la tabla de los datos nominales en el manual.** Una carga incorrecta o en una temperatura fuera del rango especificado puede dañar la batería y aumentar el riesgo de incendio.

REPARACIÓN DEL CARGADOR

- **No repare cargadores dañados.** Solo se permite reparaciones del cargador por el fabricante o por un punto de servicio técnico autorizado.
- **El cargador desgastado debe desecharse en un punto de recogida para su reciclaje según requisitos para este tipo de residuos.**

ATENCIÓN: La herramienta sirve para trabajos en los interiores.

Aunque la estructura es segura de por sí, y aunque utilice medidas de seguridad y de protección adicionales, siempre existe un riesgo residual de sufrir lesiones corporales durante el trabajo.

Las baterías Li-ion pueden soltar líquido, inflamarse o explotar si se calientan a temperaturas altas o sufren un cortocircuito. No deben almacenarse en el coche durante días de mucho calor o sol. No debe abrir las baterías. Las baterías Li-ion contienen dispositivos eléctricos de seguridad que en caso de dañarse pueden causar la inflamación o la explosión de la batería.

Descripción de iconos utilizados.





13



14

1. Lea el manual de uso, siga las advertencias y las reglas de seguridad incluidas.
2. Use las gafas de protección y la protección auditiva
3. Trabaje en mascarilla protectora.
4. No permita que los niños se acerquen a la herramienta.
5. Proteja la herramienta de la lluvia.
6. Utilice en los interiores, proteja contra el agua y la humedad.
7. ¡Atención! Elementos afilados.
8. Use los guantes de protección.
9. Reciclaje.
10. Clase de protección 2.
11. Recogida selectiva.
12. No arroje las células al fuego.
13. Representa una amenaza para el medio ambiente acuático.
14. No permita que se caliente por encima de 50°C.

ESTRUCTURA Y APLICACIÓN

La caladora es una herramienta eléctrica alimentada a batería. La propulsión es de motor conmutador de corriente directa. La herramienta está destinada a realizar cortes sencillos, cortes de líneas curvas, cortes en madera, materiales similares, en plástico y metales (utilizando una hoja adecuada).

La herramienta tiene aplicación en trabajos de construcción y remodelación, así como cualquier tipo de trabajos de aficionado (bricolaje).



Se prohíbe utilizar esta herramienta eléctrica para usos diferentes de los aquí indicados.

DESCRIPCIÓN DE LAS PÁGINAS GRÁFICAS

La lista de componentes se refiere a las piezas del dispositivo mostradas en la imagen al inicio del manual.

1. Bloqueo de interruptor
2. Interruptor
3. Adaptador
4. Placa base
5. El interruptor de control de movimiento pendular
6. Sujeción de la hoja
7. Rollo guía
8. Tornillos de bloque de la guía paralela
9. Barra de protección
10. Protección
11. Iluminación
12. Interruptor de sujeción de la batería
13. Batería
14. Cargador
15. Diodos LED
16. Botón de estado de carga de la batería
17. Indicador de estado de carga de la batería (diodo LED).
18. Guía paralela

* Puede haber diferencias entre la imagen y el producto.

DESCRIPCIÓN DE ICONOS UTILIZADOS



ATENCIÓN



ADVERTENCIA



MONTAJE / CONFIGURACIONES



INFORMACIÓN

ÚTILES Y ACCESORIOS

1. Llave hexagonal - 1 ud.
2. Guía paralela - 1 ud.

PREPARACIÓN PARA TRABAJAR

RETIRADA / COLOCACIÓN DE LA BATERÍA



• Pulse el interruptor de sujeción de la batería (12) y retire la batería (13) (imagen A).

• Coloque la batería cargada (13) en la sujeción en la empuñadura hasta oír un clic del interruptor de sujeción de la batería (12).

CARGA DE LA BATERÍA



La herramienta se vende con la batería parcialmente cargada. La carga de la batería debe realizarse en condiciones de temperatura de ambiente entre 4°C-40°C. Una batería nueva o no utilizada durante mucho tiempo llegará a capacidad plena de carga después de 3 - 5 ciclos de carga y descarga.



• Retire la batería (13) del dispositivo (imagen A).

• Conecte el cargador a la toma de corriente (230 V CA).

• Coloque la batería (13) al cargador (14) (imagen B). Compruebe que la batería está bien cargada (introducida hasta el fondo).



Después de conectar el cargador a la red (230 V CA), el diodo LED verde (15) en el cargador se iluminará indicando conexión a la alimentación.

Después de colocar la batería (13) en el cargador (14) se iluminará el diodo rojo (15) en el cargador indicando que la carga de la batería está en proceso.

Al mismo tiempo el diodo verde (17) parpadea indicando el estado de carga de la batería en diferentes modos (ver abajo).

• El **parpadeo de todos los diodos** significa que la batería está descargada y hay que cargarla.

• El **parpadeo de 2 diodos** indica una descarga parcial.

• El **parpadeo de 1 diodo** indica un estado de carga de la batería alto.



Después de cargar la batería, el diodo (15) en el cargador se ilumina en verde y todos los diodos del estado de carga de la batería (17) se iluminan con luz continua. Después de algún tiempo (aprox. 15 seg.), el diodo del estado de carga de la batería (17) se apaga.



La batería no debe estar cargándose más de 8 horas. Si se supera este tiempo las células de la batería pueden dañarse. El cargador no se apagará automáticamente cuando la batería esté completamente cargada. El diodo verde en el cargador seguirá iluminado. El diodo de estado de carga de la batería se apaga después de un cierto periodo de tiempo. Desconecte la alimentación antes de retirar la batería de la toma de cargador. Evite cargas cortas consecutivas. No debe cargar la batería después de un uso corto del dispositivo. Una disminución significativa de tiempo entre las cargas necesarias indica que la batería está desgastada y debe ser reemplazada.



Durante el proceso de carga las baterías se calientan mucho. No debe trabajar justo después de cargar la batería. Espere hasta que el cargador alcance la temperatura ambiente. De esta forma evitará daños de la batería.

INDICACIÓN SOBRE EL ESTADO DE CARGA DE LA BATERÍA





La batería está equipada con la indicación del estado de carga de la batería (3 diodos LED) (17). Para comprobar el estado de carga de la batería debe pulsar el botón de estado de carga de la batería

(13) (imagen C). La iluminación de todos los diodos indica un estado de carga de la batería alto. La iluminación de 2 diodos indica una descarga parcial. La iluminación únicamente de un diodo significa que la batería está descargada y que hay que cargarla.

MONTAJE DE LA GUÍA PARA CORTE PARELELO

 Guía de corte paralelo se puede montar en el lado derecho o izquierdo de la placa base del dispositivo.

-  Afloje los tornillos de bloqueo de la guía paralela (8).
-  Inserte el listón de la guía paralela (18) en los orificios en la placa base (4), ajuste la distancia deseada (utilizando la escala) y asegure apretando los tornillos de bloqueo de la guía paralela (8) (imagen D).



 El listón de la guía paralela debe estar dirigido hacia abajo.

 La guía paralela (18) también se puede utilizar para cortar en bisel en el rango de 0° a 45°.

MONTAJE DE LA HOJA



 El montaje y el cambio de la hoja se realiza sin utilizar las herramientas.

Montaje de la hoja

-  Coloque el interruptor de control de movimiento pendular (5) en la posición "III" y levante la protección (10).
-  Inserte la hoja hasta el fondo en el soporte de la hoja (6) (los dientes de la hoja deben estar dirigidos hacia adelante) (imagen E).

¡Importante! Debe comprobar que la hoja esté bien insertada en el rollo guía (7).



Desmontaje de la hoja

-  Coloque el interruptor de control de movimiento pendular (5) en la posición "III" y levante la protección (10).
-  Mueva la palanca de la sujeción de la hoja (6) hacia arriba y saque la hoja (imagen E).
-  Suelte palanca de la sujeción de la hoja (7)

 Debe utilizar las hojas equipadas con sistema de sujeción tipo T como se muestra en la imagen F.

EXTRACCIÓN DE POLVO

 Para facilitar la eliminación de polvo de la superficie de la pieza trabajada, la caladora está equipada con su propio sistema de soplado y de extracción de polvo, que limpia la superficie de corte. El sistema de soplado y extracción de polvo funciona más eficazmente cuando la tapa se baja.



-  Inserte el adaptador (3) hasta fondo en la placa base (4) (imagen G).
-  Conecte el sistema de extracción de polvo al adaptador (3).
-  Desmontaje del adaptador se realiza en el orden inverso al montaje.

TRABAJO / CONFIGURACIÓN

PUESTA EN MARCHA / DESCONEXIÓN

 El dispositivo está equipado con bloqueo del interruptor (1) que protege de una puesta en marcha incontrolada. El botón de seguridad se encuentra en ambos lados de la carcasa.

Puesta en marcha

-  Pulse un lado del bloqueo del interruptor (1) y sujételo en esta posición (imagen H).
-  Pulse el interruptor (2) (imagen I).
-  Después de poner la herramienta en marcha, el bloqueo del interruptor (1) se puede soltar.

Desconexión

-  Al soltar el interruptor (2), la herramienta se para.

 El alcance de la velocidad del dispositivo se ajusta dependiendo de la presión ejercida sobre el interruptor.

 Cada vez que pulse el interruptor (2) el diodo (LED) (11) se encenderá iluminando el lugar de trabajo.

AJUSTE DEL MOVIMIENTO PENDULAR DE LA HOJA





 La posibilidad de ajuste del movimiento pendular de la hoja, aparte de la posibilidad de ajuste de su movimiento alternativo, permite una mejor adaptación de los parámetros de funcionamiento a los requisitos de una pieza de trabajo de la caladora. El movimiento pendular se ajusta por etapas por un interruptor de ajuste del movimiento pendular (5) en el rango de "0" a "3" (imagen K). La selección más favorable del movimiento pendular para diferentes materiales la proporciona la tabla que se especifica a continuación

Chapa en general: 0	Chapa de acero: 0 – 1
Hoja de aluminio: 1– 2	Plástico 1 – 2
Contrachapado de madera: 0 – 1	Madera: 1 - 3

 Cuando se utiliza la hoja tipo cuchilla, el interruptor de control de movimiento pendular se debe establecer en 0. Se recomienda usar lubricación cuando se corta metal.





AJUSTE DE LA PLACA BASE CON CORTES EN ÁNGULO

 La placa base ajustable de la caladora permite realizar cortes en un ángulo en el rango de 0° a 45° (en ambas direcciones).

-  Retire el adaptador (3) de la placa base (4) (imagen G).
-  Afloje el tornillo que fija la placa base (4) utilizando una llave hexagonal.
-  Desplace la placa base (4) hacia delante e incline a la izquierda o la derecha (en el rango de hasta 45°).
-  Ponga la placa base (4) en el ángulo deseado, avance hacia atrás y asegure apretando tornillos de sujeción (imagen L).

 La escala permite la inclinación de la placa base en ángulos de 0°, 15°, 30° o 45° (a la derecha o izquierda). Después del ajuste, siempre debe poner la llave hexagonal en el espacio reservado para su almacenamiento.



CORTE

-  Coloque la parte delantera de la base (4) sobre el material a cortar para que la hoja no toque el material.
-  Ponga en marcha la caladora y espere a que llegue a la velocidad adecuada.
-  Mueva la caladora guiando la hoja por la línea de corte definida anteriormente
-  Al cortar la línea curva debe llevar la caladora suavemente.

 El corte debe realizarse de forma continua, teniendo el cuidado para no sobrecargar la caladora. Demasiada presión sobre la hoja frena el movimiento pendular y provoca menos eficacia de corte. Si es necesario hacer cortes sobre un arco suave, debe reducir o desactivar por completo el movimiento pendular.

 Si durante el trabajo toda la superficie de la placa base de la caladora no toca el material trabajado, pero está levantada, existe el riesgo de que la hoja rebote o se rompa.

CORTES DE ORIFICIOS EN MATERIAL

-  Perfore un orificio en el material con el diámetro de 10 mm.
-  Introduzca la hoja en el orificio y empiece a cortar por la abertura perforada.

CORTE DE MATERIAL / TIPOS DE HOJAS

 Para cortes de metal utilice hojas adecuadas con un mayor número de dientes.

Al cortar el metal debe utilizar un lubricante adecuado (aceite de corte). El corte de metal sin lubricación conduce a un desgaste acelerado de la hoja. La selección más favorable de la hoja se debe hacer según la tabla a continuación:

El número de dientes por pulgada	Longitud de la hoja	Alcance de uso
24	80 mm	Acero blando, metales no ferrosos.
14		Metales no ferrosos, plásticos.
9		Madera, madera contrachapada.

- Utilice solo hojas apropiadas y afiladas.
- No use hojas con sujeción dañada.
- Use el tipo correcto de hojas.

USO Y CONFIGURACIÓN

 Antes de instalar, ajustar, reparar o usar la herramienta es necesario quitar la batería del dispositivo.

MANTENIMIENTO Y ALMACENAJE

- Se recomienda limpiar la herramienta después de cada uso.
- Para limpiar nunca utilice agua, ni otros líquidos.
- La herramienta debe limpiarse con un trapo seco o con chorro de aire comprimido a baja presión.
- No utilice detergentes ni disolventes, ya que pueden dañar las piezas de plástico.
- Debe limpiar con regularidad los orificios de ventilación en la carcasa del motor para evitar sobrecalentamiento del dispositivo. No limpie las ranuras de ventilación introduciendo en ellos elementos afilados como destornilladores u objetos similares.
- Se recomienda lubricación periódica del rodillo guía. Una gota de aceite aplicada en este lugar extenderá su durabilidad.
- Si hay demasiadas chispas en el conmutador, debe encargar la revisión del estado técnico de los cepillos de carbón del motor a una persona cualificada.
- La herramienta sin utilizar debe estar almacenada en un lugar seco y fuera del alcance de los niños.
- El dispositivo debe ser almacenado con la batería extraída.

 Cualquier tipo de avería debe subsanarse en un punto de servicio técnico autorizado por el fabricante.

PARAMETROS TÉCNICOS

DATOS NOMINALES

Caladora a batería		
Parámetro técnico	Valor	
Tensión del cargador	18 V DC	
Número de ciclos de la hoja (en vacío)	0-2400 min ⁻¹	
Grosor máx. del material cortado	Madera	80 mm
	Metal	10 mm
Carrera de la hoja	25 mm	
Clase de protección	III	
Peso	1,700 kg	
Año de fabricación	2020	

Cargador del sistema Graphite Energy+		
Parámetro técnico	Valor	
Batería	58G001	58G004
Tensión del cargador	18 V DC	18 V DC
Tipo de batería	Li-Ion	Li-Ion
Capacidad de la batería	2000 mAh	4000 mAh
Alcance de temperatura ambiente	4°C - 40°C	4°C - 40°C
Tiempo de carga de la batería 58G002	1 h	2 h
Peso	0,400 kg	0,650 kg
Año de fabricación	2020	2020

Cargador del sistema Graphite Energy+	
Parámetro técnico	Valor
Tipo de cargador	58G002
Voltaje	230 V AC
Frecuencia	50 Hz
Tensión de carga	22 V DC
Corriente de carga máx.	2300 mA
Alcance de temperatura ambiente	4°C - 40°C
Tiempo de carga de la batería 58G001	1 h
Tiempo de carga de la batería 58G004	2 h
Clase de protección	II
Peso	0,300 kg
Año de fabricación	2020

DATOS DE RUIDO Y VIBRACIONES

Información sobre ruidos y vibraciones

Los niveles de ruido tales como el nivel de presión acústica L_{pA} y el nivel de potencia acústica L_{WA} y la incertidumbre de medición K , se dan a continuación en el manual de acuerdo con la norma EN 60745.

Los valores de vibración a_h y la incertidumbre de medición K determinados de acuerdo con la norma EN 60745 se especifican abajo.

El nivel de vibración especificado en este manual se midió de acuerdo con el procedimiento de medición especificado en la norma EN 60745 y se puede utilizar para comparar herramientas eléctricas. También se puede utilizar para una evaluación preliminar de la exposición a la vibración.

El nivel especificado de la vibración es representativo de las aplicaciones básicas de la herramienta. Si una herramienta eléctrica se utiliza para otras aplicaciones, o con diferentes accesorios, así como, si no se mantiene suficientemente, el nivel de vibración puede cambiar. Las razones anteriores pueden dar lugar a una mayor exposición a las vibraciones durante todo el periodo de trabajo.

Para estimar con precisión la exposición a las vibraciones, se deben tener en cuenta los periodos en los que la herramienta eléctrica está desconectada o cuando está encendida pero no se utiliza para trabajar. De esta manera, la exposición total a la vibración puede ser mucho menor. Introduzca las medidas de seguridad adicionales para proteger al usuario de los efectos de la vibración, por ejemplo: mantenga la herramienta y los útiles en buen estado, garantice temperatura adecuada de las manos, organice el trabajo de forma adecuada.

Nivel de presión acústica: $L_{pA} = 79,4$ dB (A), $K = 3$ dB (A)

Nivel de potencia acústica: $L_{WA} = 90,4$ dB (A), $K = 3$ dB (A)

Valor de aceleración de las vibraciones: $a_h = 1,1, 18$ m/s² $K = 1,5$ m/s²

PROTECCIÓN MEDIOAMBIENTAL



Los dispositivos eléctricos no se deben desechar junto con los residuos tradicionales, sino ser llevados para su reutilización a las plantas de reciclaje especializadas. Podrá recibir información necesaria del vendedor del producto o de la administración local. Equipo eléctrico y electrónico desgastado contiene sustancias no neutras para el medio ambiente. Los equipos que no se sometan al reciclaje suponen posible riesgo para el medio ambiente y para las personas.



Las baterías / pilas no se deben desechar en la basura doméstica, no se debe echar al fuego o al agua. Las baterías dañadas o desgastadas se deben reciclar correctamente de acuerdo a la directiva actual sobre el desecho de baterías y pilas.

Li-Ion

* Se reserva el derecho de introducir cambios.

Grupa Topex Sociedad con responsabilidad limitada* Sociedad comanditaria con sede en Varsovia, c/ Pograniczna 2/4 (a continuación: "Grupa Topex") informa que todos los derechos de autor para el contenido de las presentes instrucciones (a continuación: "Instrucciones"), entre otros, para su texto, fotografías incluidas, esquemas, imágenes, así como su estructura son propiedad exclusiva de Grupa Topex y está sujeto a la protección legal de acuerdo con la ley del 4 de febrero de 1994 sobre el derecho de autor y leyes similares (B.O. 2006 N°90 Posición 631 con enmiendas posteriores). Se prohíbe copiar, tratar, publicar o modificar con fines comerciales de la totalidad o de partes de las Instrucciones sin el permiso expreso de Grupa Topex por escrito. El no cumplimiento de esta prohibición puede acarrear la responsabilidad civil y penal.



TRADUZIONE DELLE ISTRUZIONI ORIGINALI SEGHETTO ALTERNATIVO SENZA FILI 58G011

ATTENZIONE: PRIMA DI UTILIZZARE L'ELETTROUTENSILE, LEGGERE ATTENTAMENTE IL PRESENTE MANUALE, CHE VA CONSERVATO CON CURA PER UTILIZZI FUTURI.

NORME PARTICOLARI DI SICUREZZA

NORME PARTICOLARI PER L'USO IN PIENA SICUREZZA DEL SEGHETTO ALTERNATIVO

- Durante l'esecuzione di lavori in cui l'utensile di lavoro potrebbe venire a contatto con cavi elettrici nascosti, l'elettrotrusile deve essere tenuto solo tramite le superfici isolate dell'impugnatura. Il contatto con il cavo di alimentazione può causare il trasferimento della tensione alle parti metalliche dell'elettrotrusile, ciò potrebbe provocare scosse elettriche.
- Le mani devono essere tenute a distanza di sicurezza dall'area di taglio. Non posizionare le mani sotto l'oggetto lavorato. Il contatto con la lama può provocare lesioni personali.
- Dopo il completamento del lavoro, spegnere il seghetto alternativo. La lama può essere rimossa dal pezzo lavorato solo quando questa è ferma. In questo modo si evita il contraccolpo ed è possibile riporre l'elettrotrusile in modo sicuro.
- Utilizzare solo lame non danneggiate, in perfette condizioni tecniche. Lame piegate o non affilate possono rompersi, inoltre possono influire negativamente sulla conduzione del taglio, nonché contribuire alla presenza di contraccolpi.
- Le polveri di alcune specie di legno, o determinati tipi di metalli, possono costituire una minaccia per la salute ed indurre reazioni allergiche, disturbi respiratori o portare all'insorgere di tumori.
 - Durante il taglio utilizzare maschere antipolvere per proteggere le vie respiratorie dalla polvere prodotta durante il taglio.
 - Durante il taglio di materiali legnosi utilizzare il sistema di aspirazione della polvere.
 - Provvedere ad una buona ventilazione del luogo di lavoro.
- Il seghetto alternativo non può essere utilizzato per il taglio di condotte idriche. Il taglio di condotte può provocare danni materiali o causare scosse elettriche.
- Per evitare di tagliare chiodi, viti e altri oggetti duri, prima di iniziare il taglio bisogna controllare accuratamente il materiale lavorato.
- È vietato tagliare materiali, le cui dimensioni (spessore) superino le dimensioni indicate nelle caratteristiche tecniche.
- Il seghetto alternativo deve essere tenuto con la mano chiusa.
- Prima di premere l'interruttore, assicurarsi che il seghetto alternativo non tocchi il materiale.
- È vietato toccare con le mani le parti in movimento.
- Non riporre il seghetto alternativo, se questo è ancora in movimento. Non accendere il seghetto alternativo prima di afferrarlo con la mano.
- È vietato toccare la lama o il materiale lavorato subito dopo la conclusione dell'operazione di taglio. Questi elementi possono essere fortemente surriscaldati e provocare ustioni.
- Nel caso in cui si rilevi un comportamento anomalo dell'elettrotrusile o l'emissione di rumori anomali, spegnere e scollegare immediatamente il dispositivo dalla presa di alimentazione.

- Per assicurare un raffreddamento adeguato, le prese d'aria nel rivestimento del seghetto alternativo devono essere libere.

CORRETTO UTILIZZO DELLA BATTERIA RICARICABILE

- Il processo di carica della batteria deve avvenire sotto il controllo dell'utente.
- Evitare di caricare la batteria a temperature inferiori a 0°C.
- **Le batterie ricaricabili devono essere ricaricate esclusivamente con caricabatterie raccomandati dal produttore.** L'utilizzo di caricabatterie destinati alla ricarica di altri tipi di batterie ricaricabili espone al rischio di incendio.
- **Quando la batteria ricaricabile non viene utilizzata, conservarla lontano da oggetti metallici, quali graffette, monete, chiavi, chiodi, viti o altre piccole parti metalliche che potrebbero cortocircuitare i contatti della batteria ricaricabile.** La cortocircuitazione dei contatti della batteria espone al pericolo di ustioni o incendi.
- **In caso di danneggiamento e/o utilizzo improprio, dalla batteria ricaricabile può avere luogo la fuoriuscita di gas. Ventilare l'ambiente, in caso di disturbi consultare un medico. I gas possono causare lesioni dell'apparato respiratorio.**
- **In condizioni estreme possono verificarsi perdite di liquido dalla batteria ricaricabile. Il liquido fuoriuscito dalla batteria può causare irritazioni ed ustioni. In caso di perdite, procedere come descritto di seguito:**
 - *rimuovere accuratamente il liquido con un pezzo di stoffa. Evitare il contatto del liquido con la pelle o gli occhi.*
 - *in caso di contatto con la pelle, la parte del corpo interessata deve essere lavata immediatamente con acqua pulita abbondante, eventualmente neutralizzare il liquido con un acido delicato come ad es. del succo di limone o aceto.*
 - *in caso di contatto con gli occhi, sciacquare immediatamente con acqua abbondante per almeno 10 minuti e consultare un medico.*
- **Non utilizzare batterie ricaricabili danneggiate o modificate.** Il funzionamento delle batterie ricaricabili danneggiate o modificate è imprevedibile, queste possono causare incendi, esplosioni o esporre al pericolo di lesioni.
- **È vietato esporre la batteria ricaricabile all'azione dell'umidità o dell'acqua.**
- La batteria ricaricabile deve essere sempre tenuta lontano da sorgenti di calore. È vietato lasciare la batteria ricaricabile a lungo in luoghi esposti ad alte temperature (in luoghi esposti ai raggi del sole, in prossimità di termosifoni ed in ogni luogo la cui temperatura superi i 50°C).
- **Non esporre la batteria ricaricabile all'azione di fiamme o alte temperature.** L'esposizione al fuoco o a temperature superiori a 130°C può causare un'esplosione.

ATTENZIONE! La temperatura di 130°C può essere espressa come 265°F.

- **Seguire tutte le istruzioni per la carica della batteria ricaricabile, non caricare la batteria ad una temperatura al di fuori della gamma di temperature prevista nei dati nominali nel manuale d'uso.** Una ricarica inadeguata o ad una temperatura al di fuori della gamma prevista, può danneggiare la batteria ricaricabile ed aumentare il pericolo di incendio.

RIPARAZIONE DELLE BATTERIE RICARICABILI

- **Non è consentito riparare le batterie ricaricabili danneggiate** L'esecuzione di riparazioni della batteria ricaricabile è consentita solo da parte del produttore o presso un centro di assistenza autorizzato.
- **La batteria ricaricabile esausta deve essere smaltita presso un centro di smaltimento dei rifiuti.**

INDICAZIONI SULLA SICUREZZA INERENTI IL CARICABATTERIE

- **È vietato esporre il caricabatterie all'azione dell'umidità o dell'acqua.** L'ingresso di acqua nel caricabatterie aumenta il rischio di scosse elettriche. Il caricabatterie può essere utilizzato solo in ambienti asciutti.

- Prima di intraprendere qualsiasi operazione di manutenzione o di pulizia del caricabatterie, scollegarlo dalla rete di alimentazione.
- **Non utilizzare caricabatterie posizionati su superfici infiammabili (ad es. carta, tessuti), o in prossimità di sostanze facilmente infiammabili.** A seguito dell'aumento della temperatura del caricabatterie durante il processo di ricarica, sussiste un pericolo di incendio.
- **Prima di ogni utilizzo, verificare lo stato del caricabatterie, del cavo e della spina. Qualora vengano riscontrati danni, non utilizzare il caricabatterie.** È vietato tentare di smontare il caricabatterie. Tutte le riparazioni devono essere affidate a un centro di assistenza tecnica autorizzato. Un montaggio inappropriato del caricabatterie espone al rischio di scosse elettriche o di incendio.
- Bambini e persone disabili fisicamente, emotivamente o mentalmente, ed altre persone la cui esperienza o conoscenza sia insufficiente a consentire l'utilizzo del caricabatterie nel pieno rispetto di tutte le norme di sicurezza, non devono utilizzare il dispositivo senza la supervisione di una persona responsabile. In caso contrario ci si espone al pericolo che il dispositivo non venga utilizzato correttamente, con il conseguente pericolo di lesioni personali.
- **Quando il caricabatterie non è utilizzato, scollegarlo dalla rete elettrica.**
- **Seguire tutte le istruzioni per la carica della batteria ricaricabile, non caricare la batteria ad una temperatura al di fuori della gamma di temperature prevista nei dati nominali nel manuale d'uso.** Una ricarica inadeguata o ad una temperatura al di fuori della gamma prevista, può danneggiare la batteria e aumentare il pericolo di incendio.

RIPARAZIONE DEL CARICABATTERIE

- **Non tentare di riparare il caricabatterie se questo è stato danneggiato.** L'esecuzione di riparazioni del caricabatterie è consentita solo da parte del produttore o presso un centro di assistenza autorizzato.
- **Il caricabatterie deve essere smaltito presso un centro di smaltimento dei rifiuti.**

ATTENZIONE! Il dispositivo non deve essere utilizzato per condurre lavori all'aperto.

Nonostante la progettazione sicura dell'elettrotensile, l'utilizzo di sistemi di protezione e di misure di protezione supplementari, sussiste sempre il rischio residuo di lesioni durante il lavoro.

Le batterie agli ioni di litio, se portate a temperature elevate o cortocircuitate, possono presentare perdite, infiammarsi o esplodere. Le batterie non devono essere conservate in auto durante giornate calde e soleggiate. Non aprire mai le batterie. Le batterie agli ioni di litio contengono dispositivi elettronici di protezione, che se danneggiati, espongono al rischio di incendio o esplosione della batteria.

Legenda dei pittogrammi utilizzati.



1. Leggere il manuale d'uso, osservare le avvertenze e le istruzioni di sicurezza ivi contenute.
2. Indossare occhiali di protezione e dispositivi di protezione dell'udito.
3. Lavorare indossando una maschera protettiva.
4. Tenere il dispositivo lontano dalla portata dei bambini.
5. Proteggere contro la pioggia.
6. Utilizzare il dispositivo in ambienti chiusi, proteggere contro il contatto con acqua ed umidità.
7. Attenzione, elementi taglienti!
8. Indossare guanti protettivi.
9. Riciclaggio.
10. Seconda classe di isolamento.
11. Raccolta differenziata.
12. Non gettare le batterie nel fuoco.
13. Pericoloso per l'ambiente acquatico.
14. Non riscaldare oltre i 50°C.

CARATTERISTICHE ED APPLICAZIONI

Il seghetto alternativo è un dispositivo manuale alimentato a batteria. L'azionamento è costituito da motore a spazzole monofase. Il dispositivo è destinato allo svolgimento di semplici tagli divisori, taglio curvilinei, e riseghe in legno, materiali a base legno, materie plastiche e metalli (a condizione che venga utilizzata una lama appropriata).

I suoi settori di utilizzo sono i lavori edili e tutti i lavori nell'ambito dell'attività amatoriale (hobbistica).

! È vietato l'utilizzo dell'elettrotensile in modo non conforme alla sua destinazione d'uso.

DESCRIZIONE DELLE PAGINE GRAFICHE

La numerazione che segue si riferisce ai componenti dell'elettrotensile presentati nelle pagine del presente manuale contenenti illustrazioni.

1. Leva di blocco dell'interruttore
2. Interruttore

3. Adattatore
4. Piastra di base
5. Interruttore di regolazione del movimento della lama
6. Attacco della lama
7. Rullo guida
8. Vite di fissaggio della guida parallela
9. Barra di protezione
10. Protezione
11. Illuminazione
12. Pulsante di sblocco della batteria
13. Batteria
14. Caricabatterie
15. Diodi LED
16. Pulsante di segnalazione dello stato di carica della batteria ricaricabile
17. Segnalazione del livello di carica della batteria ricaricabile (diodi LED).
18. Guida parallela

* Possono avere luogo differenze tra il disegno e il prodotto.

DESCRIZIONE DEI SIMBOLI GRAFICI UTILIZZATI



ATTENZIONE



AVVERTENZA



MONTAGGIO/REGOLAZIONE



INFORMAZIONE

EQUIPAGGIAMENTO ED ACCESSORI

1. Chiave a brugola - 1 pz.
2. Guida parallela - 1 pz.

PREPARAZIONE AL FUNZIONAMENTO

REMOZIONE / INSERIMENTO DELLA BATTERIA



- Premere il pulsante di sblocco della batteria (12) e rimuovere la batteria (13) (fig. A).
- Inserire la batteria carica (13) nell'attacco dell'impugnatura, fino a far scattare il pulsante di sblocco della batteria (12).

RICARICA DELLA BATTERIA



Il dispositivo viene fornito con la batteria parzialmente carica. La ricarica della batteria deve avvenire ad una temperatura ambiente nell'intervallo 4°C - 40°C. Batterie nuove o batterie che non sono state utilizzate a lungo, raggiungono la piena capacità di carica dopo circa 3 - 5 cicli di carica e scarica.



- Rimuovere la batteria ricaricabile (13) dal dispositivo (fig. A).
- Collegare il caricabatterie alla presa di rete (230 V AC).
- Inserire la batteria ricaricabile (13) nel caricabatterie (14) (fig. B). Controllare che la batteria sia correttamente inserita (infiata fino in fondo).



Dopo il collegamento del caricabatterie alla presa di corrente (230 V AC), il LED verde (15) sul caricabatterie si accende per segnalare il collegamento della tensione.

Dopo aver inserito la batteria ricaricabile (13) nel caricabatterie (14), il LED rosso (15) sul caricabatterie si accende per segnalare che è in corso la ricarica della batteria.

Allo stesso tempo i LED verdi (17) dello stato di carica della batteria ricaricabile lampeggiano in diverse configurazioni (vedi descrizione di seguito).

- **Lampeggiamento di tutti i LED** - indica l'esaurimento della batteria ricaricabile e la necessità della sua ricarica.

- **Lampeggiamento di 2 LED** - indica una carica parziale.
- **Lampeggiamento di 1 LED** - indica un elevato livello di carica della batteria.



Dopo aver completato la ricarica della batteria, il LED (15) sul caricabatterie si illumina in verde e tutti i LED dello stato di carica della batteria (17) si accendono con luce costante. Dopo qualche istante (circa 15 s), i LED dello stato di carica della batteria (17) si spengono.



La batteria non deve essere caricata per oltre 8 ore. Il superamento di questo tempo di carica può portare al danneggiamento delle celle della batteria. Il caricabatterie non si spegne automaticamente dopo il completamento della carica della batteria. Il LED verde sul caricabatterie continuerà ad essere acceso. I LED dello stato di carica della batteria si spengono dopo qualche istante. Scollegare l'alimentazione prima di rimuovere la batteria dal caricabatterie. Evitare l'esecuzione in successione di brevi operazioni di ricarica della batteria. Non ricaricare le batterie dopo un breve utilizzo del dispositivo. Una diminuzione significativa nell'intervallo tra le operazioni di ricarica indica che la batteria è esaurita e deve essere sostituita.



Durante il processo di carica le batterie possono raggiungere temperature elevate. Non utilizzare la batteria subito dopo la ricarica - attendere che questa ritorni a temperatura ambiente. Ciò consentirà di evitare il danneggiamento della batteria.

INDICATORE DEL LIVELLO DI CARICA DELLA BATTERIA



La batteria è dotata di un indicatore del livello di carica (3 LED) (17). Per controllare il livello di carica della batteria, premere il pulsante dello stato di carica della batteria (13) (fig. C). L'accensione di tutti i LED indica un elevato livello di carica della batteria. L'accensione di 2 LED indica una carica parziale. L'accensione di 1 LED indica che la batteria è scarica e deve essere ricaricata.

INSTALLAZIONE DELLA GUIDA PER IL TAGLIO PARALLELO



La guida per il taglio parallelo può essere montata sul lato destro o sinistro del piedino del dispositivo.



- Allentare le viti di bloccaggio della guida parallela (8).
- Inserire il bordo della guida parallela (18) nei fori del piedino (4), regolare la distanza desiderata (usando la scala graduata) e fissarla, serrando le viti di fissaggio della guida parallela (8) (fig. D).



Il bordo della guida parallela deve essere rivolto verso il basso.



La guida parallela (18) può essere utilizzata anche per il taglio inclinato in gamma da 0° a 45°.



FISSAGGIO DELLA LAMA

Il montaggio e la sostituzione della lama avviene senza strumenti.



Montaggio della lama

- Posizionare l'interruttore di regolazione del movimento della lama (5) in posizione "III" e sollevare la protezione (10).
- Inserire fino in fondo la lama nel portalama (6) (i denti della lama devono essere rivolto in avanti) (fig. E).

Importante! Fare attenzione affinché la lama sia montata correttamente sul rullo di guida (7).

Rimozione della lama

- Posizionare l'interruttore di regolazione del movimento della lama (5) in posizione "III" e sollevare la protezione (10).
- Tirare la leva del portalama (6) verso l'alto ed estrarre la lama della sega (fig. E).
- Rilasciare la leva per bloccare la lama della sega (7)



Utilizzare solo lame con sistema di fissaggio T, come mostrato nella fig. F.

ASPORTAZIONE DELLA POLVERE



Per facilitare la rimozione della polvere dalla superficie del materiale lavorato, il seghetto alternativo possiede un proprio sistema di soffiaggio e asportazione della polvere, che pulisce l'area di taglio. Il sistema di soffiaggio e rimozione della polvere funziona più efficacemente quando la protezione è abbassata.



- Inserire l'adattatore (3) nel piedino (4) fino ad avvertire una certa resistenza (fig. G).
- Collegare il tubo di aspirazione del sistema di rimozione della polvere all'adattatore (3).
- Lo smontaggio dell'adattatore avviene in successione inversa al suo montaggio.

FUNZIONAMENTO / REGOLAZIONE

ACCENSIONE / SPEGNIMENTO



Il dispositivo è dotato di un interruttore di blocco (1) che protegge contro eventuali avviamenti accidentali. Il pulsante di sicurezza si trova su entrambi i lati dell'alloggiamento del dispositivo.



Accensione

- Premere il pulsante di blocco dell'interruttore (1) e mantenere premuto in questa posizione (fig. H).
- Premere il pulsante dell'interruttore (2) (fig. I).
- Dopo aver messo in funzione il dispositivo, il pulsante di blocco dell'interruttore del dispositivo (1) può essere rilasciato.

Disattivazione

- Rilasciando il pulsante dell'interruttore (2) il dispositivo si fermerà.



La gamma di velocità di funzionamento del dispositivo viene regolata tramite il grado di pressione esercitata sul pulsante dell'interruttore.



La pressione del pulsante dell'interruttore (2) provoca l'accensione del LED (11) che consente l'illuminazione del luogo di lavoro.

REGOLAZIONE DEL MOVIMENTO PENDOLARE DELLA LAMA



La possibilità di regolare il movimento pendolare della lama, oltre alla possibilità di regolare il movimento di va e vieni di quest'ultima, permette di adattare i parametri del seghetto alternativo ai requisiti del materiale lavorato. Il movimento pendolare è regolato a scatti tramite l'interruttore di regolazione del movimento pendolare (5) nell'intervallo da 0 a 3 (fig. K). La migliore scelta del movimento pendolare per i singoli materiali è ottenuta seguendo la tabella elencata di seguito

Lamiera metallica in generale: 0	Lamiera di acciaio: 0 - 1
Lamiera di alluminio: 1 - 2	Materie plastiche: 1 - 2
Compensato: 0 - 1	Legno: 1 - 3



In caso di utilizzo di lame del tipo a coltello, l'interruttore di regolazione del movimento pendolare deve essere impostato su 0. Durante il taglio di metalli, si raccomanda di lubrificare l'area di taglio.

REGOLAZIONE DELLA PIASTRA DI BASE PER IL TAGLIO ANGOLORE



Il piedino regolabile consente di eseguire tagli angolari nella gamma da 0° a 45° (in entrambe le direzioni).



- Rimuovere l'adattatore (3) dal piedino (4) (fig. G).
- Allentare le viti di fissaggio del piedino (4) utilizzando la chiave a brugola.
- Spostare il piedino (4) in avanti ed inclinarlo verso sinistra o verso destra (fino a 45°).
- Regolare il piedino (4) all'angolo desiderato, spostarlo indietro e bloccarlo serrando le due viti di fissaggio (fig. L).

i La scala graduata angolare consente di inclinare il piedino di 0°, 15°, 30° o 45° (a destra o a sinistra). Una volta terminata la regolazione è necessario riporre sempre la chiave a brugola nell'apposito vano.

TAGLIO

- i** Posizionare la parte anteriore del piedino (4) di piatto sul materiale da tagliare in modo che la lama non tocchi il materiale.
- Accendere il seghetto alternativo ed attendere finché raggiunga la velocità appropriata.
- Spostare lentamente il seghetto alternativo, portando la lama sulla la linea di taglio precedentemente demarcata.
- In caso di taglio lungo una linea curva, condurre molto delicatamente il seghetto alternativo.

i Il taglio deve essere effettuato uniformemente, prestando attenzione al tempo stesso a non sovraccaricare il seghetto alternativo. Un'eccessiva pressione esercitata sulla lama frenerà il movimento pendolare, influenzando negativamente le prestazioni di taglio. Qualora sia necessario effettuare un taglio leggermente arrotondato, ridurre o disattivare completamente il movimento pendolare.

i Qualora durante il funzionamento del dispositivo l'intera superficie del piedino non aderisca alla superficie del materiale lavorato, ma sia sollevata al di sopra di essa, sussiste il pericolo di contraccolpi o di rottura della lama.

TAGLIO DI FORI NEL MATERIALE

- i** Praticare nel materiale un foro con un diametro di 10 mm.
- Inserire la lama nel foro ed iniziare a tagliare dal foro eseguito.

TAGLIO DI METALLI / TIPI DI LAME

i Per il taglio di metalli è necessario utilizzare lame appropriate, con un maggior numero di denti.

Per il taglio di metalli utilizzare un lubrificante adatto (olio per taglio). Il taglio di metalli senza lubrificazione causa un'usura più rapida della lama. La scelta più appropriata della lama viene effettuata seguendo la tabella sottostante:

Numero di denti per pollice	Lunghezza della lama	Destinazione d'uso
24	80 mm	Acciaio dolce, metalli non ferrosi.
14		Metalli non ferrosi, materie plastiche.
9		Legno, compensato.

- Utilizzare solo lame appropriate ed affilate.
- Non utilizzare lame con l'attacco danneggiato.
- Applicare tipi di lame appropriati.

UTILIZZO E MANUTENZIONE

! Prima di intraprendere qualsiasi attività legata all'installazione, alla regolazione, alla riparazione o alla manutenzione è necessario rimuovere la batteria dal dispositivo.

MANUTENZIONE E STOCCAGGIO

- i** Si consiglia di pulire l'elettrotensile immediatamente dopo ogni utilizzo.
- Per la pulizia è vietato utilizzare acqua o altri liquidi.
- L'elettrotensile deve essere pulito con un panno asciutto o mediante aria compressa a bassa pressione.
- Non utilizzare nessun detergente o solvente, in quanto questi possono danneggiare le parti in plastica.

- Pulire regolarmente le feritoie di ventilazione presenti sul corpo del motore, per evitare il surriscaldamento dell'elettrotensile. Non pulire le feritoie di ventilazione inserendo al loro interno oggetti taglienti come ad es. cacciaviti o oggetti simili.

- Si consiglia di effettuare una lubrificazione periodica del rullo di guida. Una goccia di olio applicata in questo luogo ne estende la vita utile.

- In caso di eccessive scintille sul commutatore, far controllare le condizioni delle spazzole in grafite del motore da una persona qualificata.

- L'elettrotensile deve essere conservato in un luogo asciutto, fuori dalla portata dei bambini.

- Il dispositivo deve essere conservato con la batteria rimossa dallo stesso.

i Ogni tipo di difetto deve essere eliminato da un punto autorizzato di assistenza tecnica del produttore.

PARAMETRI TECNICI

DATI NOMINALI

Seghetto alternativo a batterie		
Parametro	Valore	
Tensione della batteria ricaricabile	18 V DC	
Numero di corse della lama (a vuoto)	0-2400 min ⁻¹	
Spessore max del materiale tagliato	Legno	80 mm
	Metallo	10 mm
Corsa della lama	25 mm	
Classe di isolamento	III	
Peso	1,700 kg	
Anno di produzione	2020	

Batteria ricaricabile per il sistema Graphite Energy+		
Parametro	Valore	
Accumulatore	58G001	58G004
Tensione della batteria ricaricabile	18 V DC	18 V DC
Tipo di batteria ricaricabile	Li-Ion	Li-Ion
Capacità della batteria ricaricabile	2000 mAh	4000 mAh
Gamma di temperature di esercizio	4°C - 40°C	4°C - 40°C
Tempo di ricarica con il caricabatterie 58G002	1 h	2 h
Peso	0,400 kg	0,650 kg
Anno di produzione	2020	2020

Caricabatterie per il sistema Graphite Energy+	
Parametro	Valore
Tipo di caricabatterie	58G002
Tensione di alimentazione	230 V AC
Frequenza di alimentazione	50 Hz
Tensione di carica	22 V DC
Corrente massima di carica	2300 mA
Gamma di temperature di esercizio	4°C - 40°C
Tempo di carica della batteria ricaricabile 58G001	1 h

Tempo di carica della batteria ricaricabile 58G004	2 h
Classe di isolamento	II
Peso	0,300 kg
Anno di produzione	2020



DATI RIGUARDANTI RUMORE E VIBRAZIONI

Informazioni su rumore e vibrazioni.

I livelli del rumore emesso, quali il livello di pressione acustica emesso L_{p_e} ed il livello di potenza acustica L_{w_a} e l'incertezza di misura K , sono indicati di seguito nelle istruzioni, conformemente alla norma EN 60745.

Il valore delle vibrazioni a_{h_v} e l'incertezza di misura K sono riportati di seguito, conformemente alla norma EN 60745.

Il livello di vibrazione riportato nel presente manuale è stato misurato conformemente alla procedura di misurazione definita nella norma EN 60745, e può essere utilizzato per confrontare gli elettrotensili. Questo inoltre può essere utilizzato per la valutazione preliminare dell'esposizione alle vibrazioni.

Il livello di vibrazioni specificato è rappresentativo per gli impieghi fondamentali dell'elettrotensile. Se l'elettrotensile viene utilizzato per altri impieghi o con altri utensili di lavoro, e se inoltre non viene sottoposto a sufficiente manutenzione, il livello di vibrazioni può differire da quello indicato. Le cause sopra descritte possono aumentare l'esposizione alle vibrazioni durante l'intero periodo di utilizzo.

Per stimare con precisione l'esposizione alle vibrazioni, tenere in considerazione i periodi in cui l'elettrotensile è spento o in cui questo è acceso ma non viene utilizzato. In questo modo, l'esposizione totale alle vibrazioni può essere molto inferiore. Intraprendere ulteriori misure di sicurezza volte a proteggere l'utente contro gli effetti delle vibrazioni, quali: manutenzione di elettrotensili ed utensili di lavoro, mantenimento di un'adeguata temperatura delle mani, corretta organizzazione del lavoro.

Livello di pressione acustica: $L_{pA} = 79,4$ dB (A), $K = 3$ dB (A)

Livello di potenza acustica: $L_{wA} = 90,4$ dB (A), $K = 3$ dB (A)

Accelerazione ponderata in frequenza delle vibrazioni (impugnatura posteriore): $a_{h_v} = 11,18$ m/s² $K = 1,5$ m/s²

PROTEZIONE DELL'AMBIENTE



Le apparecchiature elettriche ed elettroniche non devono essere smaltite con i rifiuti domestici, ma consegnate a centri autorizzati per il loro smaltimento. Informazioni su come smaltire il prodotto possono essere reperite presso il rivenditore dell'utensile o le autorità locali. I rifiuti di apparecchiature elettriche ed elettroniche contengono sostanze inquinanti. Le apparecchiature non riciclate costituiscono un rischio potenziale per l'ambiente e per la salute umana.



Gli accumulatori / batterie non devono essere smaltiti con i rifiuti domestici, non devono essere gettati nel fuoco o nell'acqua. Batterie danneggiate o esauste devono essere sottoposte ad un corretto riciclaggio ai sensi dell'attuale direttiva sullo smaltimento di pile e batterie.

Li-Ion

* Ci si riserva il diritto di effettuare modifiche.

La „Grupa Topex Spółka z ograniczoną odpowiedzialnością” Spółka komandytowa con sede a Varsavia, ul. Pograniczna 2/4 (detta di seguito: „Grupa Topex”) informa che tutti i diritti d'autore sul contenuto del presente manuale (detto di seguito: „Manuale”), che riguardano, tra l'altro, il testo, le fotografie, gli schemi e i disegni contenuti e anche la sua composizione, appartengono esclusivamente alla Grupa Topex sono protetti giuridicamente secondo la legge del 4 febbraio 1994, sul diritto d'autore e diritti connessi (Gazz. Uff. polacca del 2006 n. 90 posizione 631 con successive modifiche). La copia, l'elaborazione, la pubblicazione, la modifica a scopo commerciale, sia dell'intero Manuale che di singoli suoi elementi, senza il consenso scritto della Grupa Topex, sono severamente vietate e comportano responsabilità civile e penale.



VERTALING VAN ORIGINELE GEBRUIKSAANWIJZING ACCU DECOUPEERZAAG 58G011

LET OP: VOORDAT MET GEBRUIK VAN HET ELEKTROGEREEDSCHAP TE BEGINNEN, LEES AANDACHTIG DEZE GEBRUIKSAANWIJZING EN BEWAAR HET VOOR LATERE RAADPLEGING.

GEDETAILLEERDE VEILIGHEIDSVOORSCHRIFTEN

BIJZONDERE VOORSCHRIFTEN VAN HET WERK MET DE DECOUPEERZAAG

- **Indien bestaat er de kans dat het gereedschap verschuilde elektrische leidingen kan aanraken, grijp het alleen aan het geïsoleerde handgrepen.** Het contact van het elektrogereedschap met de kabel onder spanning kan de spanning aan metalen elementen overdragen en elektrocutie van de operateur als gevolg hebben.
- **Houd uw handen op veilige afstand van het snijbereik. Schuif uw handen niet onder het bewerkte voorwerp.** Contact met het mesblad kan letsels als gevolg hebben.
- **Na beëindiging van de werkzaamheden zet het toestel uit. Trek het mesblad uit het bewerkte materiaal pas als deze tot stilstand is gekomen.** Op die manier wordt het risico van terugslag voorkomen en het elektrogereedschap kan veilig worden neergelegd.
- **Gebruik alleen onbeschadigde mesbladen in een goede technische staat.** Uitgebogen, niet scherpe mesbladen kunnen breken en de snijlijn veranderen alsook terugslag veroorzaken.
- **Stoffen van sommige hout- of metaalsoorten kunnen gevaar voor de gezondheid vormen alsook allergische reactie, ademhalingsaandoeningen of kanker veroorzaken.**
 - tijdens het snijden gebruik stofmaskers om de ademhalingswegen tegen snijstof te beschermen.
 - gebruik stofzuig tijdens het snijden van hout.
 - zorg voor goede ventilatie van het werkplek.
- **Gebruik het elektrogereedschap niet voor het snijden van rioolbuizen.** Het snijden van rioolbuizen veroorzaakt materiele schade of kan elektrocutie met zich meebrengen.
- Voordat met het werk te beginnen, controleer nauwkeurig het te bewerken materiaal om geen spijkers, bouten of andere harde voorwerpen aan te raken.
- Snij geen materialen waarvan de afmetingen (dikte) groter zijn dan de afmetingen aangegeven in de technische gegevens.
- Grijp de decoupeerzaag met gesloten hand.
- Voordat de hoofdschakelaar in te drukken, verzeker u zich dat de decoupeerzaag niet aan het materiaal aanraakt.
- Grijp met uw hand geen elementen die bewegen.
- Leg de decoupeerzaag niet neer, indien deze steeds beweegt. Het is verboden om de decoupeerzaag aan te zetten, alvorens deze met de hand te grijpen.
- **Het is verboden om het mesblad of het te bewerken materiaal direct na het beëindigen van het werk aan te raken.** Deze elementen kunnen heet zijn en brandwonden veroorzaken.
- Indien het elektrogereedschap ongewoon draagt of rare geluiden uitbrengt, zet het onmiddellijk uit en trek de stekker uit het stopcontact.

- Om de juiste koeling te verzekeren, dienen de ventilatieopeningen in de behuizing van de decoupeerzaag niet bedekt te zijn.

JUISTE BEDIENING EN EXPLOITATIE VAN DE ACCU'S

- Het oplaadproces dient altijd onder de controle van de gebruiker te gebeuren.
- Vermijd het opladen van de accu bij temperaturen onder 0°C.
- **Laad de accu's alleen met een door de producent aanbevolen oplader.** *Het gebruik van oplader bestemd voor een ander type accu's veroorzaakt het risico van brand.*
- **Als de accu in niet in gebruik is, bewaar deze niet in de buurt van metalen voorwerpen, zoals papierclips, munten, sleutels, nagels, schroeven of andere kleine metalen elementen die de klemmen van de accu kunnen sluiten.** *Het sluiten van de klemmen van de accu kan brandwonden of brand veroorzaken.*
- **Bij beschadiging en/of onjuist gebruik van de accu kunnen er gassen vrijkomen. Verlucht de ruimte en bij klachten neem contact met de arts op.** *Gassen kunnen de ademhalingswegen beschadigen.*
- **In extreme omstandigheden kan een vloeistof van de accu lekken. Het vloeistof dat uit de accu komt kan irritaties en brandwonden veroorzaken.** *Indien de lekkage bevestigd wordt, volg de navolgende instructies:*
 - verwijder het vloeistof met een doekje. Vermijd contact met de huid en ogen.
 - bij contact van het vloeistof met de huid, was deze plaats overvloedig met het schoon water of eventueel neutraliseer het vloeistof met gebruik van een zacht zuur, zoals citroensap of azijn.
 - bij contact van het vloeistof met de ogen, spoel deze met een grote hoeveelheid van schoon water door tenminste 10 minuten en raadpleeg de arts.
- **Het is verboden om een beschadigde of gemodificeerde accu te gebruiken.** *Beschadigde of gemodificeerde accu's kunnen op een onverwachte manier werken alsook brand, explosie of letsels veroorzaken.*
- **De accu mag niet aan de werking van vocht of water worden blootgesteld.**
- Plaats de accu nooit in de buurt van warmtebronnen. Het is verboden om de accu voor een langere tijd in een omgeving waar hoge temperatuur is te laten staan (plaatsen met sterk zonlicht, in de buurt van radiatoren of overal waar de temperatuur boven 50°C is).
- **Stel de accu niet aan de werking van vuur of hoge temperatuur bloot.** *Het blootstellen van de accu aan de werking van vuur of temperatuur boven 130°C kan explosie tot gevolg hebben.*

LET OPI! Het temperatuur van 130°C kan ook als 265°F worden aangegeven.

- **Volg alle instructies van het opladen op. Het is verboden om de accu in de temperatuur boven het bereik aangegeven in de tabel met typegegevens in de gebruiksaanwijzing op te laden.** *Het onjuist opladen en in de temperatuur buiten het aangegeven bereik kan de accu beschadigen en het risico van brand vergroten.*

REPARATIE VAN DE ACCU'S

- **Het is verboden om de beschadigde accu's te repareren.** *Alle reparaties van de accu dienen alleen door de producent of in een geautoriseerde servicedienst uitgevoerd te worden.*
- **De afgedankte accu dient aan een inzamelplaats van gevaarlijk afval geleverd worden.**

VEILIGHEIDSAANWIJZINGEN BETREFFENDE DE OPLADER

- **De oplader mag niet aan de werking van vocht of water worden blootgesteld.** *Het doordringen van water in de oplader vergroot het risico van de elektrocutie. De oplader mag alleen binnen droge ruimtes gebruikt worden.*

- Haal de stekker uit het stopcontact voor het uitvoeren van enig onderhoud of reiniging van de oplader.

- **Gebruik nooit de oplader die op een brandbare ondergrond (bv. papier, textiel) of in de buurt van brandbare stoffen staat.** *Door verhoging van de temperatuur van de oplader tijdens het oplaadproces bestaat er een risico van brand.*
- **Telkens voordat met het gebruik te beginnen, controleer de toestand van de oplader, leiding en stekker. Bij constatering van beschadigingen – gebruik de oplader niet. Het is verboden om de oplader te demonteren.** *Alle reparaties moeten door een erkend bedrijf worden uitgevoerd. Onjuiste montage van de oplader kan tot elektrocutie of brand leiden.*
- Laat de oplader niet door kinderen en personen met fysieke, emotionele of psychische beperking alsook personen welke niet voldoende ervaring of kennis om de oplader veilig te gebruiken hebben, gebruiken, tenzij dit onder toezicht van een verantwoordelijke gebeurt. In een ander geval bestaat er een gevaar dat het toestel onjuist bediend wordt wat het risico van letsels met zich meebrengt.
- **Als de oplader niet gebruikt wordt, trek de stekker uit het stopcontact.**
- **Volg alle instructies van het opladen op. Het is verboden om de accu in de temperatuur boven het bereik aangegeven in de tabel met typegegevens in de gebruiksaanwijzing op te laden.** *Het onjuist opladen en in de temperatuur buiten het aangegeven bereik kan de accu beschadigen en het risico van brand vergroten.*

REPARATIE VAN DE OPLADER

- **Het is verboden om de beschadigde oplader te repareren.** *Alle reparaties van de oplader dienen alleen door de producent of in een geautoriseerde servicedienst uitgevoerd te worden.*
- **De afgedankte oplader dient aan een inzamelplaats van gevaarlijk afval geleverd worden.**

LET OPI! Het toestel is alleen voor binnengebruik bestemd.

Ondanks toepassing van veilige constructie, gebruik van veiligheidsmiddelen en aanvullende beschermende middelen altijd bestaat er een klein risico van lichaamsletsels tijdens de werkzaamheden.

De Li-ion accu's kunnen uitlekken, in brand vliegen of exploderen bij verhitting tot hoge temperaturen of bij kortsluiting. Bewaar ze niet in de auto tijdens warme en zonnige dagen. Open de accu niet. De Li-ion accu's bevatten elektronische veiligheidsvoorzieningen die kunnen ontploffen of ontbranden als ze beschadigd zijn.

Uitleg van de gebruikte pictogrammen



1. Lees de gebruiksaanwijzing, volg de waarschuwingen en veiligheidsaanwijzingen op.
2. Gebruik veiligheidsbril en gehoorbescherming.
3. Werk in een beschermende masker.
4. Laat kinderen niet in de buurt van het gereedschap komen.
5. Bescherm tegen regen.
6. Voor binnengebruik bestemd, bescherm tegen water en vocht.
7. Let op, scherpe elementen!
8. Gebruik beschermende handschoenen.
9. Recyclage.
10. Tweede veiligheidsklasse.
11. Selectief inzamelen.
12. Accucellen niet in het vuur werpen.
13. Ze vormen een bedreiging voor het watermilieu.
14. Het opwarmen boven 50°C niet toelaten.

OPBOUW EN TOEPASSING

De decoupeerzaag is een elektrogereedschap door de accu aangedreven. Het toestel wordt door een cummulator motor met constante stroom aangedreven. Zulk soort elektrogereedschap wordt breed gebruikt voor afscheiden rechthoekig snijden, scheefsnijden en uitsparingen hout en houtachtige materialen, kunststof en metalen (onder voorwaarde van gebruik van het juiste mesblad).

De toepassingsgebieden zijn renovatie- en bouwwerkzaamheden en allerlei amateurmatige werkzaamheden (knutselwerk).

! Gebruik het gereedschap alleen in overeenstemming met het beoogde doel.

BESCHRIJVING VAN GRAFISCHE PAGINA'S

De onderstaande nummering heeft betrekking op de elementen van het toestel weergegeven op de grafische pagina's van deze gebruiksaanwijzing.

1. Blokkadeknop van de hoofdschakelaar
2. Hoofdschakelaar
3. Adapter

4. Voet
5. Knop van het instellen van pendelbeweging
6. Kop van het mesblad
7. Geleidende rol
8. Schroeven van de blokkade van de evenwijdige geleider
9. Beveiligende draad
10. Afscherming
11. Verlichting
12. Knop van de bevestiging van de accu
13. Accu
14. Oplader
15. LED diodes
16. Knop van de INDICATIE VAN DE OPLAADSTATUS VAN DE ACCU
17. Indicatie van de oplaadstatus van de accu (LED diode).
18. Evenwijdige geleider

* Er kunnen verschillen tussen de afbeelding en het product optreden.

OMSCHRIJVING VAN DE GEBRUIKTE GRAFISCHE TEKENS

- LET OP
- WAARSCHUWING
- MONTAGE/INSTELLINGEN
- INFORMATIE

UITRUSTING EN ACCESSOIRES

1. Zeskant sleutel - 1 st.
2. Evenwijdige geleider - 1 st.

WERKVOORBEREIDING

ACCU PLAATSEN / VERWIJDEREN

- Druk op de bevestigingsknoppen van de accu (13) en trek de accu (12) naar beneden (afb. A).
- Plaats de opgeladen accu (13) in het handvat zodat de knoppen van de blokkade een geluid geven (12).

ACCU OPLADEN

- Het toestel wordt tezamen met gedeeltelijk opgeladen accu geleverd. Het opladen van de accu dient in de temperatuur tussen 4°C - 40°C te gebeuren. Een nieuw accu of een door een langere periode niet gebruikte accu gaat de volledige aandrijvingsvermogen na ong. 3 - 5 oplaadbeurten bereiken.

- Verwijder de accu (13) uit het toestel (afb. A).
- Steek de oplader in het stopcontact (230 V AC).
- Schuif de accu (13) in de oplader (14) (afb. B). Controleer of de accu juist geplaatst werd (tot het einde ingeschoven).

- Na aansluiting van de oplader op het netwerk (230 V AC) gaat de groene diode (15) op de oplader branden, wat het aansluiten van de spanning weergeeft.

Na het plaatsen van de accu (13) in de oplader (14) gaat de rode diode (15) op de oplader branden, wat het opladen van de accu weergeeft.

Tegelijkertijd gaan de groene diodes (17) van de indicatie van de oplaadstatus met een pulslicht in verschillende combinaties branden (zie eronder).

- Pulslicht van alle diodes** - de accu is leeg en moet worden opgeladen.
- Pulslicht van 2 diodes** - accu is gedeeltelijk leeg.
- Pulslicht van 1 diode** - accu is bijna volgeladen.

i Als de accu vol is, gaat de diode (15) op de oplader met een groen licht branden en alle diodes van de indicatie van de oplaadstatus van de accu (17) gaan met een constant licht branden. Na een bepaalde tijd (ong. 15 sec.) gaan de diodes van de oplaadstatus van de accu (17) dimmen

! De accu mag niet langer dan 8 uur worden opgeladen. De overschrijding van deze tijd kan een beschadiging van de cellen van de accu als gevolg hebben. Na het volladen van de accu gaat de oplader niet automatisch uit. De groene diode op de oplader gaat steeds branden. De diodes van de indicatie van de oplaadstatus van de accu gaan na een bepaalde tijd dimmen. Voordat de accu uit de oplader weg te nemen, onderbreek de verbinding met de spanning. Vermijd korte, opeenvolgende oplaadbeurten. Laad de accu's niet bij na een kort gebruik van het toestel. Een aanzienlijke verkorting van de tijd tussen de nodige oplaadbeurten houdt in dat de accu verbruikt en uitgewisseld dient te worden.

! Tijdens het oplaadproces raken de accu's heet. Begin nooit met het werk als de accu pas opgeladen werd – wacht totdat de accu tot de kamertemperatuur afkoelt. Op die manier kunnen de beschadigingen van de accu worden voorkomen.

INDICATIE VAN DE OPLAADSTATUS VAN DE ACCU

i De accu is voorzien van een indicatie van de oplaadstatus van de accu (3 LED diode's) (17). Om de oplaadstatus van de accu te checken, druk op de knop van de indicatie van de oplaadstatus (13) (afb. C). Het branden van alle 3 diodes geeft een hoog oplaadniveau van de accu weer. Het branden van 2 diodes geeft een gedeeltelijk lege accu weer. Het branden van alleen maar 1 diode geeft een lege accu en de noodzaak van het opladen weer.

MONTAGE VAN DE GELEIDER VOOR EVENWIJDIG SNIJDEN

i De geleider voor evenwijdig snijden kan aan de rechte of linke zijden van de voet van het toestel gemonteerd worden.

- Maak de draaiknop van de geleiderblokkade (8) los.
- Plaats de lat van de evenwijdige geleider (18) in de openingen in de voet (4), stel de juiste afstand (met gebruik van de gradenschaal) en bevestig met de schroeven van de blokkade van de evenwijdige geleider (8) (afb. D).

! De lat van de evenwijdige geleider dient naar beneden te zijn gericht.

i De evenwijdige geleider (18) kan ook haaks te worden gebruik, binnen het bereik tussen 0° en 45°.

BEVESTIGING VAN HET MESBLAD

! De montage en uitwisseling van het mesblad is zonder gebruik van gereedschappen mogelijk.

Montage van het mesblad

- Kies de "III" stand van de knop van het instellen van de pendelbeweging (5) en trek de afscherming omhoog (10).
- Schuif het mesblad tot het einde in de kop van het mesblad (6) (de tanden van het mesblad dienen naar voren te worden gericht) (afb. E).

Belangrijk! Let op zodat het mesblad op een juiste manier in de geleidende rol (7) zit.

Demontage van het mesblad

- Kies de "III" stand van de knop van het instellen van de pendelbeweging (5) en trek de afscherming omhoog (10).
- Trek de hendel van de kop van het mesblad (6) naar boven en schuif het mesblad uit (afb. E).
- Maak de hendel van de kop van het mesblad (7) los

! Gebruik alleen mesbladen met het T-bevestigingssysteem zoals op de afb. F wordt weergegeven.

AFVOEREN VAN HET STOF

i Om het verwijderen van stof uit de oppervlakte van het

bewerkte materiaal te versoepelen, is de decoupeerzaag van een eigen systeem van afblaas en verwijding van stof voorzien, dat het snijoppervlakte schoonmaakt. Zulk systeem werkt meer efficiënt als de afscherming naar beneden is getrokken.

- Schuif de adapter (3) tot het einde in de voet (4) (afb. G).
- Sluit de zuigslang van het systeem van verwijding van stof op de adapter (3) aan.
- Demontage van de adapter gebeurt in de omgekeerde volgorde dan montage.

WERK / INSTELLINGEN

AAN-/UITZETTEN

i Het toestel is van een blokkadeknop van de hoofdschakelaar (1) voorzien die tegen het toevallig aanzetten beschermt. Deze knop bevindt zich aan de beide zijden van de behuizing.

Aanzetten

- Druk op één uiteinde van de blokkadeknop van de hoofdschakelaar (1) en houd het ingedrukt (afb. H).
- Druk op de hoofdschakelaar (2) (afb. I).
- Na het aanzetten van het toestel de blokkadeknop van de hoofdschakelaar (1) kan worden losgelaten.

Uitzetten

- Het loslaten van de hoofdschakelaar (2) stopt het toestel.
- Het bereik de werksnelheid van het toestel wordt door de drukkracht op de hoofdschakelaar geregeld.

i Elk indrukken op de hoofdschakelaar (2) laat de diode (LED) (11) die de werkplek verlicht branden.

INSTELLEN VAN PENDELBEWEGING VAN MESBLADEN

! Dankzij de mogelijkheid van het instellen van pendelbeweging van de mesbladen naast het instellen van de verschuifbeweging kunnen er ook de werkparameters van de decoupeerzaag beter aangepast worden. De pendelbeweging wordt sprongsgewijs met behulp van knop van het instellen van pendelbeweging (5) in het bereik binnen 0 tot 3 (afb. K) ingesteld. Het voordelige keuze van de sprong van de pendelbeweging voor de bepaalde materialen wordt in deze tabel weergegeven:

Algemeen metaalplaat: 0	Staalplaat: 0 – 1
Aluminiumplaat: 1 – 2	Kunststoffen: 1 – 2
OSB plaat: 0 – 1	Hout: 1 - 3

! Bij gebruik van dit soort mesblad dient de knop van het instellen van pendelbeweging op 0 staan. Bij het snijden is het aangeraden om te smeren.

INSTELLEN VAN DE VOET BIJ HET VERSTEK ZAGEN

i Het verstelbare voet van de decoupeerzaag maakt mogelijk om onder een hoek tussen 0° en 45° te snijden (naar beide zijden).

- Schuif de adapter (3) uit de voet (4) (afb. G).
- Maak de bevestigingsschroef van de voet (4) met zeskantsleutel los.
- Verschuif de voet (4) naar voren en buig naar links of rechts (binnen het bereik van 45°).
- Plaats de voet (4) onder de gewenste hoek, verschuif naar achteren en beveilig door de bevestigingsschroef vast te draaien (afb. L).

i De gradenschaal op de voet toelaat om de voet onder de hoeken 0o, 15o, 30o of 45o te buigen (naar rechts of links). Na beëindiging van het instellen plaats de zeskantsleutel altijd op de erop bestemde plaats.

SNIJDEN



- Plaats het voorste deel van de voet (4) vlak op het te snijden materiaal zodat het mesblad het materiaal aanraakt.
- Zet de decoupeerzaag aan en wacht totdat de juiste snelheid wordt bereikt.
- Verschuif langzaam de decoupeerzaag door het mesblad op de eerder aangebrachte snijlijn te leiden.
- Bij het snijden van een schuine lijn, verschif de decoupeerzaag zeer zacht.



Het snijden dient zeer gelijkmatig worden uitgevoerd zodat de decoupeerzaag niet overbelast raakt. Te grote druk op het mesblad gaat de pendelbeweging remmen wat de efficiency van het snijden ongunstig gaat beïnvloeden. Bij het snijden van een boog dient de pendelbeweging vermindert of volledig uitgeschakeld worden.



Indien tijdens het werk de gehele oppervlakte van de decoupeerzaag niet aan de oppervlakte van het bewerkte materiaal aansluit, maar een beetje hoger is, ontstaat er het risico van terugslag of breken van het mesblad.

UITSNIJDEN VAN OPENING IN HET MATERIAAL



- Boor een opening van een diameter 10 mm in het materiaal.
- Plaats het mesblad in de opening en begin met het snijden vanaf het uitgevoerde opening.

SNIJDEN VAN METAAL / SOORTEN MESBLADEN



Voor het snijden van metaal dienen er de juiste mesbladen van een groter aantal tanden gebruikt te worden.

Bij het snijden van metaal dient er een juiste smeermiddel gebruikt te worden (olie voor het snijden). Het snijden van metaal zonder gebruik van smeermiddel leidt tot vervroegde slijtage van het mesblad. De keuze van het mesblad dien op basis van deze tabel gemaakt te worden:

Aantal tanden per inch	Lengte van het mesblad	Toepassingsbereik
24	80 mm	Zachte staal, non ferro metalen
14		Non ferro metalen, kunststoffen.
9		Hout, OSB-plaat.

- Gebruik alleen de juiste en scherpe mesbladen.
- Gebruik geen mesbladen met beschadigde kop.
- Gebruik de juiste soort mesbladen.

BEDIENING EN ONDERHOUD



Voordat met enige installatie-, regel-, reparatie- of bedieningswerkzaamheden te beginnen, verwijder de accu uit het gereedschap.

ONDERHOUD EN OPSLAG



- Het is aangeraden om het toestel direct na elk gebruik te reinigen.
- Gebruik geen water of andere vloeistoffen voor reiniging.
- Het toestel dient met gebruik van een droog doekje of zacht poetsluch gereinigd te worden.
- Gebruik geen reinigingsmiddelen noch oplosmiddelen zodat de kunststof onderdelen niet beschadigd raken.
- Reinig regelmatig de ventilatieopeningen in de behuizing van de motor, zodat het toestel niet oververhit raakt. Het is verboden om de ventilatieopeningen te reinigen door scherpe elementen zoals schroevendraaiers ezv. erin te schuiven.
- Het is aangeraden om de leidende rol periodiek te smeren. Een druppel olie op deze plaats gaat de levensduur verlengen.

- Bij te grote vonkproductie op de commutator dient de controle van de staat van de koolborstels door een vakbekwame medewerker uitgevoerd te worden.
- Bewaar het toestel altijd op een droge plek en buiten bereik van kinderen.
- Bewaar het toestel met de verwijderde accu.



Allerlei soorten van stoornissen dienen door een geautoriseerde servicedienst van de producent verwijderd te worden.

TECHNISCHE PARAMETERS

TYPEPLAATJE

Accu decoupeerzaag		
Parameter	Waarde	
Spanning van de accu	18 V DC	
Aantal cyclussen van het mesblad (zonder belasting)	0-2400 min ⁻¹	
Max. dikte van het gesneden materiaal	Hout	80 mm
	Metaal	10 mm
Sprong van het mesblad	25 mm	
Veiligheidsklasse	III	
Massa	1,700 kg	
Bouwjaar	2020	

Graphite Energy+ SYSTEEM ACCU		
Parameter	Waarde	
Accu	58G001	58G004
Spanning van de accu	18 V DC	18 V DC
Soort accu	Li-Ion	Li-Ion
Capaciteit van de accu	2000 mAh	4000 mAh
Bereik van de omgewingstemperatuur	4°C – 40°C	4°C – 40°C
Oplaaftijd met 58G002 oplader	1 h	2 h
Massa	0,400 kg	0,650 kg
Bouwjaar	2020	2020

Graphite Energy+ systeem oplader	
Parameter	Waarde
Soort oplader	58G002
Voedingsspanning	230 V AC
Frequentie	50 Hz
Oplaaadspanning	22 V DC
Max. oplaadstroom	2300 mA
Bereik van de omgewingstemperatuur	4°C – 40°C
Oplaaftijd van 58G001 accu	1 h
Oplaaftijd van 58G004 accu	2 h
Veiligheidsklasse	II
Massa	0,300 kg
Bouwjaar	2020



GEGEVENS BETREFFENDE LAWAAI EN TRILLINGEN

Informatie betreffende lawaai en trillingen

Het niveau van het geïmitteerde lawaai, zoals akoestische druk niveau L_{pA} en akoestische kracht niveau L_{wA} en meetonzekerheid K worden eronder conform de norm EN 60745 aangegeven.

De waarde van trillingen a_{h1} en meetonzekerheid K worden eronder conform de norm EN 60745 aangegeven.

Het in deze gebruiksaanwijzing aangegeven niveau van trillingen werd conform de procedure van de norm EN 60745 gemeten en kan voor vergelijking van elektrogereedschap gebruikt worden. Het kan eveneens voor voorlopige beoordeling van de blootstelling aan trillingen gebruikt worden.

Het aangegeven niveau van trillingen is kenmerkend voor de basis toepassingsgebieden van het elektrogereedschap. Bij toepassing voor andere doeleinden of met andere werkstukken alsook bij gebrek aan onderhoud kan het trillingenniveau veranderen. De bovenstaande omstandigheden kunnen de blootstelling aan trillingen tijdens het werk verhogen.

Om de blootstelling aan trillingen goed te schatten, neem de periodes van het uitzetten van het elektrogereedschap of de periodes van het aanzetten zonder gebruik in acht. Op die manier kan de totale blootstelling aan trillingen aanzienlijk lager zijn. Voer de extra veiligheidsmaatregelen in om de gebruiker tegen de risico's van trillingen te beschermen, zoals: onderhoud van het elektrogereedschap en werkstukken, verzekering van de juiste temperatuur van de handen, juiste organisatie van het werk.

Akoestische druk niveau: $L_{pA} = 79,4$ dB (A), $K = 3$ dB (A)

Akoestische kracht niveau: $L_{wA} = 90,4$ dB (A), $K = 3$ dB (A)

Waarde van de trillingen versnelling: $a_{h1} = 11,18$ m/s² $K = 1,5$ m/s²

MILIEUBESCHERMING

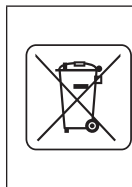

De elektrisch aangedreven producten mogen niet met het huishoudelijk afval worden afgevoerd, maar moeten voor het hergebruik in aangepaste faciliteiten worden gebracht. Nodige informatie kunt u bij de verkoper of plaatselijke autoriteiten verkrijgen. De afgedankte elektrische en elektronische apparatuur bevat stoffen gevaarlijk voor het milieu. De apparatuur die niet aan recycling wordt onderworpen, vormt een potentiële bedreiging voor het milieu en de menselijke gezondheid.



Li-Ion

Accu's / batterijen mogen niet met het huishoudelijk afval worden afgevoerd, het is eveneens verboden om in vuur of water te werpen. Laat de beschadigde of afgedankte accu's op een juiste manier recycleren conform de geldende richtlijn inzake utilisatie van accu's en batterijen.

* Wijzigingen voorbehouden.

„Topex Groep Vennootschap met beperkte aansprakelijkheid [Grupa Topex Spółka z ograniczoną odpowiedzialnością]” Commanditaire Vennootschap [Spółka komandytowa] met zetel te Warszawa, ul. Pograniczna 2/4 (verder: „Topex Groep”) deelt u mede, dat alle auteursrechten op de inhoud van deze gebruiksaanwijzing (verder: „Gebruiksaanwijzing”), waaronder de tekst, geplaatste foto's, schema's, tekeningen, alsook de opbouw aan Topex Groep behoren en worden op basis van de Wet van 4 februari 1994 inzake auteursrechten en aanverwante rechten (Stb. 2006, Nr. 90, Pos. 631 met latere aanpassingen) beschermd. Kopieën, bewerken, publiceren en modificeren voor handelsdoeleinden van deze Gebruiksaanwijzing alsook enkele delen ervan zonder schriftelijke toestem.



TRADUCTION DE LA NOTICE ORIGINALE

SCIE SAUTEUSE SANS FIL 58G011

ATTENTION : AVANT LA PREMIÈRE UTILISATION DE L'OUTIL ÉLECTRIQUE, LISEZ ATTENTIVEMENT CETTE NOTICE ET CONSERVEZ-LA POUR UNE UTILISATION ULTÉRIEURE.

CONSIGNES DE SÉCURITÉ DÉTAILLÉES

PRESCRIPTIONS PARTICULIÈRES CONCERNANT LA SÉCURITÉ AU TRAVAIL AVEC LA SCIE SAUTEUSE

- **Pendant les travaux au cours desquels l'outil de travail peut entrer en contact avec les câbles électriques cachés, le dispositif doit être tenu par les surfaces isolées de la poignée.** Un contact avec le réseau d'alimentation électrique peut provoquer le transfert de la tension sur les pièces métalliques de l'outil électrique, ce qui peut entraîner un choc électrique.
- **Garder les mains à une distance de sécurité de la zone de coupe. Ne pas les placer sous la pièce à usiner.** Le contact avec la lame peut causer des blessures.
- **Une fois le travail terminé, arrêter la scie sauteuse. La lame peut être retirée de la pièce à usiner uniquement lorsqu'elle est à l'arrêt.** Cela permet d'éviter un recul et de déposer l'outil électrique en toute sécurité.
- **Utiliser uniquement des lames en parfait état de fonctionnement.** Des lames courbées ou émoussées peuvent se casser, affecter la ligne de coupe et provoquer un recul.
- **Les poussières de certaines essences de bois ou de métaux peuvent être dangereuses pour la santé et provoquer des réactions allergiques, des maladies respiratoires ou des cancers.**
 - pendant la coupe, porter un masque anti-poussière pour protéger les voies respiratoires.
 - l'aspiration des poussières doit être utilisée lors de la coupe du bois.
 - veiller en permanence à ce que le lieu de travail soit bien ventilé.
- **Ne pas couper de tuyaux d'eau avec la scie sauteuse.** Couper un tuyau d'eau peut provoquer un choc électrique et des dommages matériels importants.
- Pour éviter de couper des clous, des vis et d'autres objets durs, la pièce à usiner doit être inspectée minutieusement avant de commencer le travail.
- Ne pas couper de pièces dont les dimensions (épaisseur) dépassent celles spécifiées dans les caractéristiques techniques.
- Tenir la scie sauteuse en refermant la main.
- S'assurer que la scie ne touche pas la pièce à usiner avant d'appuyer sur l'interrupteur.
- Ne pas toucher les éléments en mouvement avec la main.
- Ne jamais mettre la scie sauteuse de côté avant qu'elle ne s'arrête complètement. Ne pas mettre la scie sauteuse en marche avant de la saisir à la main.
- **Ne pas toucher la lame ni la pièce usinée immédiatement après le travail.** Ces éléments peuvent être très chauds et peuvent causer des brûlures.
- Éteindre et débrancher immédiatement l'outil électrique en cas de comportement anormal ou de bruits étranges.
- Ne pas obstruer les ouvertures du boîtier pour assurer une bonne ventilation.

MANIPULATION ET UTILISATION CORRECTES DES BATTERIES

- Le processus de chargement de la batterie doit être contrôlé par l'utilisateur.
- Éviter de charger la batterie à des températures inférieures à 0 °C.
- Charger les batteries uniquement avec le chargeur recommandé par le fabricant.** L'utilisation d'un chargeur conçu pour charger d'autres types de batteries peut provoquer un risque d'incendie.
- Lorsque la batterie n'est pas utilisée, elle doit être conservée à l'écart des objets métalliques tels que trombones, pièces de monnaie, clés, clous, vis, etc. qui pourraient court-circuiter les contacts de la batterie.** Le court-circuit des contacts de la batterie peut provoquer des brûlures ou un incendie.
- Si la batterie est endommagée ou mal utilisée, des gaz peuvent s'échapper. Bien ventiler la pièce et, en cas de maux, consulter un médecin.** Les gaz peuvent endommager les voies respiratoires.
- Dans des conditions extrêmes, des fuites de liquide de la batterie peuvent se produire. Le liquide s'échappant de la batterie peut causer une irritation ou des brûlures.** Si une fuite est détectée, procédez comme suit :
 - essuyer soigneusement le liquide avec un chiffon. Éviter tout contact avec la peau ou les yeux.
 - en cas de contact du fluide avec la peau, laver immédiatement et abondamment avec de l'eau propre, et si nécessaire, neutraliser le liquide avec un acide doux tel que du jus de citron ou du vinaigre.
 - en cas de contact du fluide avec les yeux, rincer immédiatement et abondamment avec de l'eau propre pendant au moins 10 minutes et consulter un médecin.
- Ne pas utiliser une batterie endommagée ou modifiée.** Les batteries endommagées ou modifiées peuvent fonctionner de manière imprévisible et entraîner un incendie, une explosion ou un risque de blessure.
- Protéger la batterie contre l'humidité et l'eau.**
 - Toujours conserver la batterie à l'écart des sources de chaleur. Ne pas laisser la batterie trop longtemps dans un environnement à haute température (dans des zones ensoleillées, près des radiateurs ou dans des endroits où la température dépasse 50 °C).
 - Ne pas exposer la batterie au feu ni à une température excessive.** L'exposition au feu ou à des températures supérieures à 130 °C peut provoquer une explosion.

NOTA ! La température de 130 °C peut être indiquée par 265 °F.

- Respecter toutes les instructions de chargement, ne pas charger la batterie à une température en dehors de la plage spécifiée dans le tableau des caractéristiques nominales figurant dans le mode d'emploi.** Un chargement incorrect de la batterie ou un chargement à une température en dehors de la plage spécifiée peut endommager la batterie et augmenter le risque d'incendie.

RÉPARATION DES BATTERIES

- Ne pas réparer les batteries endommagées.** Toute réparation de la batterie ne doit être effectuée que par le fabricant ou par un centre de service agréé.
- La batterie usagée doit être livrée à une entreprise exerçant des activités de traitement de ce type de déchets dangereux.**

CONSIGNES DE SÉCURITÉ CONCERNANT LE CHARGEUR

- Protéger le chargeur contre l'humidité et l'eau.** La pénétration d'eau dans le chargeur augmente le risque de choc électrique. Le chargeur ne peut être utilisé que dans des locaux secs.
- Débrancher le chargeur de l'alimentation avant de commencer toute opération d'entretien ou de nettoyage.
- Ne pas utiliser le chargeur sur un support inflammable (papier, tissu, etc.) ni à proximité de substances inflammables.**

L'augmentation de la température du chargeur pendant le processus de charge entraîne un risque d'incendie.

- Avant chaque utilisation, il convient de contrôler l'état du chargeur, du cordon et du contacteur. Ne pas utiliser le chargeur en cas d'endommagement. Ne pas essayer d'ouvrir le chargeur.** Toute réparation doit être confiée à un service agréé. Le montage inapproprié du chargeur risque de provoquer un choc électrique ou un incendie.
- Les enfants et les personnes souffrant d'un handicap physique, émotionnel ou mental ou toute autre personne dont l'expérience ou les connaissances sont insuffisantes pour utiliser le chargeur conformément à toutes les règles de sécurité ne doivent pas utiliser le chargeur sans la surveillance d'une personne responsable. Dans le cas contraire, il existe un risque de manipulation incorrecte qui peut entraîner des blessures corporelles.
- Débrancher le chargeur lorsqu'il n'est pas utilisé.**
- Respecter toutes les instructions de chargement, ne pas charger la batterie à une température en dehors de la plage spécifiée dans le tableau des caractéristiques nominales figurant dans le mode d'emploi.** Un chargement incorrect de la batterie ou un chargement à une température en dehors de la plage spécifiée peut endommager la batterie et augmenter le risque d'incendie.

RÉPARATION DU CHARGEUR

- Ne pas réparer le chargeur endommagé.** Toute réparation du chargeur ne doit être effectuée que par le fabricant ou par un centre de service agréé.
- Le chargeur usagé doit être livré à une entreprise exerçant des activités de traitement de ce type de déchets.**

NOTA ! Le dispositif est conçu pour être utilisé à l'intérieur.

En dépit de sa conception sûre, des moyens de protection et des dispositifs de sécurité supplémentaires employés, il existe toujours un risque résiduel de blessures pendant le fonctionnement.

Un réchauffement ou un court-circuit de la batterie Li-Ion peuvent provoquer la fuite de l'électrolyte et donc causer un incendie ou une explosion. Ne pas garder les batteries dans un véhicule par temps chaud et ensoleillé. Ne pas ouvrir la batterie. Les batteries Li-Ion sont munies de dispositifs électroniques de sécurité susceptibles de provoquer un incendie ou une explosion en cas d'endommagement.

Explication des pictogrammes utilisés





13

14

1. Lire la notice d'utilisation et respecter les avertissements et les conditions de sécurité y figurant.
2. Porter des protecteurs auditifs et des lunettes de sécurité.
3. Porter un masque de protection.
4. Interdire aux enfants d'approcher l'outil.
5. Protéger contre la pluie.
6. Utiliser à l'intérieur, protéger contre l'eau et l'humidité.
7. Attention aux éléments tranchants !
8. Utilisez des gants de protection.
9. Recyclage.
10. Classe de protection 2.
11. Collecte séparée.
12. Ne pas jeter les batteries au feu.
13. Dangereux pour le milieu aquatique.
14. Ne pas chauffer au-dessus de 50 °C.

CONCEPTION ET USAGE

La scie sauteuse est un outil électrique manuel alimenté par une batterie. Elle est entraînée par un moteur à collecteur DC. Le dispositif est conçu pour effectuer des coupes de séparation, des coupes courbes et des coupes dans le bois, les matériaux à base de bois, ainsi que les plastiques et les métaux (à condition d'utiliser une lame appropriée).

Ses domaines d'application incluent les travaux de réparation, de construction et de bricolage.

⚠ Toute utilisation non conforme du dispositif est interdite.

DESCRIPTION DES PAGES GRAPHIQUES

Les numéros ci-dessous se réfèrent aux éléments présentés sur les pages graphiques de cette notice.

1. Bouton de verrouillage du commutateur
2. Interrupteur
3. Adaptateur
4. Plateau de base
5. Sélecteur de réglage du mouvement oscillant
6. Porte-lame
7. Rouleau de guidage
8. Vis du verrouillage de guide parallèle
9. Tige protectrice
10. Protection
11. Éclairage
12. Bouton de fixation de la batterie
13. Batterie
14. Chargeur
15. Diodes LED
16. Bouton de l'indicateur du niveau de charge de la batterie
17. Indicateur du niveau de charge de la batterie (LEDs).
18. Guide parallèle

* Des différences peuvent apparaître entre le produit et le dessin.

DESCRIPTION DES SIGNES GRAPHIQUES UTILISÉS



ATTENTION



AVERTISSEMENT



MONTAGE/RÉGLAGE



INFORMATION

ÉQUIPEMENTS ET ACCESSOIRES

1. Clé hexagonale – 1 pièce
2. Guide parallèle – 1 pièce

PRÉPARATION AU TRAVAIL

INSERTION / RETRAIT DE LA BATTERIE

- Appuyer sur le bouton de fixation de la batterie (12) et retirer la batterie (13) (fig. A).
- Insérer la batterie chargée (13) dans le support placé dans la poignée jusqu'à entendre un clic audible du bouton de fixation (12).

CHARGEMENT DE LA BATTERIE

- Le dispositif est fourni avec une batterie partiellement chargée. La batterie doit être chargée à une température ambiante comprise entre 4 et 40 °C. Une batterie neuve ou non utilisée depuis longtemps atteint la pleine capacité d'alimentation après environ 3 à 5 cycles de chargement et déchargement.
- Retirer la batterie (13) du dispositif (fig. A).
- Brancher le chargeur à la prise électrique (230 V AC).
- Placer la batterie (13) dans le chargeur (14) (fig. B). Vérifier que la batterie est correctement placée (insérée jusqu'au bout).
- Une fois le chargeur branché à la prise électrique (230 V AC), la diode verte (15) indiquant la connexion d'alimentation s'allume.

Après avoir placé la batterie (13) dans le chargeur (14), la diode rouge (15) s'allume pour indiquer que la batterie est en cours de chargement.

Les diodes vertes (17) indiquant le niveau de charge de la batterie clignotent suivant différentes configurations (voir la description ci-dessous).

- **Le clignotement de toutes les diodes** indique que la batterie est épuisée et doit être rechargée.
- **Le clignotement de deux diodes** indique une décharge partielle.
- **Le clignotement d'une diode** indique un niveau élevé de charge de la batterie.

- Une fois la batterie chargée, la diode (15) du chargeur s'allume en vert et toutes les diodes (17) indiquant le niveau de charge de la batterie s'allument en permanence. Au bout d'un certain temps (env. 15 s), les diodes indiquant le niveau de charge de la batterie (17) s'éteignent.

⚠ La batterie ne doit pas être chargée pendant plus de 8 heures. Le dépassement de cette durée peut endommager les éléments de la batterie. Le chargeur ne s'éteint pas automatiquement lorsque la batterie est complètement chargée. La diode verte du chargeur reste allumée. Les diodes indiquant le niveau de charge de la batterie s'éteignent au bout d'un certain temps. Débrancher le chargeur avant de retirer la batterie. Éviter les chargements successifs de courte durée. Ne pas recharger la batterie après une courte période d'utilisation du dispositif. Des intervalles nettement plus courts entre les chargements signifient que la batterie est usée et doit être remplacée.





Les batteries deviennent très chaudes pendant le chargement. Ne pas commencer à travailler immédiatement après le chargement – attendre que la batterie atteigne la température ambiante. Ceci permet d'éviter l'endommagement de la batterie.

INDICATEUR DU NIVEAU DE CHARGE DE LA BATTERIE

 La batterie est munie d'un indicateur du niveau de charge (3 diodes LED) (17). Pour contrôler le niveau de charge de la batterie, appuyer sur le bouton (13) (fig. C). Toutes les diodes allumées indiquent un niveau élevé de charge de la batterie. Deux diodes allumées indiquent une décharge partielle. Une seule diode allumée indique que la batterie est épuisée et doit être rechargée.

MONTAGE DU GUIDE POUR COUPE PARALLÈLE

 Le guide de coupe parallèle peut être installé sur le côté droit ou gauche du plateau de base du dispositif.

-  Desserrer la vis du verrouillage de guide parallèle (8).
-  Insérer le rail de guide parallèle (18) dans les trous du plateau de base (4), régler la distance souhaitée (à l'aide de l'échelle) et la fixer en serrant les vis de verrouillage du guide parallèle (8) (fig. D).



 Le rail du guide parallèle doit être dirigé vers le bas.

 Le guide parallèle (18) peut également être utilisé pour la coupe en biais dans une plage comprise entre 0° et 45°.

FIXATION DE LA LAME



 La lame peut être montée et remplacée sans outils.

Montage de la lame

-  Mettre le sélecteur de réglage du mouvement oscillant (5) en position « III » et soulever la protection (10).
-  Faire glisser la lame aussi loin que possible dans le porte-lame (6) (les dents de la lame doivent être dirigées vers l'avant) (fig. E).

Important ! S'assurer que la lame est correctement positionnée dans le rouleau de guidage (7).



Démontage de la lame

-  Mettre le sélecteur de réglage du mouvement oscillant (5) en position « III » et soulever la protection (10).
-  Tirer le levier du porte-lame (6) vers le haut et enlever la lame (fig. E).
-  Relâcher le levier du porte-lame (7)

 Utiliser des lames avec le système de fixation « T » comme l'indique la figure F.

ÉVACUATION DES POUSSIÈRES

 Pour améliorer le dé poussiérage de la surface de la pièce à usiner, la scie sauteuse est équipée de son propre système de soufflage et d'aspiration. Le système de soufflage et d'aspiration est plus efficace lorsque la protection est abaissée.



-  Faire glisser l'adaptateur (3) aussi loin que possible dans le plateau de base (4) (fig. G).
-  Connecter le tuyau d'aspiration du système à l'adaptateur (3).
-  Le démontage de l'adaptateur s'effectue dans l'ordre inverse de celui du montage.

UTILISATION / RÉGLAGE

DÉMARRAGE / ARRÊT

 La scie est équipée d'un bouton de verrouillage de l'interrupteur (1) pour éviter tout démarrage accidentel. Un bouton de sécurité se trouve de chaque côté du boîtier du dispositif.

Mise en marche

-  Appuyer sur l'un des boutons de verrouillage de l'interrupteur (1) et le maintenir dans cette position (fig. H)
-  Appuyer sur l'interrupteur (2) (fig. I).
-  Après le démarrage du dispositif, le bouton de verrouillage (1) peut être relâché.

Mise à l'arrêt

-  Le relâchement de l'interrupteur (2) arrête la scie.

 La vitesse de fonctionnement du dispositif est réglée par la pression sur l'interrupteur.

 Chaque fois que l'on appuie sur l'interrupteur (2) la diode LED (11) illuminant la zone de travail s'allume.

RÉGLAGE DU MOUVEMENT OSCILLANT DE LA LAME





 La possibilité de réglage du mouvement oscillant de la lame indépendamment du mouvement de va-et-vient permet de mieux adapter les paramètres de fonctionnement de la scie sauteuse aux exigences du matériau à usiner. Le mouvement oscillant est réglé par crans dans la plage comprise entre 0 et 3 à l'aide du sélecteur (5) (fig. K). Le tableau ci-après indique les valeurs de course du mouvement oscillant adaptées aux différents matériaux.

Tôle métallique en général : 0	Tôle d'acier : 0 – 1
Tôle d'aluminium : 1 – 2	Matières plastiques : 1 – 2
Contreplaqué en bois : 0 – 1	Bois : 1 – 3

 Lorsqu'on utilise une lame de type couteau, le sélecteur de réglage du mouvement oscillant doit être positionné sur « 0 ». La lubrification est recommandée lors de la coupe de métal.





RÉGLAGE DU PLATEAU DE BASE LORS DE LA COUPE EN BIAIS

 Le plateau de base réglable de la scie permet de couper avec un angle compris entre 0° et 45°.

-  Retirer l'adaptateur (3) du plateau de base (4) (fig. G).
-  Desserrer la vis de fixation du plateau (4) avec une clé hexagonale.
-  Déplacer le plateau (4) vers l'avant et incliner vers la gauche ou la droite (dans une plage allant jusqu'à 45°).
-  Placer le plateau (4) à l'angle souhaité, déplacer vers l'arrière et sécuriser avec la vis de fixation (fig. L).

 L'échelle angulaire sur le plateau de base permet de l'incliner à 0°, 15°, 30° ou 45° (vers la droite ou la gauche). Après avoir réglé l'angle, toujours placer la clé hexagonale dans l'espace réservé au rangement.



COUPE

-  Placer la partie avant du plateau de base (4) à plat sur le matériau à couper de façon à ce que la lame ne touche pas le matériau.
-  Démarrer la scie sauteuse et attendre qu'elle atteigne la vitesse appropriée.
-  Déplacer lentement la scie sauteuse le long de la ligne de coupe préalablement déterminée.
-  Lors d'une coupe en ligne courbe, la scie sauteuse doit être menée très doucement.

 Effectuer la coupe de façon uniforme, en prenant toujours soin de ne pas surcharger la scie sauteuse. Une pression trop élevée sur la lame freine le mouvement oscillant, ce qui affectera négativement les performances de coupe. Lors de la coupe d'une courbe douce, réduire ou désactiver le mouvement oscillant.

 Si toute la surface du plateau de base n'adhère pas à la surface du matériau usiné lors du travail, il existe un risque de recul ou de casse de la lame.

DÉCOUPE DES TROUS DANS LE MATÉRIAU

-  Percer un trou de 10 mm de diamètre dans le matériau.
-  Introduire la lame dans le trou et commencer à couper à partir de celui-ci.

COUPE DE MÉTAUX / TYPES DE LAMES

 Pour couper le métal, utiliser des lames appropriées avec un plus grand nombre de dents.

Lors de la coupe du métal, utiliser un lubrifiant approprié (huile de coupe). La coupe du métal sans lubrification entraîne une usure accélérée des lames. Le tableau ci-après indique les lames les mieux adaptées :

Nombre de dents par pouce	Longueur de la lame	Gamme d'applications
24	80 mm	Acier doux, métaux non ferreux
14		Métaux non ferreux, matières plastiques
9		Bois, contreplaqué en bois

- Utiliser uniquement des lames appropriées et affûtées.
- Ne pas utiliser de lames dont l'accroche est endommagée.
- Utiliser les bons types de lames.

MAINTENANCE ET ENTRETIEN

 Avant toute opération de montage, de réglage, de réparation ou d'entretien, retirer la batterie du dispositif.

ENTRETIEN ET STOCKAGE

 • Il est recommandé de nettoyer l'outil électrique après chaque utilisation.

- Ne pas utiliser d'eau ou tout autre liquide pour le nettoyage.

• Nettoyer le dispositif avec un morceau de tissu sec ou souffler à l'air comprimé à basse pression.

• Ne pas utiliser de produits de nettoyage ou de solvants car ils peuvent endommager les pièces en plastique.

• Nettoyer régulièrement les fentes de ventilation dans le boîtier du moteur pour éviter la surchauffe du dispositif. Ne pas nettoyer les fentes d'aération en insérant des objets pointus tels que des tournevis ou des objets similaires.

• Une lubrification périodique du rouleau de guidage est recommandée. Une goutte d'huile appliquée à cet endroit permet de prolonger sa durée de vie.

• En cas d'étincelles excessives du collecteur, faire contrôler l'état technique des balais de charbon du moteur par une personne qualifiée.

• Toujours ranger l'équipement dans un endroit sec, hors de portée des enfants.

• Le dispositif doit être conservé avec la batterie retirée.

 Toutes les défaillances doivent être éliminées par un service après-vente agréé par le fabricant.

SPECIFICATIONS TECHNIQUES

CARACTÉRISTIQUES

Scie sauteuse sans fil		
Paramètre	Valeur	
Tension de la batterie	18 V DC	
Fréquence des cycles de la lame (sans charge)	0-2400 min ⁻¹	
Épaisseur max. du matériau à couper	Bois	80 mm
	Métal	10 mm
Course de lame	25 mm	
Classe de protection	III	
Poids	1,700 kg	
Année de fabrication	2020	

Batterie Graphite Energy+		
Paramètre	Valeur	
Batterie	58G001	58G004
Tension de la batterie	18 V DC	18 V DC
Type de batterie	Li-Ion	Li-Ion
Capacité de la batterie	2000 mAh	4000 mAh
Plage de température ambiante	4°C – 40°C	4°C – 40°C
Durée de chargement avec le chargeur 58G002	1 h	2 h
Poids	0,400 kg	0,650 kg
Année de fabrication	2020	2020

Chargeur Graphite Energy+	
Paramètre	Valeur
Type de chargeur	58G002
Tension d'alimentation	230 V AC
Fréquence d'alimentation	50 Hz
Tension de charge	22 V DC
Courant max. de chargement	2300 mA
Plage de température ambiante	4°C – 40°C
Durée de chargement de la batterie 58G001	1 h
Durée de chargement de la batterie 58G004	2 h
Classe de protection	II
Poids	0,300 kg
Année de fabrication	2020

DONNÉES CONCERNANT LE BRUIT ET LES VIBRATIONS

Informations sur le bruit et les vibrations

Les niveaux de bruit émis, tels que le niveau de pression acoustique émise L_{pA} , le niveau de puissance acoustique L_{WA} et l'incertitude de mesure K , sont indiqués ci-dessous conformément à la norme EN 60745.

Les valeurs de vibration a_p et l'incertitude de mesure K , déterminées conformément à la norme EN 60745, sont indiquées ci-dessous.

Le niveau de vibration indiqué dans cette notice d'emploi a été mesuré conformément à la procédure de mesure spécifiée dans la norme EN 60745 et peut être utilisé pour la comparaison d'outils électriques. Il peut être également utilisé pour l'évaluation préliminaire de l'exposition aux vibrations.

Le niveau de vibration indiqué est représentatif des applications principales de l'outil électrique. Le niveau de vibration peut changer en cas d'utilisation de l'outil électrique à d'autres fins ou avec d'autres outils de travail et dans le cas d'un entretien inapproprié. Les causes énumérées ci-dessus peuvent augmenter l'exposition aux vibrations pendant toute la période de travail.

Afin d'estimer avec précision l'exposition aux vibrations, il est nécessaire de tenir compte des périodes pendant lesquelles l'outil est arrêté ou mis en marche mais non utilisé. Ainsi, l'exposition cumulée aux vibrations peut s'avérer beaucoup plus faible. Des mesures de sécurité supplémentaires doivent être prises afin de protéger l'utilisateur contre les effets des vibrations, par exemple : l'entretien de l'outil électrique et des outils de travail, le maintien de la température appropriée des mains et une bonne organisation du travail.

Niveau de pression acoustique : $L_{pA} = 79,4$ dB (A), $K = 3$ dB (A)

Niveau de puissance acoustique : $L_{WA} = 90,4$ dB (A), $K = 3$ dB (A)

Valeur d'accélération des vibrations : $a_p = 11,18$ m/s² $K = 1,5$ m/s²

PROTECTION DE L'ENVIRONNEMENT



Les appareils électriques usagés ne doivent pas être jetés avec les ordures ménagères, mais apportés dans un point de collecte sélective pour le recyclage. Contactez les autorités locales ou votre revendeur pour des conseils en matière de recyclage. Le matériel électrique et électronique usagé contient des substances nocives pour l'environnement. Le matériel non recyclé constitue une menace potentielle pour l'environnement et la santé humaine.



Ne pas jeter les batteries avec les ordures ménagères, ne pas les jeter au feu ou dans l'eau. Les batteries endommagées ou usées doivent être correctement recyclées conformément à la directive en vigueur sur l'élimination des piles et batteries.

Li-Ion

* Sujet à changement sans préavis.

« Grupa Topex Spółka z ograniczoną odpowiedzialnością » Spółka komandytowa domicilié à Varsovie, ul. Pograniczna 2/4 (ci-après dénommé : « Grupa Topex ») informe que tous les droits d'auteur sur le contenu de cette notice (ci-après dénommée : « Notice »), y compris notamment les textes, les photographies, les schémas, les figures, ainsi que la mise en page, appartiennent uniquement à Grupa Topex et font l'objet d'une protection juridique conformément à la loi du 4 février 1994 sur le droit d'auteur et les droits voisins (J. O. 2006 n° 90 pos. 631, telle que modifiée). La copie, le traitement, la publication, les modifications à des fins commerciales de l'ensemble ou d'une partie de la présente Notice sans l'autorisation écrite de Grupa Topex sont strictement interdits et peuvent engager la responsabilité civile et juridique.



graphite.pl